

# QUADRA-FIRE®

## HUDSON BAY

APPAREIL À GAZ À BOUCHE DIRECTE

### Manuel du propriétaire Installation et utilisation

Modèle:  
HUBAY-FS

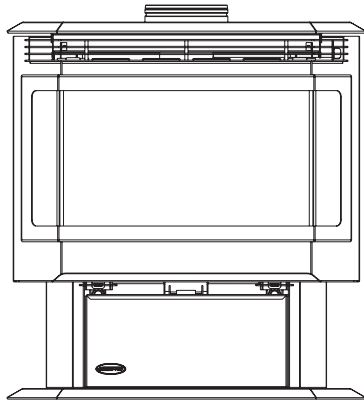

Testé et  
Répertorié par  Portland  
Oregon États-Unis  
C États-Unis  
OMNI-Test Laboratories, Inc.

## ATTENTION

### NE PAS JETER CE MANUEL



- Il contient d'importantes instructions d'utilisation et de maintenance.
- Lire, comprendre et suivre ces instructions pour garantir une installation et un fonctionnement sécurisés.
- Ce manuel doit être confié aux personnes responsables de l'utilisation et du fonctionnement du thermostat.

NE PAS  
JETER

**⚠ AVERTISSEMENT : Le non-respect de ces instructions peut provoquer un incendie ou une explosion et entraîner des dommages matériels, des blessures, voire la mort.**

- Ne pas entreposer ni utiliser de l'essence ou d'autres vapeurs ou liquides inflammables à proximité de ce poêle ou de tout autre appareil électrique.
- **Ce que vous devez faire si vous sentez une odeur de gaz.**
  - N'allumez aucun appareil. Ne touchez aucun interrupteur électrique. Ne décrochez pas le téléphone.
  - Appelez immédiatement votre fournisseur de gaz en utilisant le téléphone d'un voisin. Suivez les instructions du fournisseur de gaz.
  - Si vous ne pouvez pas joindre votre fournisseur de gaz, appelez les pompiers.
- L'installation et l'entretien doivent être effectués par un installateur, un réparateur ou fournisseur de gaz autorisés.



L'installation et l'entretien de ce foyer doivent être effectués par des techniciens autorisés. Hearth & Home Technologies conseille de faire appel à des spécialistes certifiés par NFI ou formés par l'usine ou des techniciens encadrés par un spécialiste certifié NFI.

## ⚠ AVERTISSEMENT



### SURFACES CHAUDES!

La vitre et les autres surfaces sont chaudes pendant ET peu après l'utilisation.

**La vitre est chaude et peut provoquer des brûlures.**

- Attendez que la vitre ait refroidi avant de la toucher.
- NE laissez JAMAIS les enfants toucher la vitre.
- Éloigner les enfants.
- SURVEILLER ATTENTIVEMENT les enfants présents dans la pièce où le poêle est installé.
- Avertir les enfants et les adultes des dangers associés aux températures élevées.

**Les vêtements ou autres matériaux inflammables peuvent s'enflammer au contact de températures élevées.**

- Tenir les vêtements, meubles, rideaux ou autres matières inflammables à l'écart.

Dans le Commonwealth du Massachusetts:

- l'installation doit être effectuée par un plombier ou installateur de gaz autorisé.

Se reporter à la table des matières pour connaître les exigences supplémentaires du Commonwealth du Massachusetts.

Ce poêle peut être installé en tant qu'équipement OEM dans une maison préfabriquée (États-Unis seulement) ou un mobile home. Il doit être installé en conformité avec les instructions du fabricant et les normes de construction et de sécurité des maisons préfabriquées, à savoir *Title 24 CFR, Part 3280* ou les *normes d'installation pour maisons mobiles (CAN/CSA Z240MH)*.

Ce poêle ne peut être utilisé qu'avec le(s) type(s) de gaz indiqué(s) sur la plaque signalétique.

# Félicitations



## et bienvenue chez Quadra-Fire!

Hearth & Home Technologies vous invite à profiter de sa longue tradition d'excellence! En choisissant un appareil Quadra-Fire, vous avez notre assurance d'engagement de qualité, durabilité et performance.

Cet engagement débute avec nos enquêtes de marché, notamment les contacts « Avis du client », ce qui assure que nous fabriquons des produits qui satiferaient vos besoins. Nos locaux de Recherche et Développement utilisent ensuite la technologie la plus avancée dans le monde pour obtenir une utilisation optimale de nos poêles, inserts et cheminées. Notre savoir-faire reste cependant bien ancré dans la tradition artisanale. Chaque

poêle est fabriqué méticuleusement; les surfaces sont dorées et nickelées à la main pour un plaisir esthétique de longue durée. Notre promesse de qualité est garantie par notre contrôle de qualité. De la conception, à la fabrication, à l'expédition : notre garantie de qualité est plus qu'un simple mot, c'est la tradition Quadra-Fire, et nous assumons fièrement cette tradition avec une Garantie limitée à vie.

Nous vous souhaitons à vous et à votre famille de profiter pendant de nombreuses années de la chaleur et du confort de votre foyer. Merci d'avoir choisi Quadra-Fire.

### EXEMPLE DE NUMÉRO DE SÉRIE/D'ÉTIQUETTE DE SÉCURITÉ EMPLACEMENT : SUR LE PANNEAU CENTRAL DE L'APPAREIL

#### Numéro du test et du rapport de laboratoire

#### Modèle

**Tested and Listed by:**  
**C-T-I**  
Certified Laboratories, Inc.  
Report No. / Rapport Numéro  
061-S-259-5

**APPROVED FOR CANADA AND USA TO:**  
ANSI Z21.88-2002 / CSA 2.33-2002 Vented Gas Fireplace Heaters, and applicable sections of UL307b Gas Burning Heating Appliances for Manufactured Homes and Recreational Vehicles, CAN/CGA 2.17-M91 "Gas Fired Appliances for use at High Altitudes."  
This appliance is manufactured for operation with Natural Gas.  
For conversion to propane use Manufacturer's conversion kit and instructions supplied with the appliance. This appliance may be installed in a bedroom or bedstaring room, in Canada remote thermostat installation is required.  
This vented gas fireplace heater is not for use with air filters.  
This appliance must be installed in accordance with the current Standard CAN/CSA Z240 MH, Mobile Housing, or with Manufactured Home Construction and Safety Standard, Title 24 CFR, Part 3280, or when such standard is not applicable, ANSINCBCS A225.1/NFPA 501A, Manufactured Home Installation Standard.  
Warning: do not operate the appliance until all sections have been assembled and installed in accordance with the manufacturer's instructions.  
Warning: improper installation, adjustment, alteration, service or maintenance can cause injury or property damage. Refer to the owner's information booklet provided with this appliance. For assistance or additional information, contact a qualified installer, service agency or the gas supplier.  
Warning: operation of this appliance when not connected to a properly installed and maintained venting system can result in carbon monoxide (CO) poisoning and possible death.  
Warning: operation of this appliance when not connected to a properly installed and maintained venting system or tampering with the blocked vent shut-off system can result in carbon monoxide (CO) poisoning and possible death.  
Caution: hot while in operation. Do not touch. Severe burns may result. Keep children, clothing, furniture, gasoline and other liquids having flammable vapors away.  
Caution: do not operate this appliance with glasses removed, cracked or broken. Replacement of the panel(s) should be done by a licensed or qualified person.

**DO NOT REMOVE THIS LABEL / NE PAS ENLEVER L'ÉTIQUETTE**  
Made in U.S.A. / Fait aux États-Unis

**MODEL / MODÈLE**  
**HUDSON BAY**

**VENTED GAS FIREPLACE HEATER**  
**NOT FOR USE WITH SOLID FUEL**

**FOURNAISE AU GAZ AVEC VENTILATION**  
**NE PAS UTILISER AVEC LE COMBUSTIBLE SOLIDE**

**QUADRA-FIRE**  
7571 21st Street  
Lakeville, MN 55444  
www.quadrafire.com

**APPROUVÉ POUR LE CANADA ET LES ÉTATS-UNIS:**  
ANSI Z21.88-2002 / CSA 2.33-2002 Fournaises au Gaz avec Ventilation, et les sections applicables de UL 307b Appareils de Chauffage Au Gaz pour les Maisons Mobiles et les Véhicules Motorisés, CAN/CGA 2.17-M91 "Gas Fired Appliances for use at High Altitudes."  
Cet appareil est manufacturé pour l'opération avec le Gaz Naturel.  
Pour une conversion au gaz propane les pièces du Manufacturier Cet appareil peut être utilisé dans une chambre à coucher ou salle de séjour, au Canada, l'installation d'un thermostat à distance est exigée.  
Cet appareil de chauffage au gaz n'est pas pour l'usage avec des filtres d'air. Installer l'appareil selon le norme CAN/CSA-Z240, Série MM, Maisons mobiles, ou la norme 24 CFR Part 3280, Manufactured Home Construction and Safety Standard. Si ces normes ne sont pas pertinentes, utiliser le norme ANSINCBCS A225.1/NFPA 501A, Manufactured Home Installation Standard.  
Avertissement: ne pas utiliser l'appareil tant que toutes les sections ont été assemblées et installées conformément aux instructions du fabricant.  
Avertissement: une installation, un réglage, une modification, un entretien ou un entretien incorrects peuvent causer des blessures ou des dommages matériels. Consultez le manuel d'information fourni avec cet appareil. Pour assistance ou des informations supplémentaires, consultez un installateur qualifié, une agence de service ou un fournisseur de gaz.  
Avertissement: l'opération de cet appareil lorsqu'il n'est pas connecté à un système de ventilation correctement installé et maintenu peut résulter à un empoisonnement d'oxyde de carbone ou même de mort possible.  
Avertissement: l'opération de cet appareil lorsqu'il n'est pas connecté à un système de ventilation correctement installé ou si le système de température de ventilation a été altéré, cela peut résulter à un empoisonnement d'oxyde de carbone ou même de perte de vie.  
Attention: chaud lorsqu'il est en opération. Ne touchez pas. Des brûlures sévères peuvent en résulter. Gardez les enfants, les vêtements, les meubles, la gazoline et les autres liquides de vapeur inflammable éloignés.  
Attention: cet appareil ne doit pas être opéré si la vitre est brisée, craquée ou enlevée. Le remplacement du panneau doit être fait par une personne licenciée et qualifiée.

**Model / Modèle: HUDSON BAY**  
**Serie / Série:**

7003-951

**APPROUVÉ POUR LE CANADA ET LES ÉTATS-UNIS:**  
ANSI Z21.88-2002 / CSA 2.33-2002 Fournaises au Gaz avec Ventilation, et les sections applicables de UL 307b Appareils de Chauffage Au Gaz pour les Maisons Mobiles et les Véhicules Motorisés, CAN/CGA 2.17-M91 "Gas Fired Appliances for use at High Altitudes."  
Cet appareil est manufacturé pour l'opération avec le Gaz Naturel.  
Pour une conversion au gaz propane les pièces du Manufacturier Cet appareil peut être utilisé dans une chambre à coucher ou salle de séjour, au Canada, l'installation d'un thermostat à distance est exigée.  
Usage Au Gaz Naturel      Usage Au Gaz Propane  
10-2000"      10-2000"  
Puissance Évaluée à "H" (BTU/H) ..... 42,000 ..... 40,500  
Puissance Évaluée à "L" (BTU/H) ..... 28,000 ..... 31,000  
Critère de Brûler Principal ..... 125" ..... 125"  
Pression Minimum de la Valve (Inches W.C.) ..... 4.5" ..... 4.5"  
Pression Maximum de la Valve (Inches W.C.) ..... 7.0" ..... 7.0"  
Pression au Niveau d'Échappement ..... 3.5"  
Ce poêle est conçu pour les altitudes de 0-2000' (0-610m) en USA, et au Canada pour les altitudes de 0-4500' (0-1370m). Si vous habitez au-dessus de 2000' aux États-Unis, la norme applicable est le code de construction local. Il est possiblement avoir à être changé. Veuillez consulter les codes de construction locaux pour ces changements.  
Cet appareil doit être installé selon les codes locaux, s'il y a lieu (et approuvé par dans la République de Massachusetts); sinon suivez les codes THE NATIONAL FUEL GAS ANZI Z223.1 ou les codes Canadian Installation Codes CAN/CGA-B149.  
REMARQUE: Le conduit de gaz doit être installé conformément aux codes de construction locaux. L'installation doit être effectuée par un technicien qualifié et/ou muni d'une licence de manière à respecter les règlements municipaux. (Dans la République de Massachusetts, l'installation doit être effectuée par un plombier ou un installateur d'appareils à gaz agréé.)  
Gardez le brûleur et le compartiment de contrôle propres. Vérifiez les instructions d'installation et d'opération qui accompagnent cet appareil.  
**ESPACE MINIMUM AUX COMBUSTIBLES**  
Espaces minimum exigés de la construction combustible aux surfaces de l'appareil.  
A. Dessus de fourneau au mur latéral ..... 228.6 mm  
B. Du côté du poêle au côté du mur ..... 244.5 mm  
C. En arrière du fourneau au mur latéral ..... 25.4 mm  
D. Du côté arrière du poêle au mur de côté ..... 101.6 mm  
E. Hauteur minimum d'alcoole du plancher au plafond ..... 1372 mm  
F. Profondeur maximum de l'alcoole ..... 314.4 mm  
G. Largeur minimum de l'alcoole ..... 1181 mm  
H. Dessus de fourneau au plafond ..... 533.4 mm  
CÂBLEMENT: Un câblage non-conductible de moyenne ou sur pas exigé. Cependant, le câblage en dessous du poêle doit être droit, à niveau et assez fort pour supporter le poêle sans le hasard de bruler.  
Cet appareil doit être utilisé seulement avec le gaz indiqué sur l'étiquette enregistrée et peut être installé dans une maison mobile en place permanente dans les endroits permis par les codes locaux. Vérifiez le manuel de propriétaire pour des détails supplémentaires. Cet appareil ne doit pas être converti avec des autres gaz sans l'utilisation d'un ensemble de conversion certifié.

**APPROVED FOR CANADA AND USA TO:**  
ANSI Z21.88-2002 / CSA 2.33-2002 Vented Gas Fireplace Heaters, and applicable sections of UL307b Gas Burning Heating Appliances for Manufactured Homes and Recreational Vehicles, CAN/CGA 2.17-M91 "Gas Fired Appliances for use at High Altitudes."  
This appliance is manufactured for operation with Natural Gas.  
For conversion to propane use Manufacturer's conversion kit and instructions supplied with the appliance. This appliance may be installed in a bedroom or bedstaring room, in Canada remote thermostat installation is required.  
Rate on "H" (BTU/H) ..... 42,000 ..... 40,500  
Rate on "L" (BTU/H) ..... 28,000 ..... 31,000  
Principal Burner Criteria (BTU/H) ..... 125" ..... 125"  
Inlet Pressure (Inches W.C.) ..... 4.5" ..... 4.5"  
Outlet Pressure (Inches W.C.) ..... 7.0" ..... 7.0"  
Pressure on "H" (Inches W.C.) ..... 3.5"  
This appliance equipped for altitudes 0-2000' (0-610m) in USA, and in Canada for altitudes of 0-4500' (0-1370m). If you live in Altitudes above 2000', the vent configuration, office, or combination of both may need to be changed. See Owner's Manual for information on making these changes.  
This appliance must be properly connected to a venting system in accordance with the manufacturer's installation instructions.  
This appliance must be installed in accordance with local codes, if any (and Commonwealth of Massachusetts approved), if none, follow the National Fuel Gas Code, ANSI Z223.1 or Canadian Installation Codes, CAN/CGA-B149.  
NOTE: Have the gas supply line installed in accordance with local building codes by a qualified installer approved and/or licensed as required by the locality. (In the Commonwealth of Massachusetts, installation must be performed by a licensed plumber or gas fitter.)  
Keep burner and control compartment clean. See installation and operating instructions accompanying this appliance.  
**MINIMUM CLEARANCES TO COMBUSTIBLES**  
Minimum clearances required from combustible construction for all appliance surfaces.  
A. Top of stove to side wall ..... 9 in.  
B. Side of stove to side wall ..... 9 5/8 in.  
C. Back of stove to side wall ..... 1 in.  
D. L.H. & R.H. corner to side wall ..... 4 in.  
E. Max. clear to ceiling height ..... 54 in.  
F. Maximum alcove depth ..... 36 in.  
G. Maximum alcove width ..... 48-12 in.  
H. Top of stove to ceiling ..... 21 in.  
HEARTH: A non-conductible hearth pad is not required. However, the floor beneath the stove must be stable, level, and strong enough to support the stove without a tipping hazard.  
This appliance is only for use with the type of gas indicated on the rating plate and may be installed in an alternative, permanently located, manufactured (mobile) home where not prohibited by local codes. See owner's manual for details. This appliance is not convertible for use with other gases, unless a certified kit is used.  
**FAN TYPE VENTED CIRCULATOR**  
Blower Electrical Rating: 115 V., 1.5 Amps, 60 Hz, 150 Watts  
Electrical Supply: 120 Volts, 1.2 Amps, 60 Hz  
Thermal Efficiency up to: 84.0% NG (blower on) / 85.71% LP (blower on)  
P.A.-02: Canada Minimum pipe: 64.03% NG / 65.43% LP

7003-950

#### Numéro de série

## - TABLE DES MATIÈRES -

### Section 1 : Homologations et codes approuvés

- A. Certification du poêle ..... 4
- B. Spécifications de la porte vitrée ..... 4
- C. Spécifications BTU..... 4
- D. Installations en haute altitude ..... 4
- E. Matériaux non combustibles ..... 4
- F. Matériaux combustibles ..... 4
- G. Codes électriques ..... 4
- H. Exigences pour le Commonwealth du Massachusetts ..... 5

### Section 2 : Par où commencer

- A. Considérations de dessin et d'installation ..... 6
- B. Outils et fournitures nécessaires ..... 6
- C. Inspection du poêle et des composants .... 6

### Section 3 : Emplacement du poêle et dégagements

- A. Sélection de l'emplacement du poêle .... 7
- B. Dégagement par rapport aux matériaux combustibles ..... 7

### Section 4 : Emplacements de la couronne

- A. Dégagements minimum de l'abat-vent de cheminée ..... 8

### Section 5 : Information sur ventilation

- A. Composants de ventilation ..... 10
- B. Utilisation des coudes..... 10
- C. Normes de mesure ..... 10
- D. Utilisation du graphique de ventilation ... 11
- E. Directives de ventilation ..... 11
- F. Abat-vent horizontal ..... 12
- G. Abat-vent vertical ..... 15

### Section 6 : Informations concernant le gaz

- A. Conversion de la source de combustible .. 22
- B. Pressions du gaz ..... 24
- C. Connexion gaz..... 25

### Section 7 : Informations concernant l'électricité

- A. Fils électriques recommandés ..... 26
- B. Raccordement électrique du poêle ..... 26
- C. Câblage du système d'allumage par veilleuse permanente..... 26

### Section 8 : Installation du poêle

- A. Déballage ..... 28
- B. Accessoires..... 28
- C. Installation du frontiscipe de porte ..... 28
- D. Installation de la grille ..... 29
- E. Installation de la brique ..... 29
- F. Placement des simili-bûches ..... 30
- G. Laine isolante..... 31
- H. Installation du ventilateur de convection... 32
- I. Réglage du registre..... 33
- J. Ajustement du volet ..... 33
- K. Remplacement de la vitre ..... 33

### Section 9 : Instructions d'utilisation

- A. Avant d'allumer le poêle..... 34
- B. Réglages ..... 34
- C. Allumage du poêle ..... 35
- D. Après l'allumage du poêle..... 36
- E. Foire aux questions..... 36

### Section 10 : Dépannage ..... 37

### Section 11 : Entretien et réparation du foyer

- A. Tâches d'entretien ..... 40

### Section 12 : Références

- A. Diagramme des dimensions du poêle ... 41
- B. Diagramme des composants du conduit... 42
- C. Liste des composants de ventilation..... 43
- D. Liste des pièces de rechange..... 44
- E. Garantie..... 47
- F. Informations de contact ..... 49

→ = Contient des informations mises à jour.

# 1

## Homologations et codes approuvés

### A. Certification du poêle

<b>MODÈLE :</b>	Hudson Bay
<b>LABORATOIRE :</b>	Laboratoires OMNI Test, Inc. 061-S-29b-5
<b>TYPE :</b>	Chauffage au gaz à ventilation directe
<b>NORME :</b>	ANSI Z21.88-2002 · CSA 2.33-2002 · UL307b · CAN/CBA 2.17-M91

Ce produit est listé aux critères ANSI pour les « Appareils de chauffage au gaz à bouche de ventilation » et les sections en rapport de « Appareils de chauffage utilisant du gaz pour les domiciles manufacturés et véhicules récréationnels » et « Appareils marchant au gaz pour utilisation à haute altitude ».

Une installation dans un bâtiment manufacturé ou un mobile home peut seulement être effectuée après que la maison soit placée sur site, et doit se conformer avec les Critères de sécurité de construction de bâtiment manufacturé, Titre 24 CFR, Part 3280, ou, lorsqu'un tel critère n'est pas applicable, les Critères pour installations de bâtiments manufacturés, ANSI/NCSBCS A225.1, ou les Critères pour les véhicules récréationnels équipés au gaz et les logements mobiles, CSA Z240.4.

Lors de l'installation, l'appareil doit avoir une prise de terre en accord avec les lois locales, ou, en l'absence de lois locales, avec le National Electrical Code, ANSI/NFPA 70, ou le Canadian Electrical Code, CSA C22.1.

### B. Spécifications de la porte vitrée

Cet appareil est équipé d'une vitre en céramique de 0,2 po (5 mm). Remplacer la vitre seulement avec du verre en céramique de 0,2 po (5 mm). Veuillez contacter votre concessionnaire si vous devez remplacer la vitre.

**REMARQUE :** Cette installation doit se conformer aux lois locales. En l'absence de lois locales vous devez vous conformer au **National Fuel Gas Code, ANSI Z223.1-dernière édition** aux États-Unis et les **Codes d'installation CAN/CGA B149 Installation** au Canada.

### AVERTISSEMENT

NE PAS utiliser ce poêle s'il a été partiellement immergé. Appelez immédiatement un technicien de dépannage qualifié pour inspecter l'unité et pour remplacer toute part du système de contrôle et tout contrôle de gaz qui aurait été sous l'eau.

### C. Spécifications BTU

<b>Modèle</b> (États-Unis ou Canada)	Entrée maximale BTU	Entrée minimum en BTU	Taille d'orifice (DMS)	*% d'effica- cité marche régulière	**P.4 %
<b>Hudson Bay (NG)</b>	42 000	28 000	0,125	84,02	64,03
<b>Hudson Bay (LP)</b>	40 500	31 000	0,076	85,71	65,43

\* Tuyau maximum d'efficacité thermique avec souffleur activé.

\*\* Tuyau minimum au Canada.

### D. Installations en haute altitude

Les appareils à gaz listés par les laboratoires Omni-Test sont testés et approuvés sans demander de modification pour des altitudes de 0 à 2 000 pieds (0 à 600 metre) aux É.-U. et de 0 à 4 500 pieds (0 à 1 400 metre) au Canada.

Lors de l'installation de cet appareil à une altitude supérieure à 2 000 pieds (600 metre), il peut être nécessaire de diminuer le taux d'entrée en changeant l'orifice du brûleur existant pour une taille inférieure. Le taux d'entrée devrait être réduit de 4% pour chaque 1 000 pieds (300 metre) au dessus de 2 000 pieds (600 metre) d'altitude aux É.-U. Si la valeur chauffante du gaz a été réduite, ces règles ne s'appliquent pas. Contactez votre fournisseur de gaz pour savoir quelle taille d'orifice utiliser.

Si ce poêle est installé à une altitude supérieure à 4 500 pieds (1 400 metre) (Canada), contacter les autorités locales.

### E. Matériaux non combustibles

Les matériaux dont on sait qu'ils ont réussi l'essai ASTM E 136, Méthode de test standard du comportement des matériaux dans un four à conduit vertical à 1 382 °F (750 °C), peuvent être considérés comme n'étant pas combustibles.

### F. Matériaux combustibles

Les matériaux en bois ou recouverts de bois, papier comprimé, fibres végétales, plastiques ou autres matériaux qui peuvent s'enflammer et brûler, qu'ils soient ignifugés ou non, recouverts de plâtre ou non, doivent être considérés combustibles.

### G. Codes électriques

**REMARQUE :** Cet appareil doit être branché électriquement avec une prise de terre en accord avec les règlements locaux ou, dans l'absence de règlements locaux, avec le **National Electric Code ANSI/NFPA 70-dernière édition** ou le **Canadian Electric Code CSA C22.1**.

- Un circuit de courant alternatif de voltage 110-120 pour ce produit doit être protégé par un disjoncteur avec prise de terre, en accord avec les règlements électriques applicables, lorsqu'il est installé dans des locations telles que les salles de bain ou près des éviers.

**REMARQUE :** Les conditions ci-après se rapportent à différents codes du Massachusetts et codes nationaux qui ne figurent pas dans ce document.

## H. Obligations pour le Commonwealth du Massachusetts

Tous les foyers à gaz avec conduit d'évacuation horizontal pour paroi latérale, installés dans les habitations, bâtiments ou structures, utilisés entièrement ou partiellement à des fins résidentielles, y compris ceux appartenant à ou utilisés par le Commonwealth, dont le conduit d'évacuation en sortie d'une paroi latérale est situé à une hauteur inférieure à sept (7) pi (2 m) du niveau moyen du sol, y compris, sans y être limité, des terrasses et des porches, doivent répondre aux conditions suivantes :

### Installation de détecteurs de monoxyde de carbone

Au moment de l'installation de l'équipement marchant au gaz avec bouche de ventilation horizontale sur le mur latéral, le plombier ou gazier effectuant l'installation doit vérifier qu'un détecteur de monoxyde de carbone avec alarme et batterie de sécurité est installé au niveau du sol où l'équipement à gaz se trouve installé. En plus, le plombier ou gazier effectuant l'installation doit vérifier qu'un détecteur de monoxyde de carbone avec alarme, branché sur le courant ou marchant sur batterie, est installé à chaqu niveau supplémentaire de l'habitation, bâtiment ou structure servie par l'équipement au gaz muni d'une bouche de ventilation sur le mur latéral. Le propriétaire des lieux doit demander à un technicien autorisé certifié de réaliser le câblage des détecteurs de monoxyde de carbone.

Au cas où l'équipement au gaz muni d'une bouche de ventilation sur le mur latéral est installé dans un espace où l'on doit ramper ou un grenier, le détecteur de monoxyde de carbone branché sur le courant, avec batterie de sécurité, doit être installé au niveau du sol adjacent proche.

Au cas où les obligations de cette subdivision ne pourraient être effectuées au moment de la finition de l'installation, le propriétaire a une période de trente (30) jours pour se mettre en accord avec les obligations ci-dessus; mais il faut toutefois que, durant cette période de trente (30) jours, un détecteur de monoxyde de carbone avec alarme, fonctionnant sur batterie, soit installé.

### Détecteurs de monoxyde de carbone approuvés

Tous les détecteurs de monoxyde de carbone doivent être en conformité avec NFPA 720, listés ANSI/UL 2034 et certifiés IAS.

### Signalisation

Une plaque signalétique en métal ou plastique doit être installée en permanence à l'extérieur du bâtiment, à une hauteur minimum de 8 pieds (2,4 m) au-dessus du niveau moyen du sol, directement en ligne avec le conduit d'échappement dans le cas des foyers ou équipements à gaz avec conduit d'échappement horizontal. Le panneau doit présenter, en lettres capitales pas plus petites que une demi (1/2) pouce (1,27 cm), l'inscription, « **VENTILATION DE GAZ DIRECTEMENT CI-DESSOUS. GARDER LIBRE DE TOUTES OBSTRUCTIONS.** »

### Inspection

L'inspecteur du gaz d'état ou local de l'équipement au gaz avec bouche horizontale de ventilation sur le mur latéral ne doit pas

approuver l'installation, à moins qu'au cours de l'inspection, l'inspecteur ne note la présence de détecteurs de monoxyde de carbone et de panneaux installés en accord avec les décisions de 248 CMR 5.08(2)(a) de 1 à 4.

### Exceptions

L'équipement suivant est exempt de 248 CMR 5.08(2)(a) de 1 à 4 :

- Les appareils figurant au chapitre 10 intitulé « Appareils qui n'ont pas besoin d'un conduit d'échappement » selon l'édition la plus récente de la norme NFPA 54 adoptée par la commission; et
- Les appareils fonctionnant au gaz dotés d'un conduit horizontal sortant d'une paroi latérale installés dans une pièce ou structure séparée de l'habitation, du bâtiment ou de la structure utilisés entièrement ou partiellement à des fins résidentielles.

## CONDITIONS DU FABRICANT

### Système d'évacuation des gaz fourni avec le poêle

Lorsque le fabricant du produit approuvé d'équipement au gaz avec bouche horizontale sur le mur latéral procure un dessin de système de ventilation ou des composants de système de ventilation avec l'équipement, les instructions fournies par le fabricant pour l'installation de l'équipement et le système de ventilation devraient inclure :

- Des instructions détaillées pour l'installation du système d'échappement ou des composants; et
- Une liste complète de pièces du système d'échappement.

### Système d'évacuation des gaz NON fourni avec le poêle

Lorsque le fabricant d'un produit approuvé d'équipement au gaz avec bouche horizontale sur le mur latéral ne fournit pas les éléments pour ventiler les gaz du conduit, mais indique « systèmes de ventilation spéciale », les obligations suivantes doivent être satisfaites par le fabricant :

- Les instructions du « systèmes de ventilation spéciale » mentionné doivent être incluses aux instructions d'installation de l'appareil ou équipement; et
- Le « système de ventilation spéciale » doit être un produit approuvé par la commission, et les instructions pour ce système doit inclure une liste des éléments et des instructions détaillées d'installation.

Une copie de toutes les instructions d'installation du foyer à gaz approuvé avec conduit d'échappement horizontal pour paroi latérale, de toutes les instructions concernant le conduit d'échappement, de toutes les listes de pièces du conduit, et/ou de toutes les instructions de configuration du conduit doit être conservée avec le poêle après son installation.

**Se reporter à la section de raccordement du gaz pour connaître les conditions supplémentaires du Commonwealth du Massachusetts.**



# 2

## Par où commencer

### A. Considérations de dessin et d'installation

Les appareils à gaz à ventilation directe de Quadra-Fire sont conçus pour fonctionner avec tout l'air de combustion aspiré depuis l'extérieur du bâtiment et tous les gaz d'échappement rejetés à l'extérieur. Aucune prise d'air supplémentaire n'est nécessaire.

#### ATTENTION

Contrôler les codes du bâtiment avant l'installation.

- L'installation DOIT être en conformité avec les codes et réglementations locaux, régionaux, des États et nationaux.
- Consulter les organismes professionnels du bâtiment, les pompiers ou les autorités compétentes locales concernant les restrictions, l'inspection des installations et la délivrance des permis de construire.

Lors de la planification d'une installation, il est nécessaire de déterminer les informations suivantes avant d'installer :

- Lieu d'installation du poêle.
- Configuration du système prévu pour l'évacuation des gaz.
- Conduites d'arrivée du gaz.
- Câblage électrique.
- Si des accessoires optionnels - appareils tel qu'un souffleur, un thermostat ou une télécommande - doivent être installés.



#### AVERTISSEMENT



Le poêle doit rester au sec.

- Les moisissures ou la rouille risquent de provoquer des mauvaises odeurs.
- L'eau risque d'endommager les commandes.



### B. Outils et fournitures nécessaires

Avant de commencer l'installation, s'assurer que les outils et fournitures suivants sont disponibles. **Remarque : Tous les outils ne s'appliquent pas à chaque installation.**

Une scie égoïne	Perceuse/tournevis à vitesse variable
Des pinces	Jeu de clés
Un marteau	Une équerre de charpentier
Un tournevis à tête cruciforme	Les matériaux de coffrage
Tournevis à tête plate	Un voltmètre
Un fil à plomb	Des gants
Un niveau	Des lunettes de sécurité
Un manomètre	Solution non corrosive de vérification de fuites
Un mètre à ruban	ou détecteur de gaz combustible
	Matériel d'isolation (taux d'exposition minimum continu de 300° F (148° C))

### C. Inspection du poêle et des composants



#### AVERTISSEMENT



Inspecter le poêle et ses composants pour s'assurer qu'ils ne sont pas endommagés. Les pièces endommagées risquent de compromettre le fonctionnement du poêle.



- Ne PAS installer des composants endommagés.
- Ne PAS installer des composants incomplets.
- Ne PAS substituer des composants.

Informez le fournisseur si des pièces sont endommagées.

- Enlever avec soin l'appareil et les composants de l'emballage.
- Enlever la porte de fonte et la porte de verre, et mettez les de côté sur une surface qui les protège.
- Sortez le jeu de briques et le kit de pièces de la boîte à feu.
- Informez votre fournisseur si des pièces, la vitre en particulier, ont été endommagées pendant le transport.
- **Lire toutes les instructions avant de commencer l'installation. Suivre attentivement ces instructions pendant l'installation pour garantir une sécurité et performance optimales.**



#### AVERTISSEMENT



Hearth & Home Technologies dénie toute responsabilité pour, et la **garantie sera annulée** par les actions suivantes :

- Installation et utilisation d'un poêle ou de composants du système d'évacuation endommagés.
- Modification du poêle ou du système d'évacuation.
- Non-respect des instructions d'installation de Hearth & Home Technologies.
- Mauvaise installation des simili-bûches ou de la porte vitrée.
- Installation et/ou utilisation de composants non autorisés par Hearth & Home Technologies.

**Ce type d'action peut créer un danger d'incendie.**

# 3 Emplacement du poêle et dégagements

**REMARQUE :**

- Les illustrations reflètent des installations typiques et sont POUR DES BUTS DE CONCEPTION SEULEMENT.
- Les illustrations/diagrammes ne sont pas dessinés à l'échelle.
- L'installation actuelle peut varier suivant les préférences de dessins individuels.

**AVERTISSEMENT**



Danger d'incendie  
Prévoir un dégagement suffisant :

- Autour des bouches d'air
- Avec les matériaux combustibles
- Pour l'accès en cas de dépannage

Placer le poêle loin des lieux de passage.

**A. Sélection de l'emplacement du poêle**

Lors de la sélection d'un emplacement pour votre appareil il est important de considérer les distances requises vers les murs (voir Figure 3.1).

**REMARQUE :** Pour les dimensions de l'appareil actuel, se référer à la Section 12.

**AVERTISSEMENT**



Danger d'incendie.

- L'emplacement et l'installation du poêle doivent respecter tous les dégagements figurant dans le manuel.

**B. Distances**

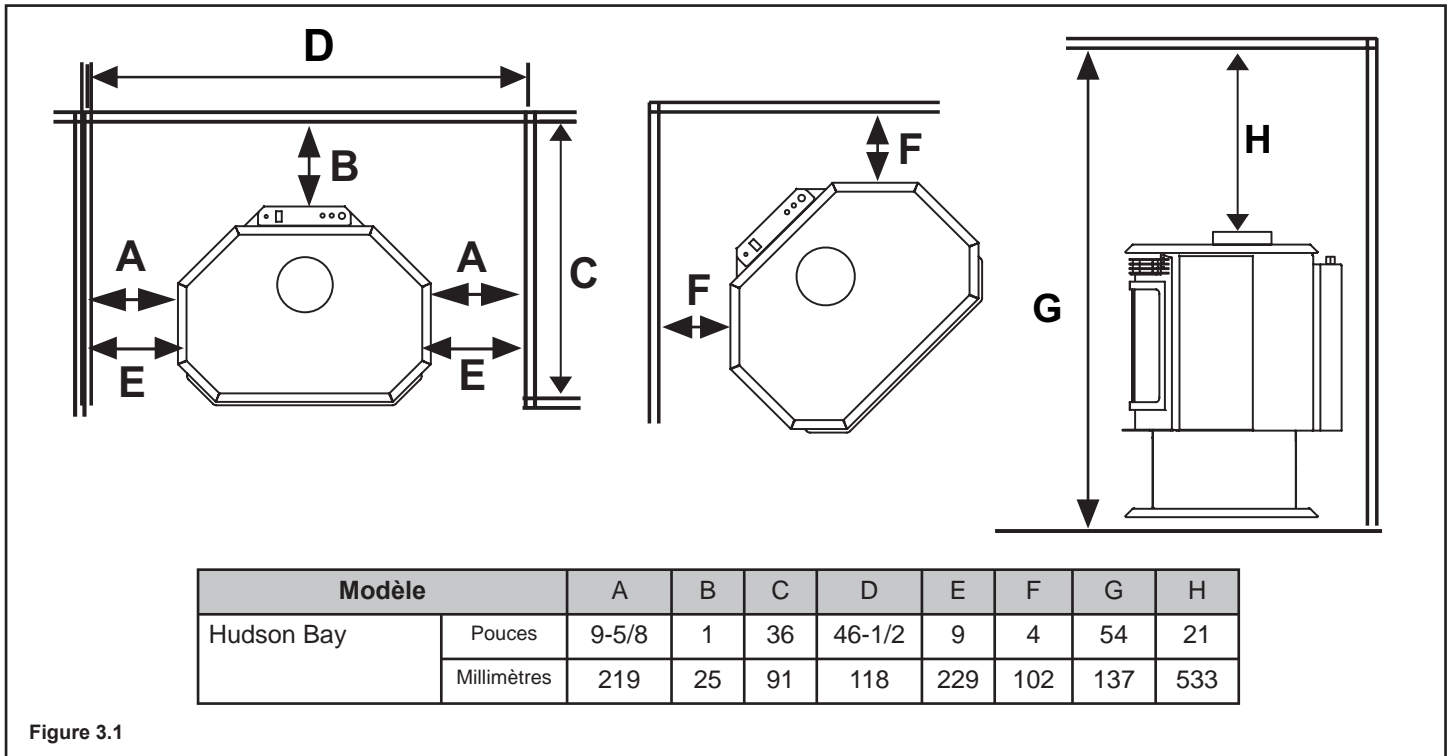

Il est acceptable de placer l'appareil sur un tapis.

**ATTENTION**

Certains tapis peuvent être sensibles à la chaleur rayonnant du poêle qui peut les décolorer et provoquer des odeurs.

**REMARQUE :** Le sol au-dessous de l'appareil peut atteindre 90 degrés F (32 degrés C) plus la température ambiante de la pièce. Vérifier avec le fabricant du sol la température maximum permise sur les surfaces du sol.

**AVERTISSEMENT**



Danger d'incendie.  
Risque de dégagement d'odeurs.  
Risque de basculement

- Installez le poêle sur une plate-forme/un sol stable de niveau, assez solide pour le supporter et éviter qu'il ne bascule.
- UTILISER du plancher en bois, des carreaux de céramique, des briques ou du plancher laminé à haute pression, appliqué directement au dessus du matériau de base du sol.



# 4 Emplacements de la couronne

## A. Dégagements minimum de l'abat-vent de cheminée

**⚠ AVERTISSEMENT**



Danger d'incendie.  
Danger d'explosion.  
Respecter les dégagements spécifiés entre le conduit et les matériaux combustibles.

- Ne pas garnir les espaces vide de matériaux isolants ou autres.



L'obstruction du conduit d'évacuation avec des matériaux isolants ou autres peut provoquer un incendie.

Mesurez les distances verticales depuis cette surface.

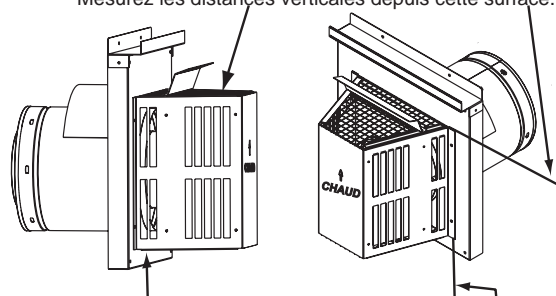

Mesurez les distances horizontales depuis cette surface.  
(Voir Figure 4.4 pour des distances spécifiques.)

**Figure 4.1 Distances de terminaison**

A	B
6 po (minimum) à 20 po 152 mm/508 mm	18 po (minimum) 457 mm
20 po et plus	0 po (minimum)

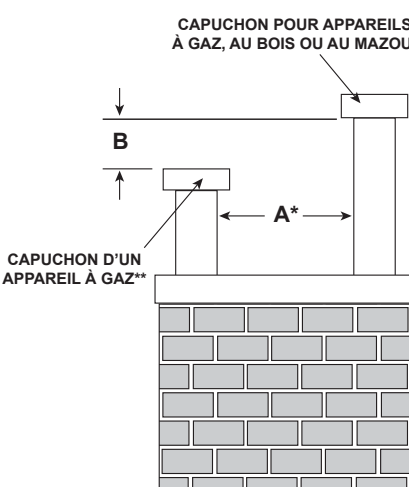

CAPUCHON POUR APPAREILS  
À GAZ, AU BOIS OU AU MAZOUT

CAPUCHON D'UN  
APPAREIL À GAZ\*\*

\* Si des enveloppes décoratives pour capuchons sont utilisées, il faudra possiblement augmenter la distance. Consulter les instructions d'installation fournies avec les enveloppes décoratives pour capuchons.

\*\* Dans une installation en chicane équipée d'un conduit d'évacuation pour appareils à gaz mazout ou au bois, le capuchon d'un appareil au bois doit être plus élevé que le capuchon d'un appareil à gaz.

**Figure 4.2 Capuchons en chicane**

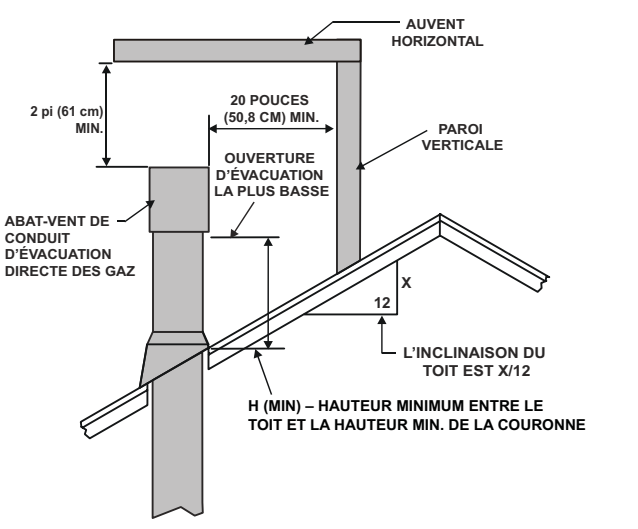

AUVENT HORIZONTAL

2 pi (61 cm) MIN.

20 POUÇES (50,8 CM) MIN.

OUVERTURE D'ÉVACUATION LA PLUS BASSE

PAROI VERTICALE

ABAT-VENT DE CONDUIT D'ÉVACUATION DIRECTE DES GAZ

X

12

L'INCLINAISON DU TOIT EST X/12

H (MIN) – HAUTEUR MINIMUM ENTRE LE TOIT ET LA HAUTEUR MIN. DE LA COURONNE

Inclinaison du toit	H. (Min) Pi
Entre l'horizontale et 6/12	1,0* (0,30 m)
Entre 6/12 et 7/12	1,25* (0,38 m)
Entre 7/12 et 8/12	1,5* (0,46 m)
Entre 8/12 et 9/12	2,0* (0,61 m)
Entre 9/12 et 10/12	2,5* (0,76 m)
Entre 10/12 et 11/12	3,25 (0,99 m)
Entre 11/12 et 12/12	4,0 (1,22 m)
Entre 12/12 et 14/12	5,0 (1,52 m)
Entre 14/12 et 16/12	6,0 (1,83 m)
Entre 16/12 et 18/12	7,0 (2,13 m)
Entre 18/12 et 20/12	7,5 (2,28 m)
Entre 20/12 et 21/12	8,0 (2,43 m)

\* 3 pieds (91 cm) minimum dans les régions neigeuses

**Figure 4.3 Hauteur minimale depuis le toit pour une décharge moindre Ouverture**

La figure 4.3 spécifie les hauteurs minimales de ventilation pour divers toits en pente.



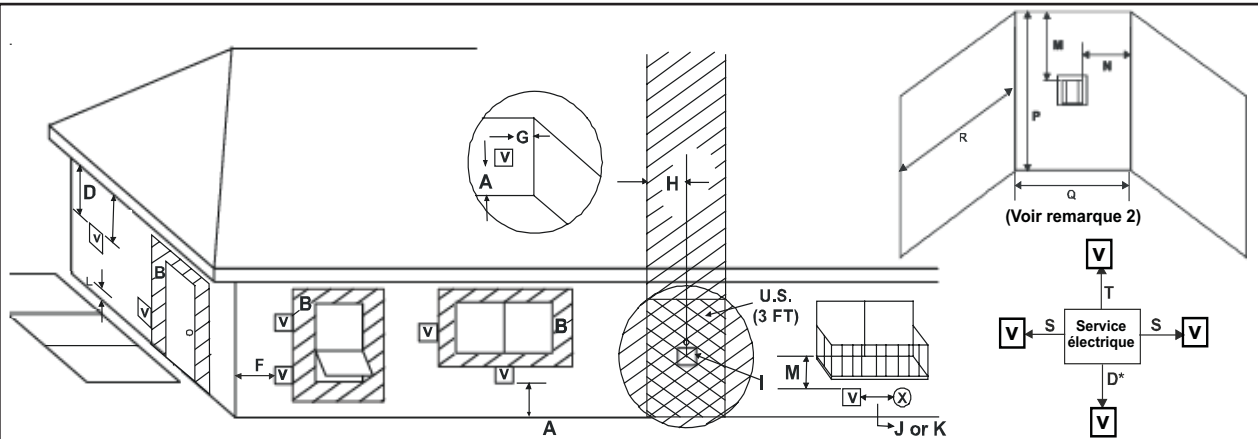

**V** = ABAT-VENT      **(X)** = ARRIVÉE D'AIR      **[Hachuré]** = ZONE DANS LAQUELLE LA COURONNE NE DOIT PAS ÊTRE INSTALLÉE

A = 12 pouces (30 cm)	dégagements au-dessus du niveau moyen du sol, d'une véranda, d'un porche, d'une terrasse ou d'un balcon	K = 3 pi (États-Unis) (0,91 m)	dégagement par rapport à une entrée d'air mécanique dotée d'un moteur
B = 12 pouces (30 cm)	dégagements par rapport à une fenêtre ou porte pouvant être ouverte, ou une fenêtre fermée en permanence. (Verre)	6 pi (Canada) (1,80 m)	
D* = 18 pouces (46 cm)	dégagement vertical par rapport à un dessous de poutre ventilé ou non, situé au-dessus de la couronne	L** = 7 pi (2 m)	dégagement au-dessus d'un trottoir ou d'une allée goudronnée située sur un terrain <b>public</b>
*30 pouces (76 cm)	pour les dessous de poutres à revêtement vinyle et sous les prises électriques	M*** = 18 pouces (46 cm)	dégagement sous une véranda, une terrasse, un balcon ou un auvent
F = 9 pouces (23 cm)	dégagement par rapport à l'angle extérieur	42 pouces (107 cm)	vinyle
G = 6 pouces (15 cm)	dégagement par rapport à l'angle intérieur	S = 6 pouces (15 cm)	dégagement depuis les côtés du dispositif d'arrivée de courant
H = 3 pi (0,91 m) (Canada)	ne doit pas être installé au-dessus d'un compteur/régulateur de gaz à moins de 90 cm horizontalement de l'axe du régulateur.	T = 12 pouces (30 cm)	dégagement au-dessus du service électrique
I = 3 pi (0,91 m)	dégagement par rapport à la sortie du régulateur d'arrivée de gaz		
J = 9 pouces (23 cm) (États-Unis)	dégagement par rapport à l'entrée d'air non mécanique du bâtiment ou l'entrée d'air de combustion d'un autre appareil		
12 pouces (23 cm) (Canada)			

**Utilisation dans une alcôve**

N = 6 pouces (15 cm) ..... parois latérales non fabriquées en vinyle  
 12 pouces (30 cm) ..... parois latérales en vinyle  
 P = 8 pi (2,40 m)

	Q <sub>MIN</sub>	R <sub>MAX</sub>
1 Abat-vent	3 pieds (0,90 m)	2 x Q <sub>RÉELLES</sub>
2 Abat-vents	6 pieds (1,80 m)	1 x Q <sub>RÉELLES</sub>
3 Abat-vents	9 pieds (2,75 m)	2/3 x Q <sub>RÉELLES</sub>
4 Abat-vents	12 pieds (3,65 m)	1/2 x Q <sub>RÉELLES</sub>

Q<sub>MIN</sub> = Nombre d'abat-vents x 3      R<sub>MAX</sub> = (2 / nombre d'abat-vents) x Q<sub>RÉELLES</sub>

\*\* Un conduit d'évacuation utilisé par deux maisons ne doit pas se terminer directement au-dessus du trottoir ou de l'allée goudronnée qui les sépare.

\*\*\* seulement autorisé si la véranda, la terrasse ou le balcon sont entièrement ouverts sur 2 côtés au minimum sous le plancher, ou satisfait aux conditions de la remarque 2.

**REMARQUE 1 :** Si, sur une propriété privée, la couronne d'un conduit est à moins de 7 pi (2,13 m) d'un trottoir, d'une allée, d'une terrasse, d'une véranda ou d'un balcon, il est recommandé d'utiliser l'un des abat-vents catalogués. (Voir les pages consacrées aux composants pour conduits d'évacuation.)

**REMARQUE 2 :** On peut installer une couronne dans une alcôve (espace ouvert d'un côté seulement et couvert par un surplomb), si l'on respecte les dimensions spécifiées pour les bardages en vinyle ou non et les dessous de poutre.

1. Les abat-vents doivent être séparés de 3 pieds (0,90 m) minimum.
2. Toutes les entrées d'air situées à moins de 10 pieds (3,05 m) d'un abat-vent doivent être placées 3 pieds (0,90 m) minimum plus bas que l'abat-vent.
3. Toutes les entrées d'air par gravité situées à moins de 3 pieds (0,90 m) d'une couronne doivent être placées 1 pied (0,30 m) minimum plus bas que la couronne.

**REMARQUE 3 :** L'emplacement des couronnes des conduits d'évacuation ne doit pas gêner l'accès au dispositif d'arrivée de courant.

**REMARQUE :** Les dégagements exigés peuvent varier en fonction des codes et règlements locaux.

**REMARQUE :** Les couronnes peuvent devenir chaudes. Prendre des précautions si elles sont placées près d'une porte ou d'un lieu de passage fréquent.

**AVERTISSEMENT : Aux États-Unis :** Il n'est PAS permis d'installer une couronne de conduit dans un porche avec grillage-moustiquaire. Vous devez respecter les dégagements spécifiés par rapport aux parois latérales, auvents et sols.

**Au Canada :** Il n'est PAS permis d'installer une couronne de conduit dans un porche avec grillage-moustiquaire. Les couronnes des conduits peuvent être placées dans un porche dont deux côtés au minimum sont ouverts. Vous devez respecter les dégagements spécifiés par rapport aux parois latérales, auvents et sols.

Quadra-Fire n'assume aucune responsabilité en cas de mauvais fonctionnement d'un poêle dont le conduit d'évacuation ne satisfait pas ces exigences.

**ATTENTION : SI LES MURS EXTÉRIEURS SONT RECOUVERTS DE BARDAGES EN VINYLE, IL EST RECOMMANDÉ D'INSTALLER LE KIT DE PROTECTION VINYLE (réf. VPK-DV)**

Figure 4.4

# 5

## Information sur ventilation

### A. Composants Ventilation

Pour être en règle avec les règlements applicables et les garanties du produit, utilisez seulement les composants de ventilation suivants :

- Hearth & Home Technologies (HHT)
- Système de sécurité de ventilation de cheminée de Security Chimney
- Selkirk Metalbestos
- AmeriVent
- Simpson Dura-Vent (SDV)

**N'UTILISEZ PAS DES COMPOSANTS DE VENTILATION FABRIQUÉS ARTISANALEMENT.** Réfère aux instructions de ventilation du fabricant.

Ce produit est approuvé pour être ventilé soit horizontalement, à travers le mur latéral, ou verticalement à travers le toit. Vous pouvez ventiler par une cheminée de classe A ou en maçonnerie si un adaptateur approuvé est utilisé.

Cet appareil est un chauffage à ventilation directe. Tout l'air de la combustion doit venir directement de l'extérieur du bâtiment. Le tuyau de ventilation pour cet appareil consiste d'un tuyau interne et d'un autre externe. Le tuyau interne emmène l'échappement de l'appareil hors du système, et le tuyau externe emmène de l'air de combustion frais dans l'appareil.

- Une boîte circulaire de support/cadre pour mur ou bouclier anti chaleur est requis lorsque la bouche passe à travers un mur en matériau combustible.
- Une boîte de support ou arrêt de feu pour plafond est requis lorsque la bouche passe à travers un plafond.
- Un solin en tôle galvanisée ou une mitre doit être installée aux endroits où le conduit de fumée traverse le toit.
- Suivez les instructions fournies avec la ventilation pour l'installation de ces pièces.

### AVERTISSEMENT



Danger d'incendie.  
Danger d'explosion.  
Danger d'asphyxie.

Ne PAS connecter le poêle à gaz à un tuyau de cheminée utilisé par un autre appareil à combustible solide ou gazeux.



- Évacuer les gaz de ce poêle directement vers l'extérieur.
- Utiliser un système de conduit d'évacuation séparé pour ce poêle.

Peut compromettre la sécurité du fonctionnement de ce poêle ou des autres appareils connectés au même tuyau de cheminée.

### B. Utilisation des coudes

#### ATTENTION

Suivre TOUTES les spécifications quelle que soit la configuration.

- Ce produit a été testé et classé selon ces spécifications.
- Le non-respect des spécifications compromettra les performances du poêle.

Les longueurs en diagonale ont à la fois des aspects vertical et horizontal lors du calcul des effets. Utilisez la longueur verticale et la longueur horizontale dans les calculs. (Voir **Figure 5.1**.)

Deux coudes à 45° peuvent être utilisés à la place de un coude à 90°. Sur les longueurs à 45°, un pied (305 mm) de diagonale est égal à 8-1/2 po (216 mm) de longueur horizontale et 8-1/2 po (216 mm) de longueur verticale. On peut placer une section rectiligne entre deux coudes. (Voir **Figure 5.1**.)

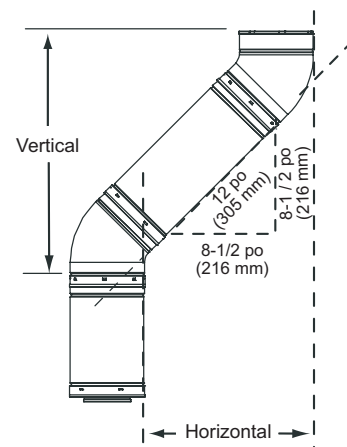

Figure 5.1

### C. NORMES DE MESURE

Les mesures verticales et horizontales ont été prises en utilisant les critères suivants.

- Les mesures de tuyau se font de la ligne du centre à la ligne du centre.
- Les terminaisons horizontales sont mesurées vers l'extérieur de la surface d'ancrage (collerette du couvercle de terminaison). Voir **Figure 4.1** à la page 8.
- Les terminaisons verticales sont mesurées vers le sommet du dernier tuyau avant la terminaison.
- Conduit horizontal avec une élévation de 0,25 po (0,6 cm)

## D. Comment utiliser le graphe de ventilation

1. Mesure la distance depuis le haut de l'appareil jusqu'au centre du coude à 90°. Sur le graphe ci-dessous, dessinez une ligne horizontale depuis la mesure sur l'axe vertical jusqu'à ce qu'elle croise la ligne oblique.
2. Depuis ce point, tracez une ligne vertical jusqu'à l'intersection avec le bas du graphique.
3. L'intersection de cette ligne avec l'axe horizontal du graphique donne la longueur horizontale maximum du conduit.

**Exemple 1 :** Si la dimension verticale depuis le haut de l'appareil est vers le centre du coude à 90° est de 7 pieds (2 m), la longueur horizontale vers la collerette du mur extérieur ne doit pas excéder 12 pieds (4 m).

**Exemple 2 :** Si la dimension verticale depuis le haut de l'appareil est 21 pieds (6 m), la longueur horizontale vers la collerette du mur extérieur ne doit pas excéder 9 pieds (3 m).

4. Chaque coude à 90° est équivalent à 3 pieds (914 mm) de tuyau de ventilation et chaque coude à 45° est équivalent à 1 pied (305 mm) de tuyau de ventilation, et doit être soustrait de la longueur du tuyau de ventilation. Un coude unique à 90°, de vertical à horizontal, est déjà calculé dans la distance permise de 15 pieds (5 m). Chaque coude à 90° supplémentaire diminue la longueur horizontale maximum de 3 pieds (914 mm).

**Exemple :** L'utilisation de 3 coudes réduit la longueur horizontale permise à 9 p (2,74 m) ( $3 - 1 = 2$  coudes  $\times$  3 p (0,91 m) = 6 p (1,83 m); 15 p (4,58 m) maximum. - 6 p (1,83 m) = 9 p (2,74 m) maximum)

## E. Directives de ventilation

### REMARQUES

La longueur maximale horizontale de la ventilation est de 15 pieds (5 m) avec une élévation minimale verticale de ventilation de 10 pieds (3 m).

La longueur minimale horizontale de ventilation est de 11 po. (279 mm).

L'épaisseur minimale du mur est de 4 po. (102 mm). L'épaisseur maximale du mur est de 20 po. (508 mm).

Les sections horizontales requièrent 1/4 de po. (6 mm) elevation de pour chaque 12 po. (305 mm) de déplacement horizontal.

Diamètre de la bouche extérieure = 6 5/8 po. (168 mm); Diamètre interne de la bouche = 4 po. (101 mm)

Les sections horizontales requièrent un support non inflammable tous les 3 pieds (914 mm), par exemple des attaches murales.

Le maximum de coudes à 90° pour la terminaison horizontale est de 3.

Le maximum de coudes à 90° pour la terminaison verticale est de 4.

**REMARQUE :** SI VOTRE INSTALLATION SE TROUVE AU SEIN D'UNE ZONE OMBRÉE DU GRAPHE, LA CLÉ DOIT ÊTRE UTILISÉE. (Dans le Commonwealth du Massachusetts, le mot clé doit être remplacé par les mots diminueur de conduit.)

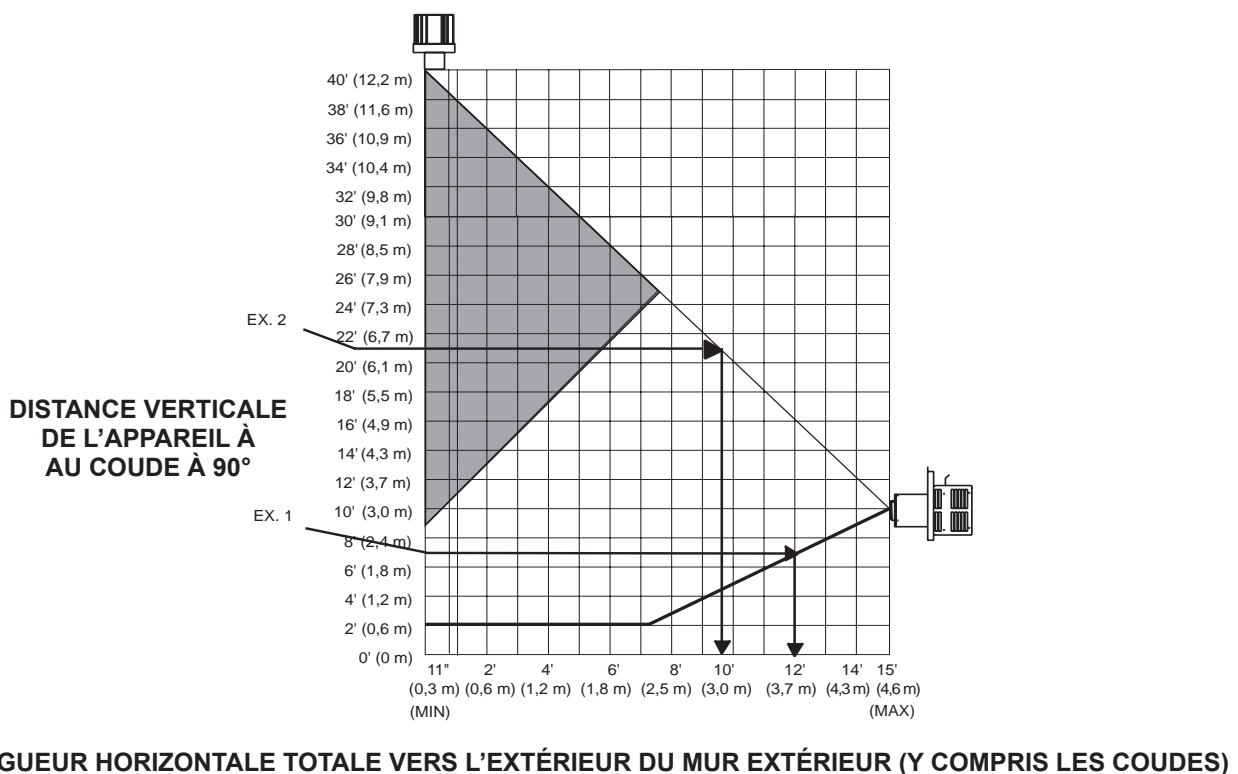

Figure 5.2

## F. Abat-vent horizontal

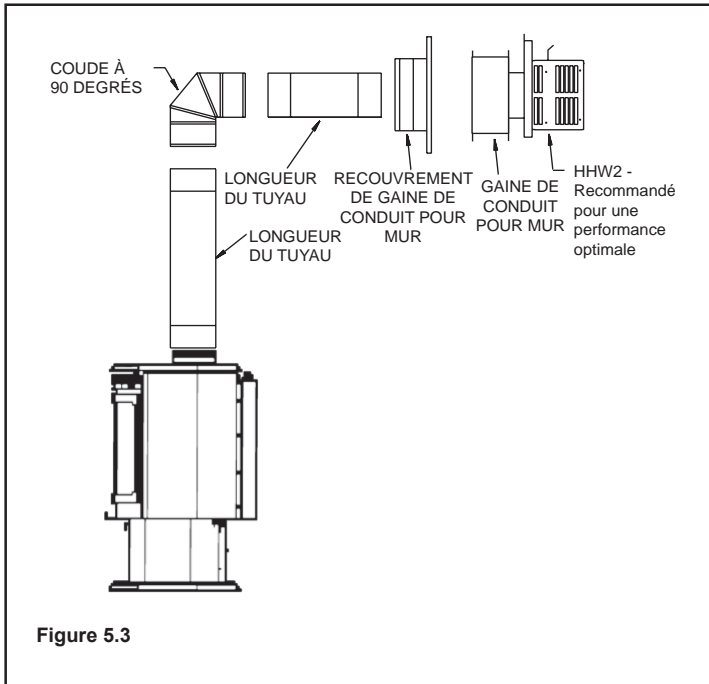

Figure 5.3

### Étape 1.

Déterminez la location souhaitée de l'appareil. Contrôlez pendant la planification que les montants des murs en bois et les chevrons du toit ne gênent pas la pose du conduit de fumée. Si c'est le cas, vous pouvez ajuster l'emplacement de l'appareil.

**AVERTISSEMENT**

Danger d'incendie.  
Danger de gaz d'échappement.  
Mauvais fonctionnement du poêle.

- S'assurer que les composants du conduit sont correctement verrouillés.
- Les sections du conduit risquent de se séparer si elles ne sont pas correctement assemblées.

### Étape 2.

Le tuyau de ventilation direct est conçu avec une connexion de fermeture. Pour connecter le système de ventilation au tuyau d'évacuation de l'appareil, un adaptateur qui se ferme en tournant est inséré dans l'appareil en usine. Rappelez-vous d'inclure l'épaisseur du mur dans les distances minimales lors du calcul des mesures pour les besoins de votre installation.

**Remarque :** Le tuyau direct de ventilation est conçu pour glisser directement dans les extrémités mâles des tuyaux et équipements adjacents en orientant les indentations du tuyau de façon à ce qu'elles correspondent et glissent dans les emplacements d'entrée des extrémités mâles, voir **Figure 5.4**. Poussez les sections de tuyaux complètement ensemble, puis tournez une partie dans le sens des aiguilles d'une montre, d'un quart de tour approximativement, jusqu'à ce que les deux sections soient complètement bloquées. Les barrettes de fermeture femelle ne doivent pas être visibles depuis l'extérieur, sur le tuyau ou les attaches. Elles peuvent être repérées en examinant l'intérieur des terminaisons femelles.

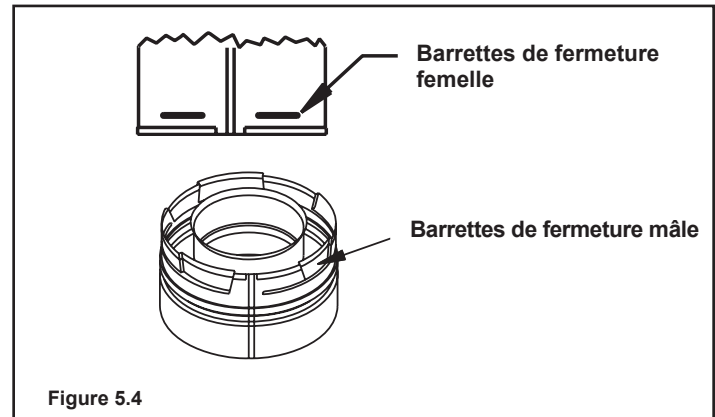

Figure 5.4

**AVERTISSEMENT**

Danger d'incendie.  
Danger d'explosion.  
Danger de gaz de combustion.

Utilisez les supports du tuyau de ventilation en suivant les instructions d'installation.

Connectez les sections de la bouche en suivant les instructions d'installation.

- Respecter tous les dégagements avec les matériaux combustibles.
- Ne PAS laisser le conduit s'affaisser au-dessous du point de raccordement au poêle.
- Maintenir l'inclinaison spécifiée (si nécessaire).

Si le conduit n'est pas correctement soutenu, il peut s'affaisser ou se séparer.

### Étape 3.

Pour les installations utilisant une boîte de support/cadre mural (voir les instructions du fabricant du tuyau), marquez le mur sur une surface de 10 po x 10 po (254 mm x 254 mm) pour un trou carré. Le centre du trou carré doit être aligné avec l'axe centrale du tuyau horizontal, tel que montré sur la **Figure 5.5**, sur la page suivante. Percez le trou et installez un cadre dans le mur extérieur où la bouche sortira. Si le mur percé est fait d'un matériau non inflammable, par exemple des blocs de maçonnerie ou du béton, un trou de 7 po (178 mm) de diamètre est acceptable.

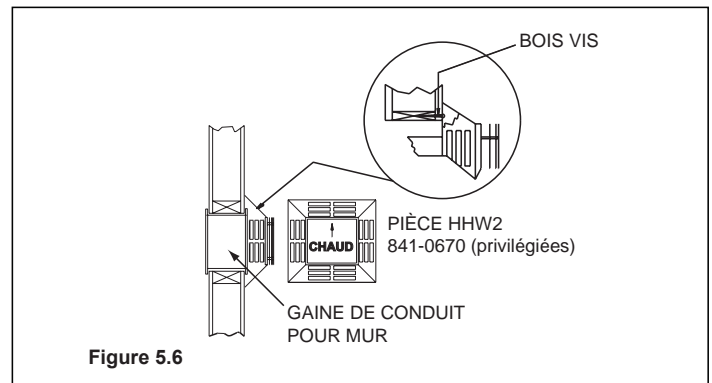
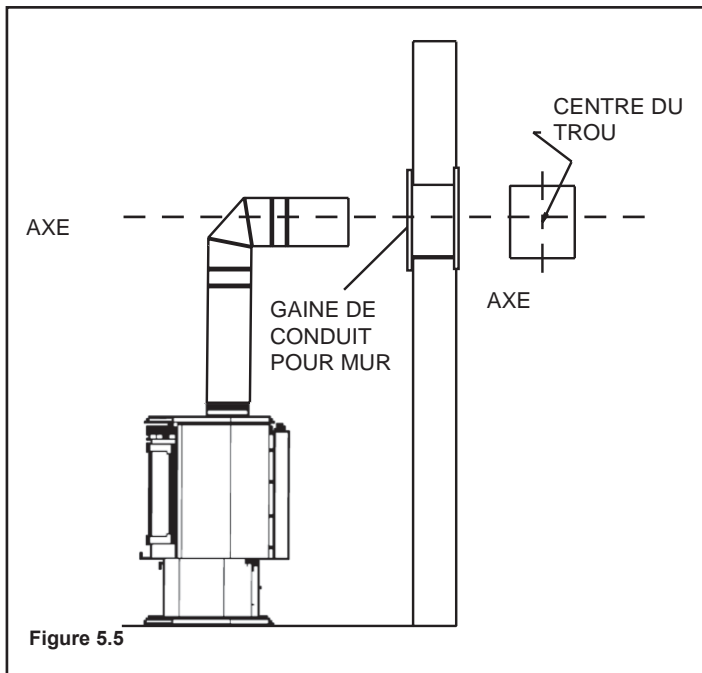

#### REMARQUES :

- (1) Les quatre vis fournies doivent être remplacées par des attaches appropriées pour stuc, briques, béton, etc.
- (2) Le couvercle de terminaison HHW2 (Pièce N° 841-0670) est hautement recommandé sur un bâtiment au parements de vinyle, puisque l'écarteur du parement de vinyle est intégré. Le trou de guidage doit être 2 po (51 mm) plus près du bas du carré de 14 po que du haut. En utilisant un cadre, dessiner un carré de 14 po x 14 po (356 mm x 356 mm) autour du trou de guidage dans le parement. Voir **Figure 5.7**.

#### REMARQUE :

- (1) L'installation requiert une longueur horizontale de ventilation minimale de 6 po (152 mm) avec une élévation de longueur de 1/4 de po (6 mm) vers la sortie. Chaque pied (305 mm) de ventilation horizontale doit inclure une élévation de 1/4 de po (6 mm). Le conduit ne doit pas descendre. Ceci peut causer de hautes températures et présenter un risque de feu pour la maison ou la structure .
- (2) L'emplacement de la terminaison de la bouche horizontale sur un mur extérieur doit respecter toutes les règles de construction locale et nationale, et ne doit pas être facilement bloqué ou obstrué, voir **Figure 4.4** à la page 8.
- (3) Pour des installations demandant une élévation verticale sur l'extérieur du building, l'ensemble tuba HHT RHVK (Pièce N° 844-8921) est disponible avec un couvercle de terminaison de 14 po (356 mm) et de 36 po (914 mm). Suivez les mêmes procédures d'installation que celles utilisées pour des terminaisons horizontales normales. Si le débouché schnorkel doit être installé en sous-sol, le drainage doit être correct pour éviter l'eau de pénétrer dans le débouché schnorkel. Ne pas combler autour de la terminaison du tuba.

#### Étape 4.

Positionner le couvercle de terminaison horizontale dans le centre du trou caré de 10 po x 10 po (254 mm x 254 mm) et mettez un anneau de mastic qui ne devient pas dur autour des bords extérieurs, de façon à fermer hermétiquement entre lui et le mur, attacher le couvercle de terminaison au mur extérieur avec les quatre vis à bois fournies. La flèche sur le couvercle de la bouche doit pointer vers le haut (**Figure 5.6**).

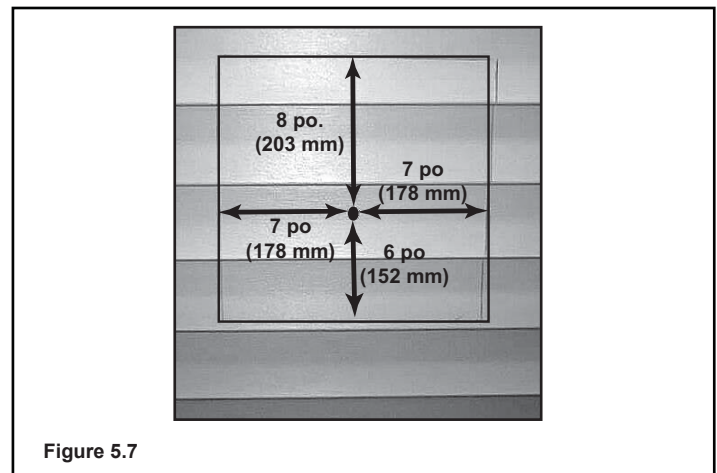

**(REMARQUE :** Si vous installez le couvercle de terminaison HHW2, le tuyau sera décalé du centre sur le solin). Les dégagements par rapport aux matériaux combustibles doivent être corrects. Si vous utilisez un couvercle de terminaison agréé autre que le HHW2 sur un bâtiment au parement de vinyle, un écarteur de parement de vinyle doit être installé entre le couvercle de la bouche et le mur extérieur (**Figure 5.8**, à la page suivante). Attachez le parement de vinyle au couvercle de terminaison horizontale. Ces écarteurs empêchent un chauffage excessif du bardage en vinyle et de fondre le vinyle. Le couvercle de terminaison de la bouchene doit pas être encastré dans un mur ou un parement. Enlever le bardage de lazone où l' écarteur sera positionné.



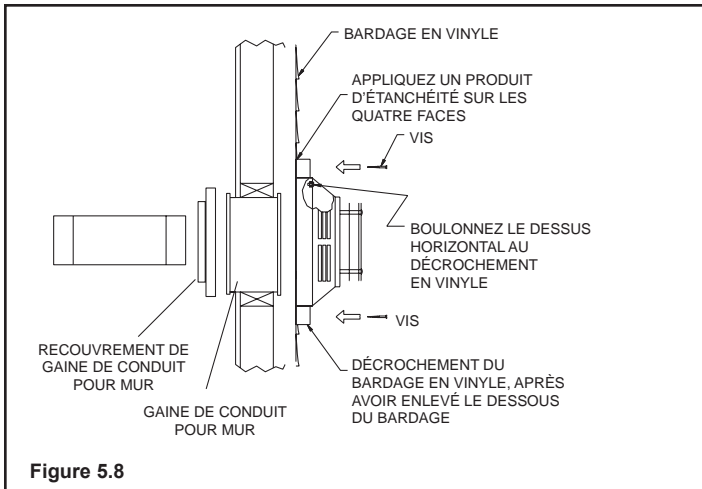

Figure 5.8

### Étape 5.

Placer la couverture de cadre de mur par dessus l'assemblage du tuyau et faire glisser l'assemblage de l'appareil et de la bouche vers le mur, en insérant avec précautions le tuyau de ventilation dans l'assemblage du couvercle de terminaison de la bouche. Il est important que le tuyau de ventilation s'étende dans le couvercle de terminaison de la bouche sur une distance suffisante de façon à ce qu'ils se recouvrent sur un minimum de 1-1/4 po (32 mm). Assurez la connexion entre le tuyau de ventilation et le couvercle de terminaison du tuyau en attachant les deux languettes de métal s'étendant depuis l'assemblage du couvercle de terminaison de la bouche sur le mur externe du tuyau de ventilation. Utiliser les deux vis pour feuilles de métal fournies pour connecter les languettes à la section de tuyau (Figure 5.9).

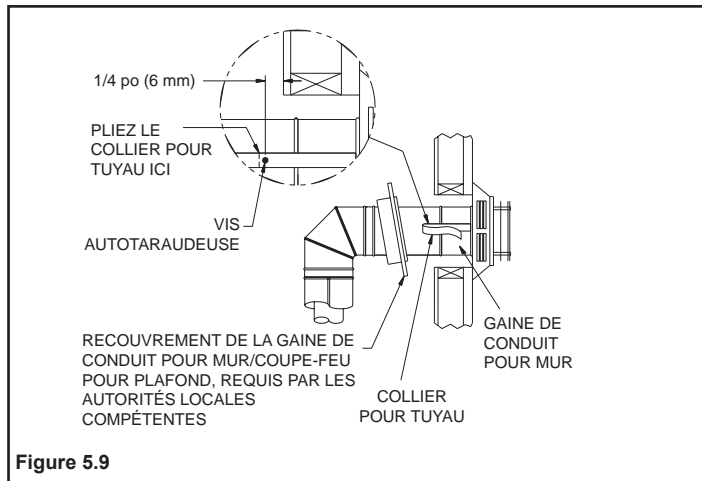

Figure 5.9

**Remarque :** La jonction du tuyau de ventilation au couvercle de terminaison de la bouche doit être scellée avec du silicone (avec un mastic supportant des températures continues de 150 °C minimum). Les couvercles de terminaison ne doivent pas être encastrés dans un mur ou un bardage.

**AVERTISSEMENT**

Danger d'incendie.  
 Danger de gaz d'échappement.  
 Mauvais fonctionnement du poêle.

- S'assurer que les composants du conduit sont correctement verrouillés.
- Les sections du conduit risquent de se séparer si elles ne sont pas correctement assemblées.

**AVERTISSEMENT**

Ne PAS connecter une section de tuyau à un couvercle de terminaison sans utiliser la section de tuyau télescopique se trouvant sur le couvercle de terminaison.

**AVERTISSEMENT**

Danger de brûlures.

- Les codes locaux peuvent exiger l'installation d'un bouclier thermique sur la couronne pour empêcher tout contact avec celle-ci.

## G. Abat-vent vertical

### 1. Conduit de ventilation directe

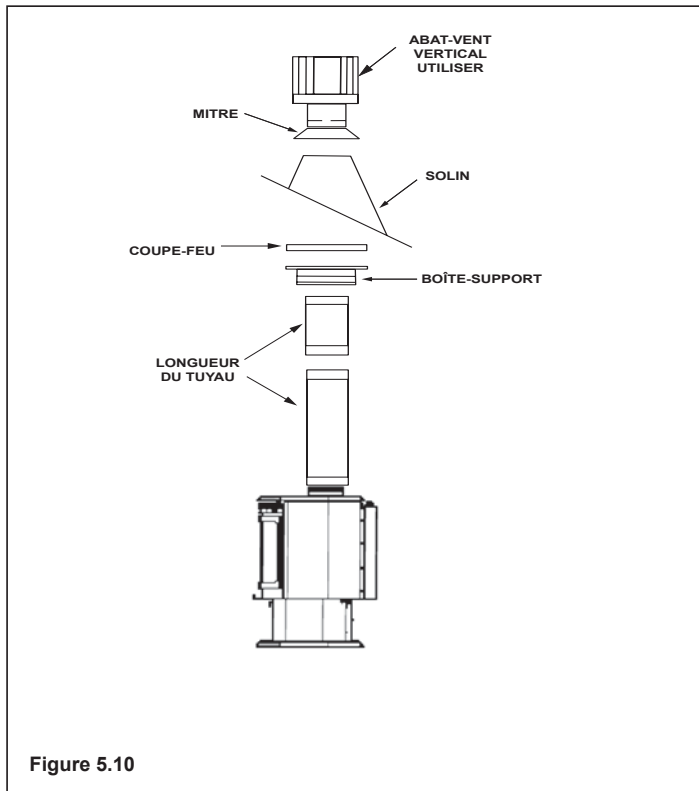



Figure 5.10

#### Étape 1.

Vérifiez les instructions d'installation pour les distances de 1 po (25 mm) requises (espace pour l'air) pour les combustibles passant à travers des plafonds, murs, toits, endroits clôtés, poutres de grenier ou autres surfaces inflammables proches. Voir page 17, **Figure 5.16**. Vérifiez les instructions ci-dessous pour l'élévation verticale maximale du système de ventilation, et toutes limitations maximales de compensation horizontale. Toutes compensations doivent respecter les paramètres du graphe de ventilation (**Figure 5.2**) située à la page 11.

**REMARQUE :** L'élévation verticale maximale permise est de 40 pieds (12 m) Voir **Figure 5.11**.

**REMARQUE :** Le nombre maximum de coudes à 45° permis pour une installation verticale est de huit, à condition que leur installation ne diminue pas la distance horizontale maximale autorisée (ainsi qu'il est spécifié sur le graphe de ventilation, à la page 11).

<b>AVERTISSEMENT</b>	
 	<p>Danger d'incendie.                  Danger d'explosion.                  Respecter les dégagements spécifiés entre le conduit et les matériaux combustibles.</p> <ul style="list-style-type: none"> <li>• Ne pas garnir les espaces vide de matériaux isolants ou autres.</li> </ul> <p>L'obstruction du conduit d'évacuation avec des matériaux isolants ou autres peut provoquer un incendie.</p>

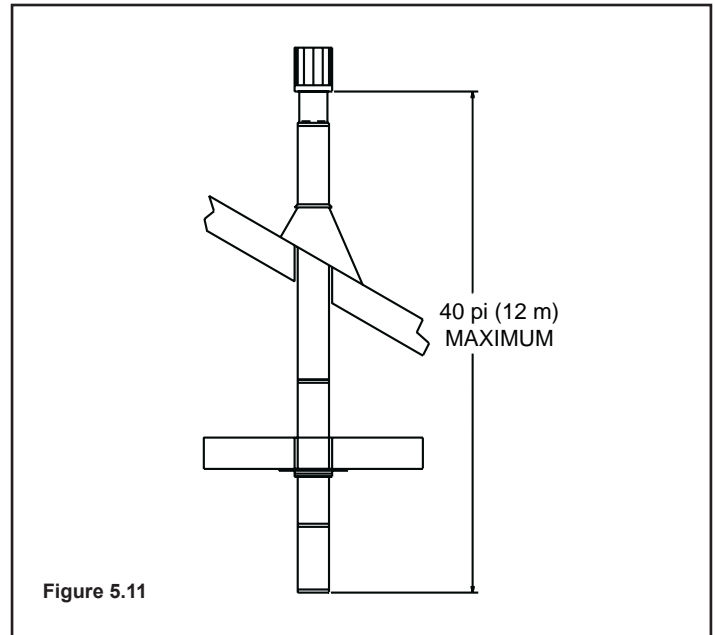

Figure 5.11

#### Étape 2.

Placer l'appareil à gaz à l'emplacement désiré. Descendre un fil à plomb du plafond jusqu'à l'emplacement de l'orifice du tuyau de l'appareil, et marquer l'endroit où le tuyau entrera dans le plafond. Percez un petit trou à cet endroit. Puis, descendez un fil à plomb depuis le toit jusqu'au trou percé précédemment dans le plafond, et marquez le point où le tuyau entrera dans le toit. Contrôlez qu'aucune solive, chevron ou autre structure du plafond n'empêche le passage du conduit de fumée. Vous pouvez souhaiter changer de place l'appareil, ou compenser, tel que montré sur la **Figure 5.12** pour éviter de couper des sections porteuses. Lorsque l'emplacement est déterminé, percez un petit trou.

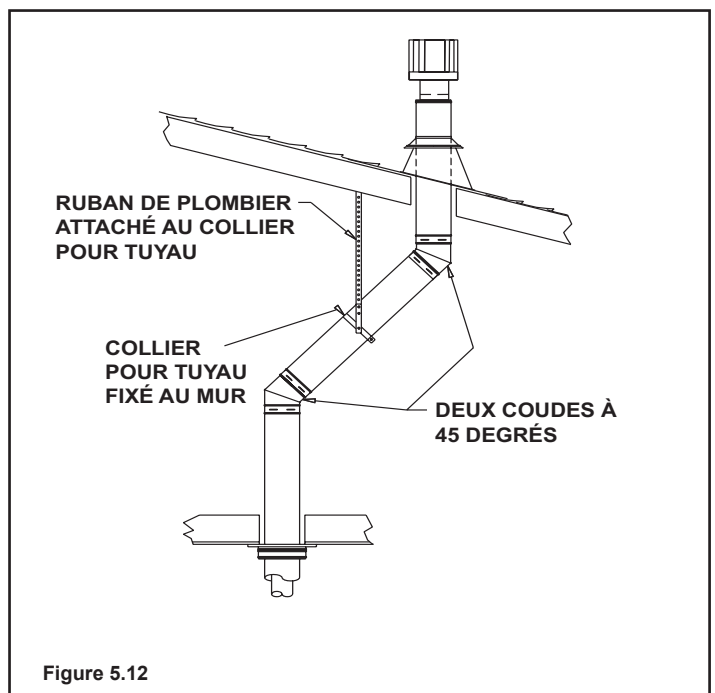

Figure 5.12

### Étape 3.

Pour installer la couverture de la boîte ronde de support/ cadre mural dans un plafond plat, faites un trou carré de 10 po (254 mm) dans le plafond, centré sur le trou percé durant l'étape 2. Encadrez le trou tel que montré sur la **Figure 5.13**.

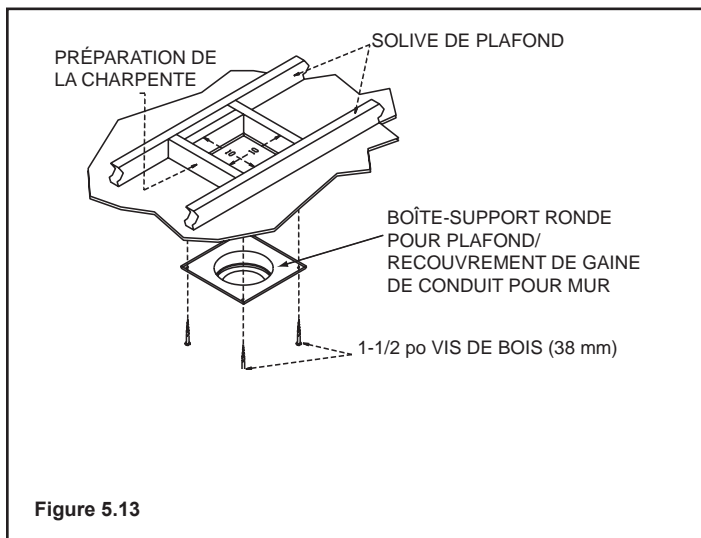

Figure 5.13

### Étape 4.

Assemblez les longueurs de tuyaux et coudes souhaités nécessaires pour joindre l'appareil jusqu'à la boîte de support ronde. Assurez-vous que tous les tuyaux et coudes sont en position totalement fermée. Ils doivent être assemblés comme décrit.

### Étape 5.

Coupez un trou dans le toit, centré sur le petit trou fait dans le toit durant l'étape 2. Le trou doit être d'une taille suffisante pour adresser les obligations minimales pour les distances envers les combustibles, comme spécifié. Continuez à assembler les longueurs de tuyaux et les coudes nécessaires pour joindre la boîte de support au plafond/cadre mural au haut du toit. Vous pouvez utiliser des conduits galvanisés et des coudes dans le grenier et au-dessus du toit. La finition galvanisée est souhaitée au-dessus du toit, à cause de sa plus grande résistance à la corrosion.

### REMARQUE :

- (1) Si une compensation est nécessaire dans le grenier pour éviter les obstacles, il est important de supporter le tuyau tous les 3 pieds (914 mm) pour éviter une pression excessive sur les coudes, et une possible séparation. Des attaches murales sont disponibles dans ce but, **Figure 5.12**, à la page 15.
- (2) Si possible, utilisez des coudes à 45° au lieu de coudes à 90°. Le coude à 45° freine moins le flux des gaz et la prise d'air.

### Étape 6.

Glissez le solin au dessus de la section (des sections) de tuyaux dépassant au travers du toit. Attachez la base du solin au toit avec des clous de couverture. Assurez-vous que le matériau du toit dépasse la partie supérieure du solin tel que montré sur la **Figure 5.14**. Contrôlez que la cheminée dépasse le toit de la longueur exigée. Voir table de pente de toit, **Figure 4.3** à la page 8.

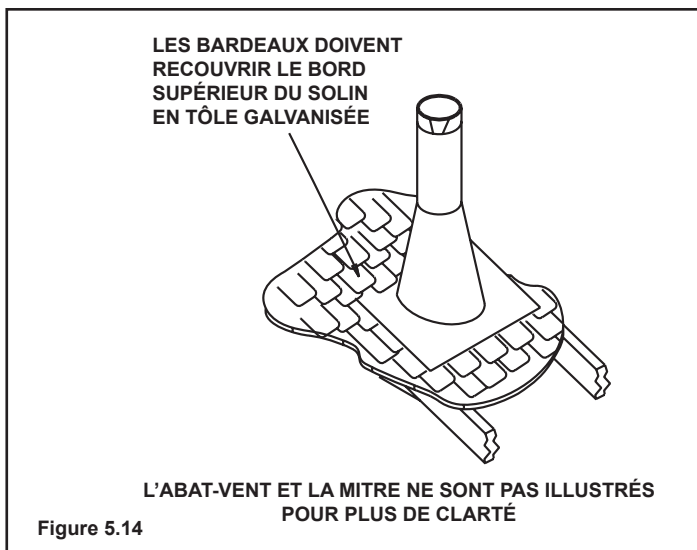

Figure 5.14

### Étape 7.

Continuez à assembler les sections de tuyaux jusqu'à ce que la hauteur du conduit (avant l'ajout du couvercle de terminaison) respecte les obligations minimales du règlement dans les exemplaires courants du CAN/CGA-B149 Installation Codes (au Canada), the National Fuel Gas Code NFPA 54/ANSI Z223.1 (aux É-U), ou les règlements locaux. Notez que vous devez augmenter la hauteur de la cheminée si le toit est très en pente. Voir la table de pente du toit (**Figure 4.3**, à la page 8). Dans des conditions de vent importantes, d'arbres proches touchant les façades de toits, de toits très en pente, et autres facteurs similaires, il peut y avoir un mauvais tirage, ou refoulement. Dans de tels cas, accroître la hauteur du conduit ou passer à un couvercle de terminaison pour vents forts peut résoudre ce problème.

### Étape 8.

Glissez le collier de tempête autour du conduit, et poussez le vers le bas jusqu'au haut du solin (**Figure 5.15**). Utilisez un enduit d'étanchéité non durcissant au-dessus et au-dessous du joint entre le collier de tempête et le conduit.

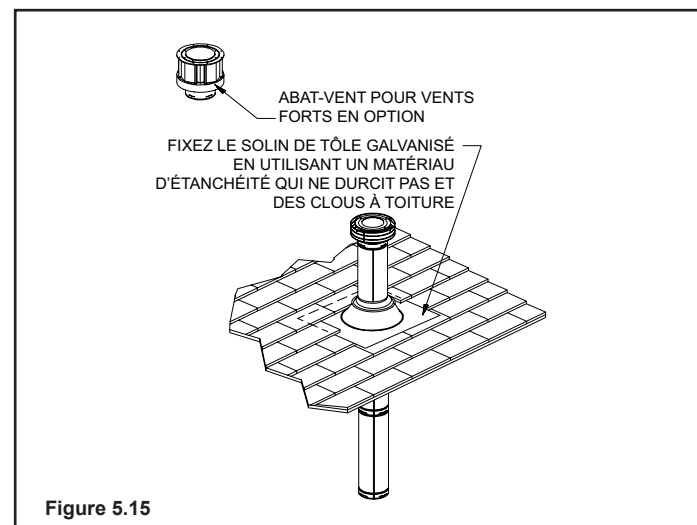
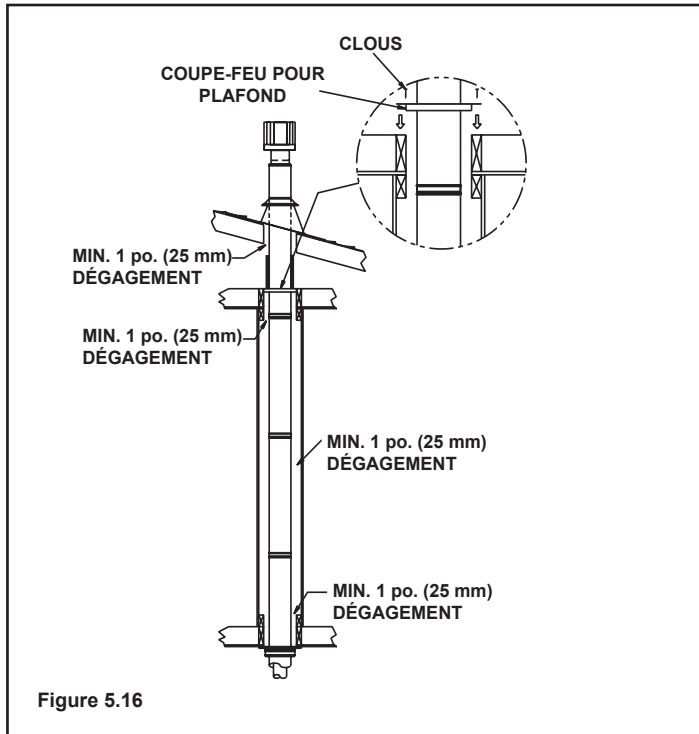

Figure 5.15

### Étape 9.

Tournez et bloquez le couvercle de conduit et scellez.

**Remarque :** Pour des installations verticales dans des immeubles à plusieurs étages, un retardateur d'incendie de plafond est requis au deuxième étage, et tout étage suivant (**Figure 5.16**). L'ouverture doit être encadrée dans des dimensions intérieures de 10 po x 10 po (254 mm x 254 mm), de la même façon qu'il est montré sur la **Figure 5.13**, à la page 16.



### AVERTISSEMENT

Danger d'incendie.  
Danger d'explosion.



- Toutes zones occupées au-dessus du premier niveau, y compris les placards et les espaces d'emménagement, traversés par le conduit, doivent être fermées. La fermeture peut être effectuée avec des matériaux de construction standard; toutefois, référez-vous à ces instructions d'installation pour la distance minimale autorisée entre l'extérieur du conduit et les surfaces inflammables de la cage. Ne remplissez pas l'espace aéré requis avec du matériau d'isolation.

## 2. Plafond cathédrale

### Étape 1.

Suivre les étapes d'installation 1 et 2 dans la section d'installation verticale, page 15.

### Étape 2.

Enlevez les tuiles ou autre revêtement de toit comme il le faut pour couper le trou rectangulaire pour la boîte de support. Faites un trou de 1/8 po (3 mm) plus grand que la surface de la boîte de support.

### Étape 3.

Abaissez la boîte de support à travers le trou dans le toit jusqu'à ce que le bas de la boîte de support émerge au moins de 2 po (51 mm) au-dessous du plafond (**Figure 5.17**). Alignez la boîte de support à la fois verticalement et horizontalement avec un niveau. Arrimez temporairement la boîte de support en place à travers les murs intérieurs et le revêtement du toit.

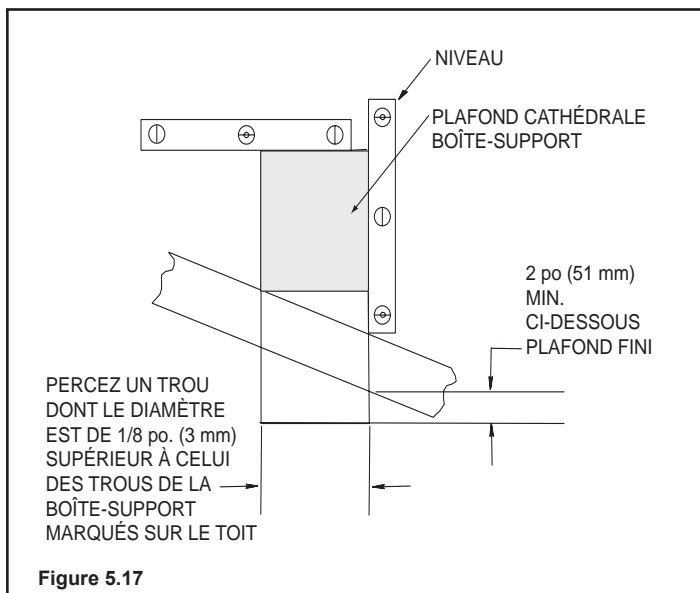

### Étape 4.

Avec des cisailles à métal, coupez la boîte de support, depuis les coins du haut en descendant jusqu'au faîte du toit, et repliez les ailerons résultants par dessus le revêtement du toit (**Figure 5.18**). Avant de la clouer au toit, placez un boudin de mastic qui ne durcit pas autour des bords supérieurs de la boîte-support pour rendre étanche le joint entre la boîte et le toit. Nettoyer tout matériau inflammable de l'intérieur de la boîte de support.

### Étape 5.

Assemblez les longueurs souhaitées de tuyaux et coudes nécessaires pour atteindre la boîte de support circulaire depuis l'appareil. Assurez-vous que toutes les connexions de tuyaux et coudes sont positionnées complètement fermées. Ils doivent être assemblés comme décrit.

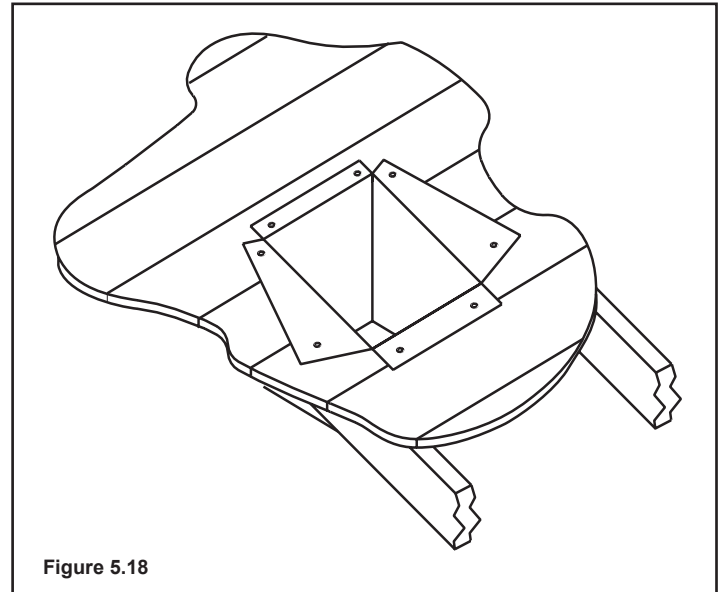

### Étape 6.

Placez l'étau de support (fourni avec la boîte de support) dans la boîte de support (à la base), et attachez-le à la section de conduit. Le collier permet à la boîte-support de supporter le poids du conduit. Continuez à ajouter des sections de tuyaux jusqu'à ce que vous soyez au-dessus du faîte du toit.

### Étape 7.

Complete the cathedral ceiling installation by following the same procedures outlined in steps 7 through 9 for vertical installations, pages 16-17.

### Étape 8.

Installez le collier garniture noir autour de l'extérieur de la boîte de support pour plafond cathédrale (**Figure 5.19**). Les deux pièces du collier garniture glissent l'une sur l'autre pour permettre un ajustement facile autour de la boîte de support. Fixez les quatre coins et les parties qui se chevauchent du collier garniture au plafond au moyen des six vis fournies. Vous pouvez faire les trous à l'avance pour les sections qui se chevauchent, pour une installation simple.

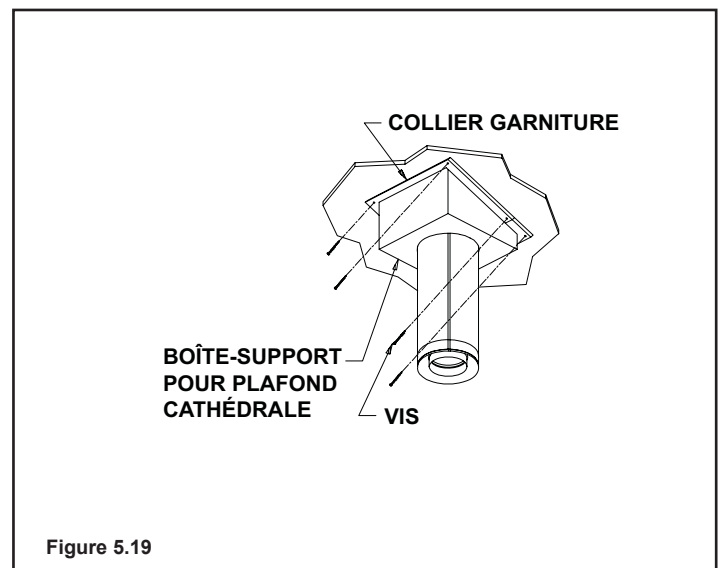



### 3. Cheminée métallique classe A

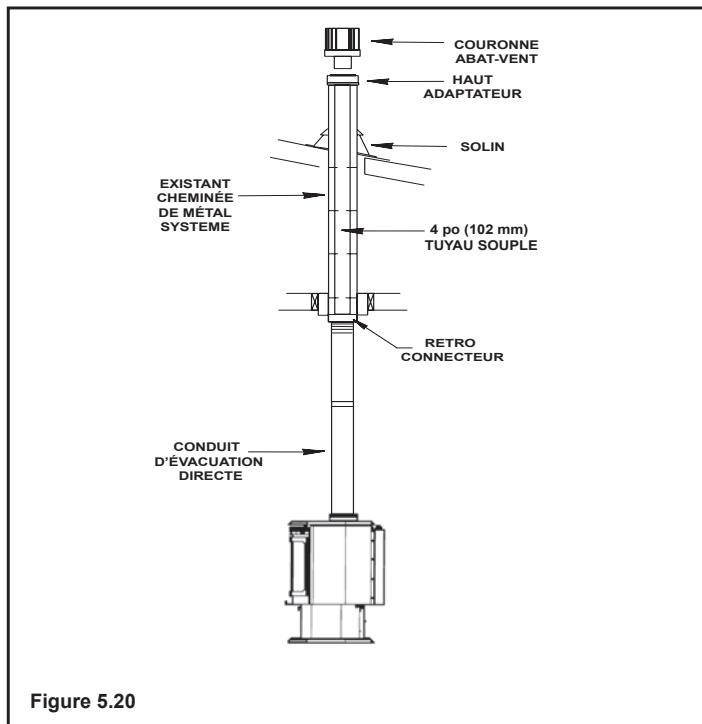

Figure 5.20

## ATTENTION

Contrôlez que la cheminée existante est en bon état et propre.

- Ayez une inspection faite par un ramoneur qualifié ou un installateur professionnel AVANT la conversion au poêle à ventilation directe.

#### Étape 1.

Enlever le couvercle de cheminée existant.

#### Étape 2.

Mesurez la distance depuis le haut de la cheminée jusqu'au bas de la boîte de support au plafond, ajoutez 3 po (76 mm) à cette mesure, et coupez un tronçon de 4 po (101 mm) de tuyau flexible à cette longueur (le flexible doit être complètement étiré).

#### Étape 3.

Connectez la fin du tronçon de tuyau flexible au dessous de l'adaptateur du haut, en utilisant quatre vis autotaraudeuses (Figure 5.21).

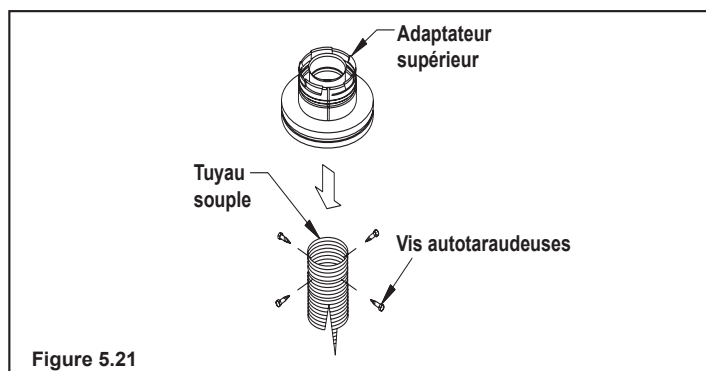

Figure 5.21

#### Étape 4.

Passez le tuyau flexible vers le bas, à travers le centre du système de la cheminée, et centrez l'adaptateur du haut sur le haut du conduit de la cheminée. Percez quatre trous de diamètre de 1/8 po (3 mm) à travers l'adaptateur du haut, et dans le haut de la cheminée. Assurez-vous de percer le métal de la cheminée. Vissez le couvercle de terminaison pour vents forts sur l'adaptateur du haut (Figures 5.22 et 5.23).

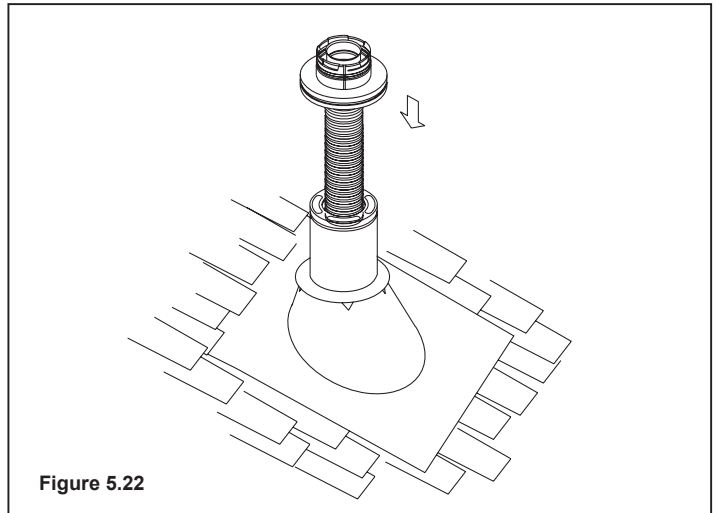

Figure 5.22

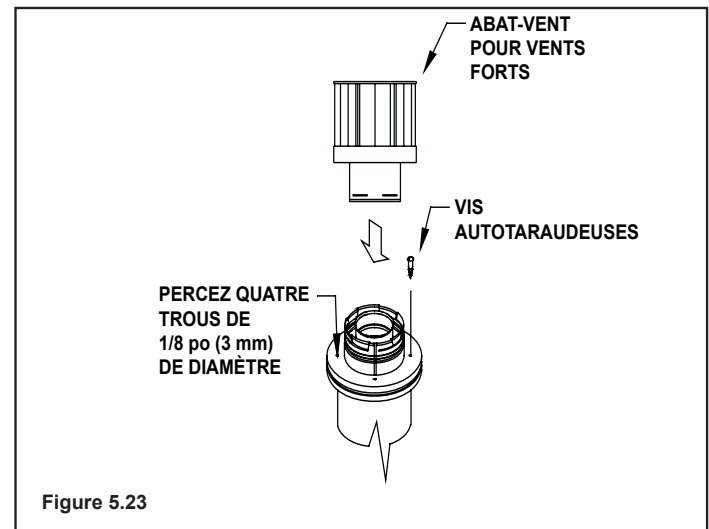

Figure 5.23

#### Étape 5.

Tirez le tuyau flexible vers le bas à travers la boîte de support au plafond, jusqu'à ce qu'il dépasse d'environ 3 po (76 mm). Connectez le tuyau flexible au rétroconnecteur et vissez-le avec des vis autotaraudeuses.

#### Étape 6.

Repoussez le tuyau flexible dans la boîte de support au plafond, centrez le rétroconnecteur, et fixez le à la boîte de support avec des vis autotaraudeuses.

#### Étape 7.

Ces tronçons de conduit de fumée direct permettent de connecter le poêle au rétroconnecteur.

## 4. Cheminée en maçonnerie existante

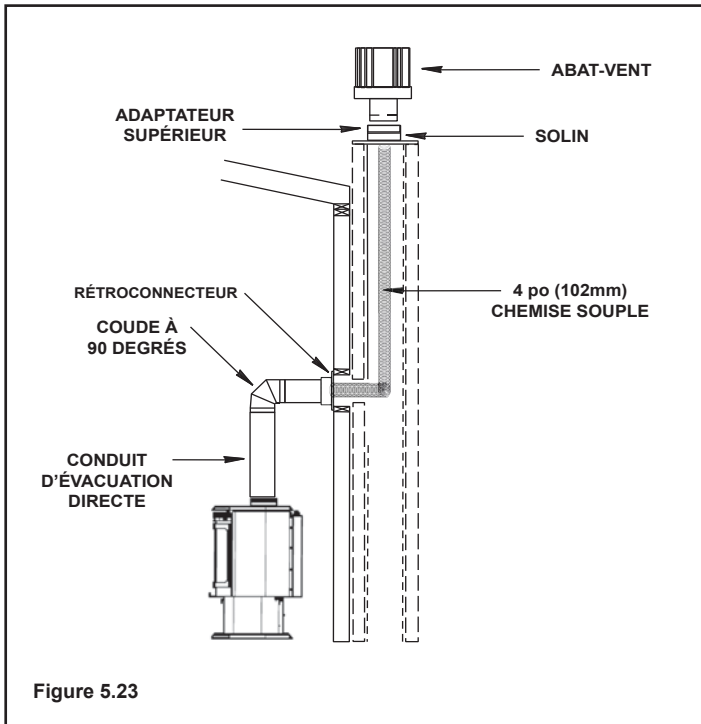

Figure 5.23

### ATTENTION

- Contrôlez que la cheminée existante est en bon état et propre.
- Ayez une inspection faite par un ramoneur qualifié ou un installateur professionnel AVANT la conversion au poêle à ventilation directe.

#### Étape 1.

Avant de faire les trous, assemblez les tronçons souhaités de tuyaux à ventilation directe pour déterminer le centre de pénétration de la maçonnerie.

#### Étape 2.

Une fois que ce point central de pénétration a été déterminé, percez un trou de 6 po (152 mm) de diamètre dans la maçonnerie. Si le trou est trop grand, le rétroconnecteur ne pourra être monté de façon adéquat; si le trou est trop petit, le poêle peut manquer d'arrivée d'air. S'il y a une cloison en face du mur de maçonnerie, faites une ouverture carrée de 10 po (254 mm) dans le mur (centrée autour de l'ouverture de 6 po (152 mm) dans la maçonnerie). S'il n'y a que des pierres (pas de montants) en face de la maçonnerie, l'ouverture de 10 po (254 mm) reste nécessaire, mais n'a pas besoin d'être encadrée. Si le trou est encadré, un cadre pour mur est requis. Ceci permet au rétroconnecteur d'être ancré directement sur la maçonnerie et de procurer les distances correctes envers les combustibles (Figure 5.25).

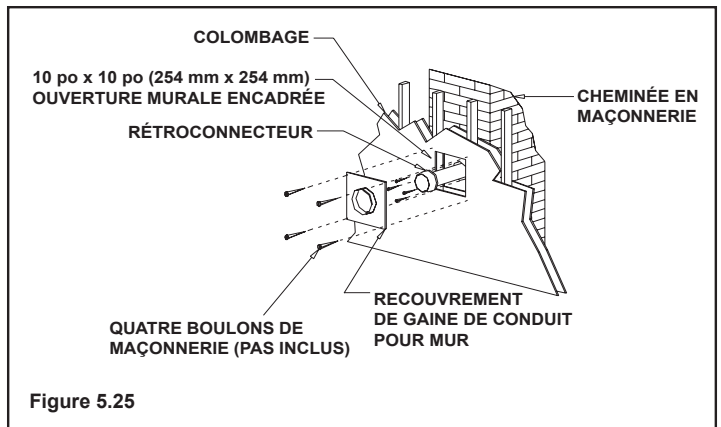

Figure 5.25

#### Étape 3.

Fixez le solin au sommet de la cheminée de maçonnerie en utilisant un produit hermétique et collant, non durcissant. Si le solin est plus grand que le haut de la cheminée, coupez et repliez le solin comme il est besoin pour s'ajuster à la cheminée (Figure 5.26).

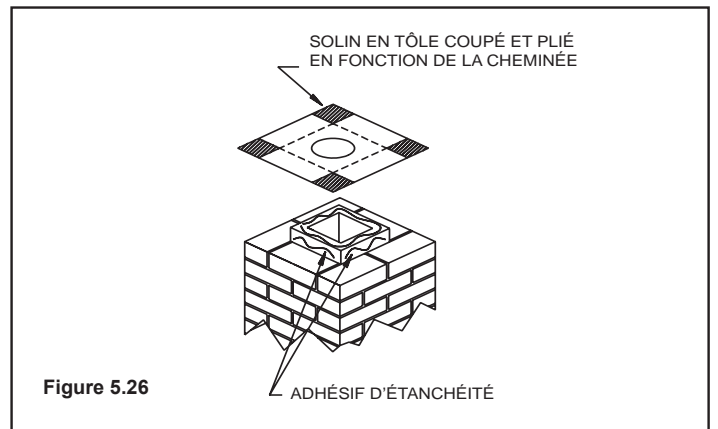

Figure 5.26

#### Étape 4.

Pour déterminer la longueur de tuyau flexible nécessaire, mesurez depuis 3 po (76 mm) au dessus du haut du solin jusqu'à en bas, au niveau de l'ouverture. Ajoutez la distance du centre de la cheminée jusqu'à l'extérieur à travers le mur. Coupez un tronçon de 4 po (102 mm) de tuyau flexible à cette longueur (étiré à sa longueur naturelle). Assurez-vous de laisser 2-3 po (51-76 mm) de tuyau flexible au-dessus de la cheminée existante pour permettre la connexion au kit de terminaison.

#### Étape 5.

Connectez le flexible à l'adaptateur du haut en utilisant trois vis autotaraudeuses (Figure 5.21, page 19).

#### Étape 6.

Introduisez l'isolant flexible à travers le solin dans la cheminée. Introduisez avec précaution l'isolant flexible dans la cheminée, jusqu'en bas, et faites le sortir dans le mur de maçonnerie, formant un angle pour aligner l'isolant flexible avec l'ouverture de ventilation sur le poêle.



## AVERTISSEMENT

Danger d'incendie  
Danger d'explosion

- Ne laissez pas l'isolant flexible pendre au-dessous du niveau auquel il sera connecté au poêle ou au connecteur. Cela évite que les gaz chauds soient piégés et risquent de provoquer un incendie. La route de l'isolant flexible doit toujours être renversée vers le couvercle de terminaison.

### Étape 7.

Si des longueurs additionnelles d'isolant flexible sont nécessaires pour atteindre la hauteur de la cheminée, utilisez un coupleur flexible pour joindre ensemble les morceaux d'isolant flexible. Connectez le flexible au coupleur en utilisant quatre vis autotaraudeuses pour chaque côté **Figure 5.27**).

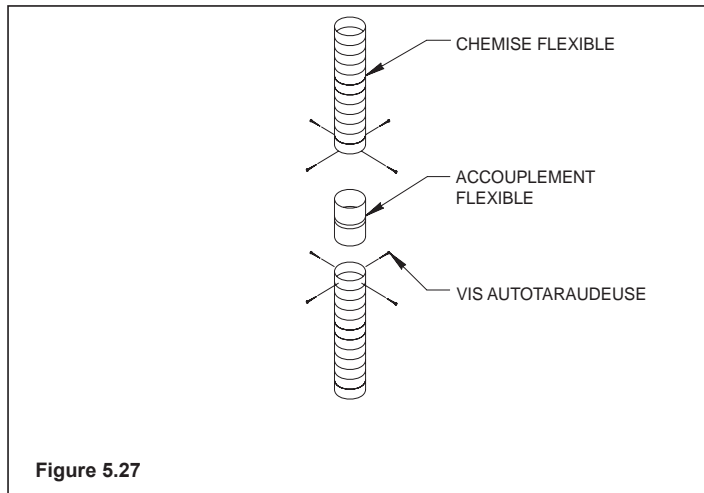

### Étape 8.

Fixez l'adaptateur du haut au solin. Utilisez trois vis autotaraudeuses à travers le côté de l'adaptateur du haut et dans la collerette sur le solin (**Figure 5.28**). Vissez le couvercle de terminaison pour grands vents sur l'adaptateur du haut.

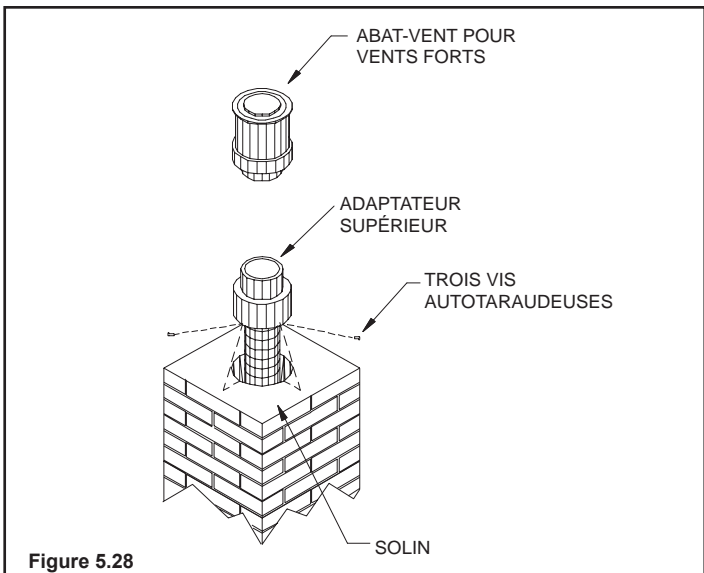

### Étape 9.

Attachez le flexible au rétroconnecteur. Utilisez trois vis autotaraudeuses pour attacher l'isolant flexible au connecteur (**Figure 5.29**). Placez le rétroconnecteur sur le mur en maçonnerie en utilisant les boulons. Augmentez le diamètre des trous du connecteur si nécessaire. Vérifiez avec attention que le connecteur est centré dans l'ouverture et que les trous d'ancrage sont alignés avec le mur en maçonnerie.

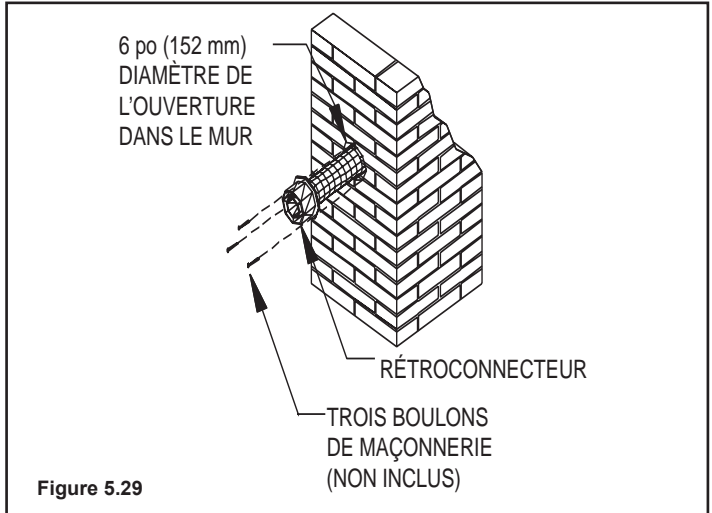

### Étape 10.

Glissez la couverture du cadre de mur par dessus le rétroconnecteur et fixez le avec des vis et boulons pour maçonnerie (**Figure 5.30**). Si vous avez une cloison en face de la maçonnerie, utilisez des vis à bois pour monter la couverture du cadre mural à la cloison, au-dessus du rétroconnecteur et de l'ouverture carrée de 10 po (254 mm) (**Figure 5.25**, page 20). Si nécessaire, ajoutez une section de tuyau à ventilation directe au rétroconnecteur afin de l'allonger à travers l'ouverture dans la couverture du cadre mural.

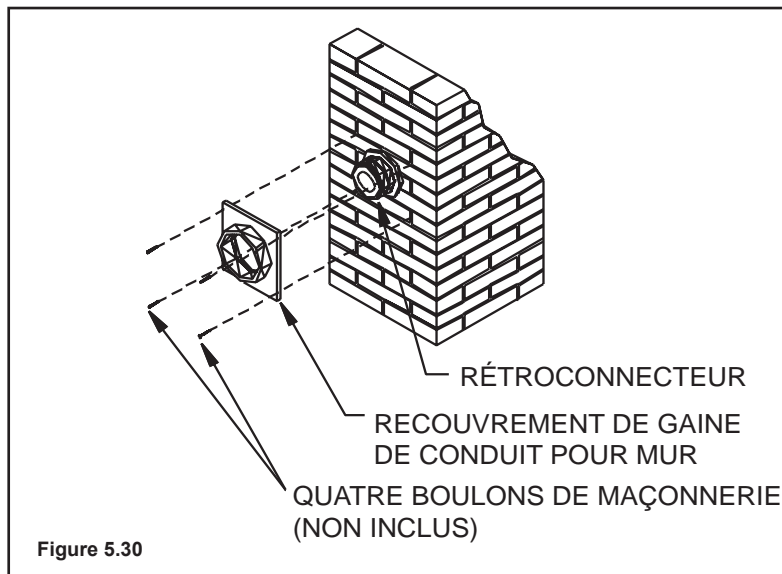

### Étape 11.

Ces tronçons de conduit de fumée direct permettent de connecter le poêle au rétroconnecteur.

# 6

## Informations concernant le gaz

### A. Conversion de la source de combustible

Avant d'établir les connexions au gaz, assurez-vous que le poêle qui est installé est compatible avec le type de gaz disponible.

Toutes les interventions nécessaires pour convertir le système au gaz naturel ou propane disponible sur place doivent être effectuées par un technicien qualifié utilisant des pièces spécifiées et autorisées par Hearth & Home Technologies.

#### 1. Conversion au gaz de pétrole liquéfié (GPL)

**REMARQUE :** La conversion au gaz doit être seulement effectuée par un dépanneur qualifié, et/ou lorsque requis par les lois locales et d'état, par un technicien installateur licencié. Au Commonwealth du Massachusetts, l'installation doit être faite par un plombier ou un gazier licencié.

**CONTENUS DU KIT :** Orifice de remplacement; injecteur pilote de remplacement; et régulateur de valve.

**OUTILS REQUIS :** Cliquet avec douilles de 7/16 po. et 2 po. - extension 4 po. : perceuse (une poignée à 90° est pratique); Foret N° 2 Phillips; clé allen 5/32 po; clé anglaise 5/8 po.

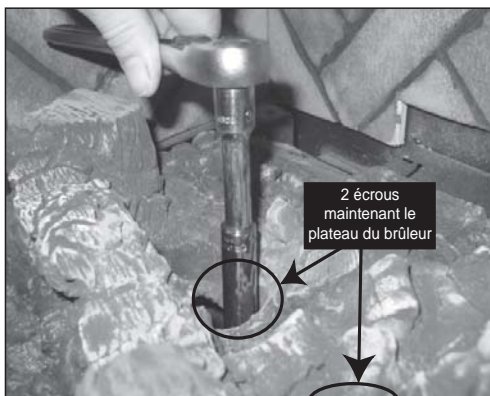

Figure 6.1 Enlevez les brindilles de droite et gauche et les bûches de droite et gauche du brûleur, si installé. Enlevez les 2 écrous qui rattachent le brûleur au support de brûler avec le cliquet et la douille.



Figure 6.2 Soulevez le brûleur hors de l'ouverture du foyer.

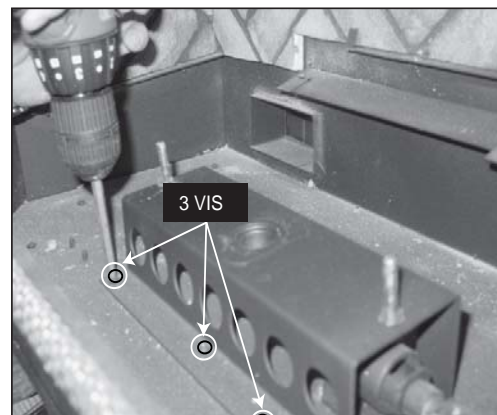

Figure 6.3 Enlevez les trois vis sur le devant du support du brûleur. Mettre les vis de côté.

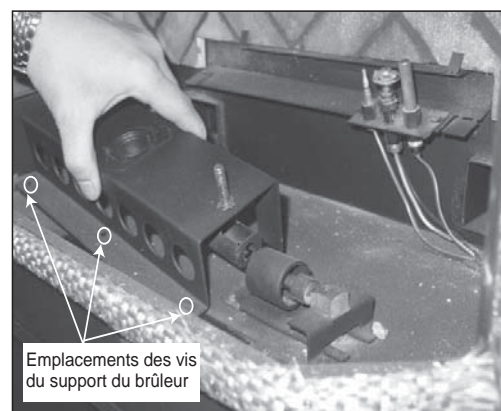

Figure 6.4 Glissez le support du brûleur vers la gauche pour accéder à l'orifice.



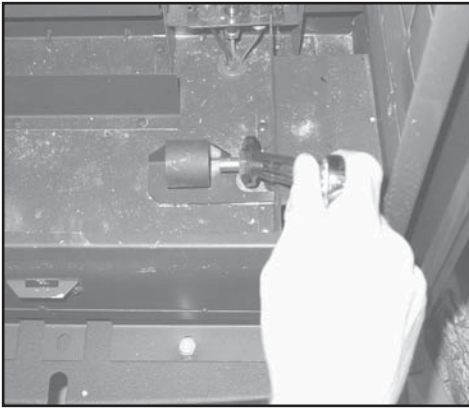

Figure 6.5 Avec une clé de 5/8 po. enlevez l'écrou de l'orifice. Remplacez avec l'orifice approprié. (0,076 LP / 0,125 NG)

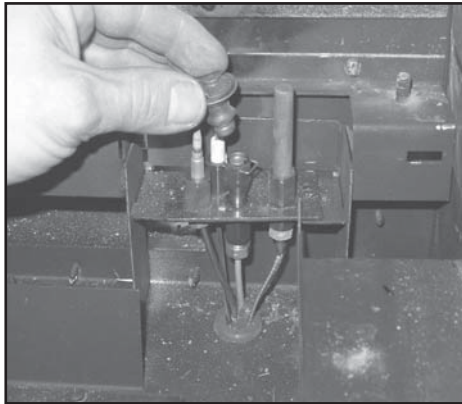

Figure 6.6 Enlevez le capuchon de la veilleuse et mettez le de côté.

**REMARQUE :** N'enlevez pas le clip du capuchon de la veilleuse.

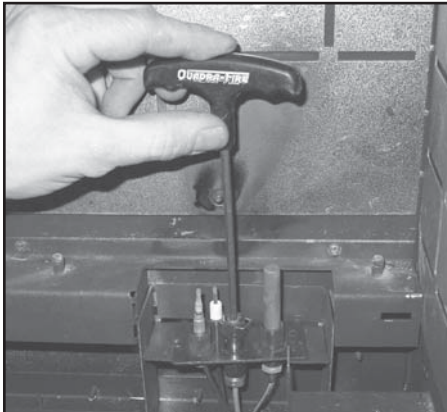

Figure 6.7 En utilisant une clé allen de 5/32 po., enlevez l'injecteur de la veilleuse et remplacez le avec un injecteur approprié. (N° 35 LP / N° 62 NG)

**REMARQUE :** Si vous installez aussi la brique, faites le maintenant avant de réassembler. Si vous n'installez pas la brique, réassemblez le brûleur en ordre inverse.

## 2. Remplacement de régulateur de valve

<b>⚠ AVERTISSEMENT</b>		
	<p>Danger d'incendie Danger d'explosion</p> <ul style="list-style-type: none"> <li>• Déconnectez tout fil électrique et fermez l'arrivée de gaz vers l'appareil avant de commencer s'il s'agit d'une conversion de carburant sur un appareil déjà complètement installé.</li> </ul>	

Enlevez les protections arrière du haut et du bas. Donnez du jeu aux colliers fixés sur les barres d'extension avec la clé allen de 3/32 po. Enlevez les barres et le bouchon de l'adaptateur.

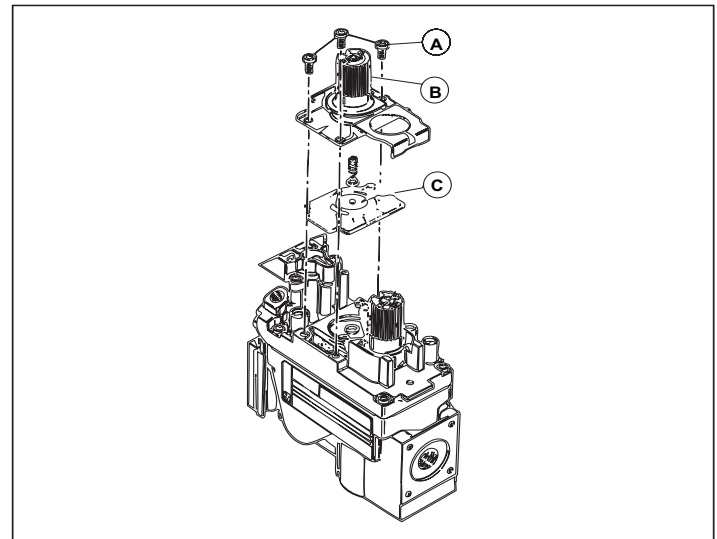

Figure 6.8 Tournez le bouton de contrôle en position OFF, assurez-vous que l'arrivée de gaz vers la valve a été fermée. En utilisant un Torx TH20, ou un tournevis cruciforme, enlevez les trois vis de maintien du régulateur de pression (A), la tour du régulateur de pression (B), et le diaphragme (C).

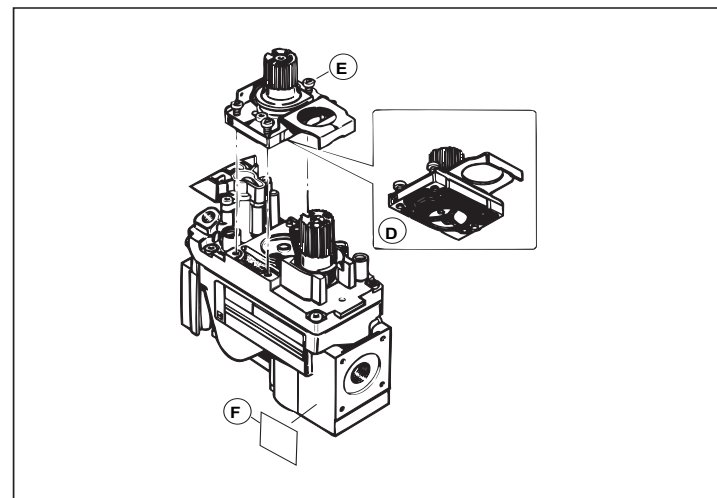



Figure 6.9 Assurez-vous que le joint de caoutchouc (D) est positionné de façon adéquate et installez le nouvel assemblage de régulation de pression HI/LO sur la valve en utilisant les nouvelles vis (E) fournies avec le kit.



Bien serrer les vis. (convertisseur de référence = 25 po/lb (63,5 cm/lb)) Installez l'étiquette d'identification fournie (F) sur le corps de la valve, où elle peut être vue.

Remplissez l'étiquette de conversion et attachez-la à la couverture de la valve.

 **AVERTISSEMENT**



Danger d'incendie.  
Danger d'explosion.  
Danger de fuite de gaz.

- Le joint en caoutchouc doit être placé correctement sur la face de la vanne.
- N'installez pas une vanne ou régulateur qu'on a laissé tomber.



 **AVERTISSEMENT**



Danger d'incendie.  
Danger d'explosion.



- Si les informations de ces instructions ne sont pas suivies à la lettre, un incendie, une explosion ou une production de monoxyde de carbone peut s'ensuivre et causer des dommages immobiliers, des blessures ou des morts.
- L'agence de service qualifiée est responsable pour la bonne installation de ce kit de conversion. L'installation n'est pas bonne et complète tant que le fonctionnement de l'appareil converti n'est pas vérifié, en accord avec les instructions du fabricant fournies avec le kit.



## B. Pressions du gaz

Les pressions d'arrivée convenables requises pour un usage optimum de l'appareil, les obligations nécessaires pour la taille des conduites de gaz doivent être en conformité avec NFPA54.

 **AVERTISSEMENT**

Danger d'incendie  
Danger d'explosion  
Une pression excessive endommagera la vanne.

- Déconnecter le gaz AVANT de tester la conduite de gaz à une pression supérieure à 1/2 psi.
- Fermer la vanne d'arrêt AVANT de tester la conduite de gaz à une pression égale ou inférieure à 1/2 psi.

 **AVERTISSEMENT**



Contrôler la pression d'entrée.

- Une pression trop élevée peut provoquer un chauffage excessif.
- Une pression trop basse peut provoquer une explosion.

Installer un régulateur en amont du robinet si la pression est supérieure à 1/2 psi.



Les obligations de pression pour le poêle sont montrées dans la table ci-dessous.

PRESSION	NG	LP
Pression d'entrée minimum	w.c 4,5 po. (11,4 cm)	w.c 11,0 po. (27,9 cm)
Pression d'entrée maximum	w.c 7,0 po. (17,8 cm)	w.c 14,0 po. (35,6 cm)
Pression collecteur sur « HI »	w.c 3,5 po. (8,9 cm)	w.c 10,0 po. (25,4 cm)

Si la pression n'est pas suffisante, assurez-vous que :

- 1) le diamètre des tuyaux est assez important.
- 2) le régulateur d'arrivée est ajusté de façon adéquate.
- 3) la charge totale de gaz pour la résidence ne dépasse pas le montant fourni.

Le régulateur d'arrivée (le régulateur qui s'attache directement à l'arrivée de la résidence ou à la bouteille de propane) doit fournir du gaz à la pression d'arrivée suggérée ci-dessous. Contactez le fournisseur local de gaz si le régulateur est à une pression non conforme.

## C. Connexion gaz

**REMARQUE :** Faire installer une conduite de gaz en conformité avec les codes du bâtiment locaux, le cas échéant. Si non, suivez ANSI Z223.1. L'installation doit être effectuée par un technicien qualifié et autorisé, conformément aux exigences locales. (Dans le Commonwealth du Massachusetts, l'installation doit être effectuée par un plombier ou installateur de gaz autorisé.)

**REMARQUE :** Une valve de fermeture manuelle à poignée T de 1/2 pouce (13 mm) et un connecteur de gaz flexible listés (et approuvés par le Commonwealth du Massachusetts) sont connectés à l'arrivée de la valve de contrôle de 1/2 pouce (13 mm).

- **Avant de remplacer ces composants, se reporter au codes locaux.**

### AVERTISSEMENT



Danger de fuite de gaz.

- Soutenir le robinet quand on raccorde la conduite d'évacuation pour éviter le fléchissement de la conduite de gaz.

**REMARQUE :** L'interstice entre le tuyau d'arrivée et le trou d'accès au gaz peut être comblé par du matériel d'isolation non inflammable pour empêcher l'infiltration d'air froid.

Testez tous les joints des tuyaux de gaz et la valve de contrôle de gaz à la recherche de fuites avant et après le démarrage de la cheminée.

Avant d'effectuer la connexion au gaz, assurez-vous que l'appareil que vous installez est conçu pour le type de gaz qui est fourni. Cette information figure sur la plaque signalétique sous le poêle. Si le poêle a été converti pour le gaz propane (LP), une étiquette doit se trouver sur le couvercle de la vanne indiquant que le poêle a été converti au propane.

Connectez le tuyau de gaz au connecteur de tuyaux de 3/8 po (9,5 mm) sur la valve à l'arrière de l'appareil. Nous recommandons de connecter l'appareil avec un tuyau de gaz flexible approuvé. Si les conduites de gaz flexibles ne sont pas approuvées chez vous, vous devez utiliser une conduite rigide.

Vous devez fournir une valve d'arrêt manuelle dans un endroit visible à moins de 3 pieds (914 mm) de l'appareil.

### AVERTISSEMENT



Danger d'incendie ou d'explosion

- Le gaz accumulé pendant la purge de la conduite peut s'enflammer.
- La purge doit être effectuée par un technicien qualifié.
- Assurer une ventilation adéquate.
- Assurez-vous qu'il n'y a pas de sources de mises à feu telles que des étincelles ou une flamme libre.



- Une petite quantité d'air restera dans les conduites d'arrivée de gaz. Quand on allume le poêle pour la première fois, l'élimination de l'air dans les conduites prend un certain temps. Une fois la purge terminée, le poêle s'allume et fonctionne normalement.

L'air a seulement besoin d'être à nouveau purgé si la valve de gaz a été mise en position OFF.

### AVERTISSEMENT



CONTRÔLER L'ABSENCE DE FUITE DE GAZ

Danger d'explosion  
Danger d'incendie  
Danger d'asphyxies

- Contrôler tous les raccords et toutes les connexions.
- Ne pas utiliser une flamme nue.
- Après que l'installation de la conduite de gaz soit terminée, toutes les connexions doivent être resserrées et vérifiées, en cas de fuite, avec une solution de recherche de fuite non corrosive, disponible dans le commerce. Veiller à éliminer complètement la solution une fois le test terminé.



Les raccords et connexions peuvent se desserrer pendant l'expédition.

### AVERTISSEMENT



Risque d'incendie.

Ne PAS modifier le réglage de la vanne.

- Cette vanne a été réglée en usine.
- Modifier le réglage de la vanne peut provoquer un danger d'incendie ou des blessures.

Les appareils à gaz listés par les laboratoires Omni-Test sont testés et approuvés sans besoin de changements pour des altitudes de 0 à 2 000 pieds (600 metre) aux É.-U. et de 0 à 4 500 pieds (1 400 metre) au Canada.

Lors de l'installation de cet appareil à une altitude supérieure à 2 000 pieds (600 metre), il peut être nécessaire de diminuer le taux d'entrée en changeant l'orifice du brûleur existant pour une taille plus petite. Le taux d'entrée doit être réduite de 4 % pour chaque 1 000 pieds (300 metre) au-dessus de 2 000 pieds (600 metre) d'altitude aux É.-U. Si la valeur chauffante du gaz a été réduite, ces règles ne s'appliquent pas. Contactez votre fournisseur de gaz pour savoir quelle taille d'orifice utiliser.

Si ce poêle est installé à une altitude supérieure à 4 500 pieds (1 400 metre) (Canada), contacter les autorités locales.

# 7

## Informations concernant l'électricité

### A. Fils électriques recommandés

Voir B5 ci-dessous pour la longueur de fil maximale recommandée (deux câbles) lors de l'utilisation d'un thermostat/interrupteur mural.

**REMARQUE :** Cet appareil doit être électriquement câblé, avec prise de terre, en accord avec les lois locales, ou, en l'absence de lois locales, avec la dernière édition du **National Electric Code ANSI/NFPA 70** ou le **Canadian Electric Code, CSA C221.1**.

- Un circuit de courant alternatif de voltage 110-120 pour ce produit doit être protégé avec une protection de disjoncteur avec terre, en accord avec les règlements électriques applicables, lorsqu'il est installé dans des lieux tels que les salles de bain ou près des éviers.

### B. Raccordement électrique du poêle

#### AVERTISSEMENT



Câblez le 110v à la boîte de jonction électrique.  
Ne PAS câbler pas le 110v à la valve.  
Ne PAS connecter l'interrupteur mural au 110V.

- Un câblage incorrect peut endommager les systèmes millivolt.



1. Cet appareil peut être utilisé avec un interrupteur mural, un thermostat fixé au mur et/ou une télécommande.
2. Si vous utilisez un thermostat, utilisez en un compatible avec un système de valve de gaz millivolt.
3. Suivez les paramètres pour mettre en place le thermostat (voir instructions individuelles du thermostat) pour assurer une bonne marche de l'appareil.
4. Utilisez un câble de thermostat de faible résistance pour câbler depuis le système de mise en marche jusqu'à l'interrupteur mural et le thermostat.
5. Utilisez la carte suivante pour la taille du câblage.

Diamètre du fil	Max. Longueur
Calibre 16	65 pieds (19,81 metre)
calibre 18	40 pieds (12,00 metre)
calibre 20	25 pieds (7,62 metre)
calibre 22	18 pieds (5,49 metre)

6. Gardez les longueurs de câbles aussi courtes que possible en enlevant toute longueur de câble en trop.
7. On ne peut pas connecter la basse tension et le 110 V c.a. à la même boîte de raccordement.

8. Assurez-vous que le thermostat est fixé de niveau pour une consultation correcte..
9. Le thermostat devrait être fixé sur un mur intérieur et non pas en ligne directe avec l'air de convection de l'appareil.
10. Si le thermostat est situé trop près de l'appareil, vous devrez régler les paramètres de température légèrement plus hauts pour maintenir la température désirée chez vous.

**Ne pas connecter cet appareil à un thermostat desservant un autre appareil.**

**Une installation en chambre au Canada requiert que l'appareil soit connecté à un thermostat.**

#### AVERTISSEMENT



Danger de choc électrique.

- Cet appareil est équipé d'une prise à trois fiches (avec terre) pour votre protection contre l'électrocution et devrait être branché directement dans un réceptacle correctement branché à la terre avec trois fiches. Ne coupez pas ou n'enlevez pas la fiche terre de cette prise.

### C. Câblage du système d'allumage par veilleuse permanente

Cet appareil **N'A PAS** besoin de courant alternatif de 110 volts pour fonctionner Un diagramme de câblage se trouve dans la **Figure 7.1** sur la page suivante.

Cet appareil est équipé d'une valve de contrôle millivolt.

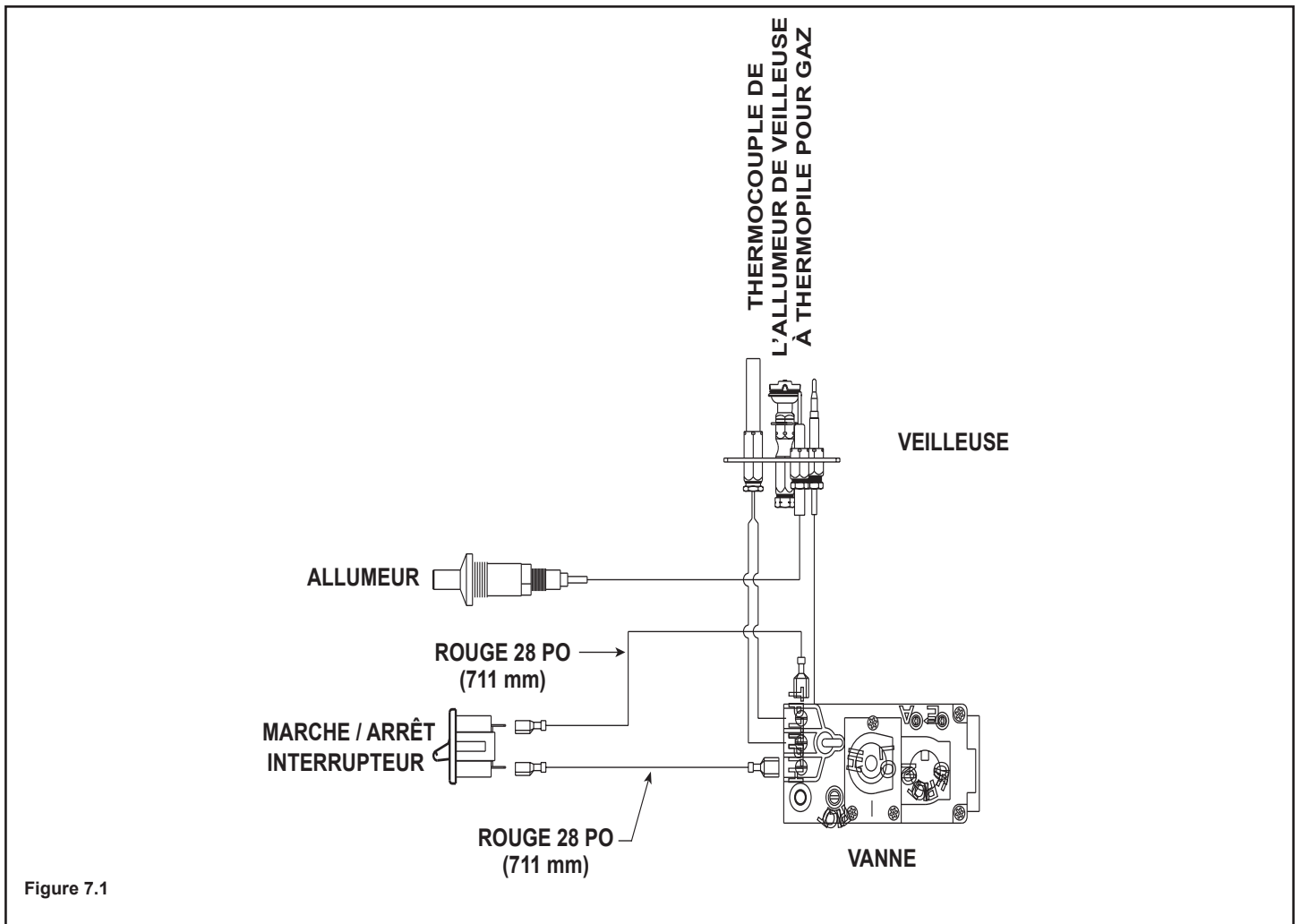

## ATTENTION

Lors des interventions sur les commandes, marquer tous les fils avant de les déconnecter. Un mauvais câblage peut entraîner un mauvais fonctionnement de l'appareil et des situations dangereuses. Contrôler le bon fonctionnement de l'appareil après toute intervention.



## ATTENTION

Danger de choc électrique

- Remplacez un câble endommagé avec un câble classé de type 105° C.
- Les fils électriques doivent avoir une isolation haute température.

# 8

## Installation du poêle

### A. Déballage

Enlever les matériaux d'emballage sous ou dans la boîte à feu.

### B. Accessoires

Installer les accessoires autorisés en suivant les instructions fournies avec les accessoires. Les accessoires appropriés figurent à la rubrique 12.

		<b>AVERTISSEMENT</b>
	<p>Danger de choc électrique ou d'incendie. N'utiliser QUE les accessoires en option approuvés pour ce poêle.</p> <ul style="list-style-type: none"><li>• L'utilisation d'accessoires non homologués annule la garantie.</li><li>• L'utilisation d'accessoires non homologués peut être dangereux.</li><li>• Seuls les accessoires approuvés par Hearth &amp; Home Technologies peuvent être utilisés en toute sécurité.</li></ul>	

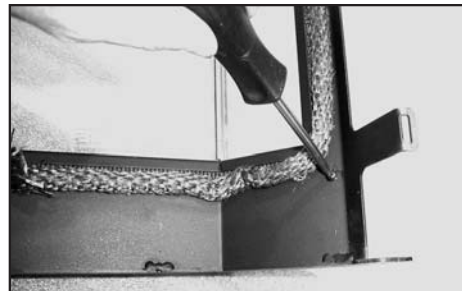

Figure 8.2 Désinstallez le frontiscipe existant en enlevant les quatre vis sur l'arrière de la porte. Gardez les vis.



Figure 8.3 Utilisez un tournevis plat pour dégager le frontiscipe noir du côté droit. Enlevez le frontiscipe et jetez le.

### C. Installation du frontiscipe de porte

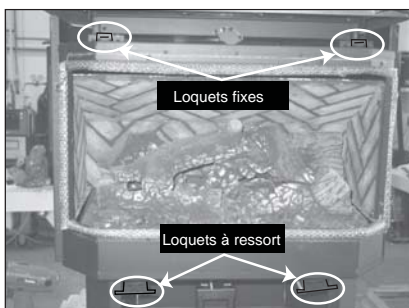

Figure 8.1 Ouvrez le panneau d'accès du bas. Tirez et détachez les deux loquets à ressort au bas de l'appareil qui tiennent la porte.

Faites pivoter la porte vers l'avant d'environ 1-1/2 po (38 mm). En tenant le réceptacle à cendres, soulevez la porte hors des loquets fixes et loin de l'appareil.

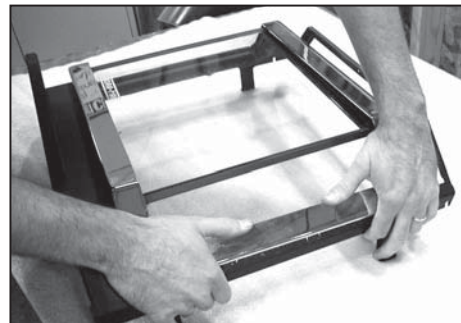

Figure 8.4 Alignez avec soin le côté gauche du frontiscipe en place, et mettez le le long de l'avant de la porte, le mettant finalement en place du côté droit. Réinsérez et serrez les vis précédemment enlevées.

Utilisez un chiffon doux et une solution de nettoyage de fenêtres pour nettoyer toutes les graisses d'empreintes de doigts de la surface dorée ou nickel du frontiscipe **AVANT** d'allumer le poêle.



## D. Installation de la grille

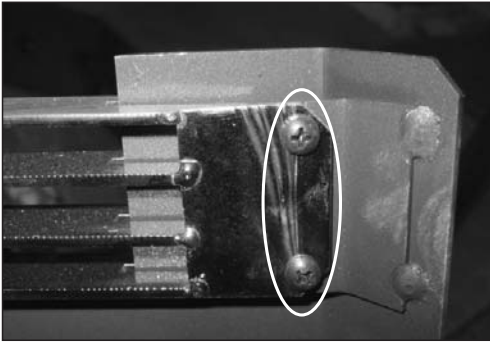

Figure 8.5 En suivant les instructions ci-dessus, enlevez la porte de l'appareil.

Enlevez les quatre vis (deux de chaque côté) tenant la grille en place. Soulevez pour enlever.

Installez la nouvelle grille en inversant les instructions données pour l'enlever.

**REMARQUE :** Nettoyez la vitre et le plaquage doré ou de de nickel avec un liquide de nettoyage pour fenêtres et un chiffon doux, en enlevant toutes marques de doigts avant d'allumer le feu pour la première fois, pour prévenir des tâches permanentes.

## E. Installation de la brique

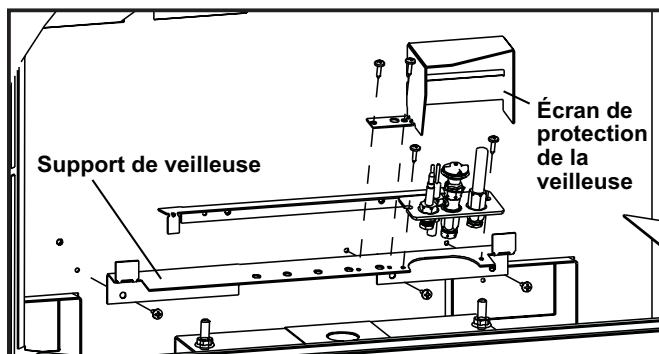

Figure 8.6 L'écran de guidage doit être enlevé pour installer ou enlever la brique réfractaire. Pour enlever l'équerre, il faut ôter deux vis.

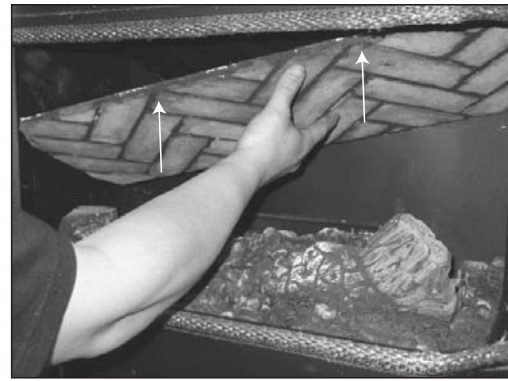

Figure 8.7 Pour installer la cloison pare-feu, glissez la en angle and tournez en parallèle avec le foyer. Placez la cloison pare-feu contre les échangeurs de chaleur en haut du foyer. En tenant contre les échangeurs de chaleur, glissez la cloison pare-feu vers l'avant de l'appareil.

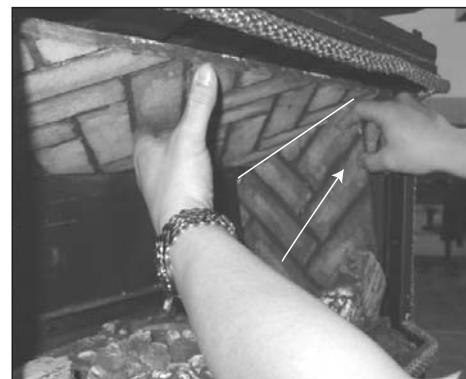

Figure 8.8 En gardant la cloison pare-feu élevée avec votre main libre, mettez la brique de droite en position. Posez la cloison pare-feu sur la brique de droite.



Figure 8.9 En tenant toujours la cloison pare-feu en place, installez la brique de gauche en position.

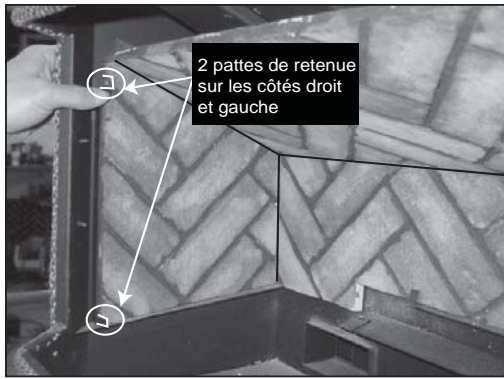

Figure 8.10 Pliez les languettes de maintien sur les côtés gauche et droit pour maintenir la brique en place.

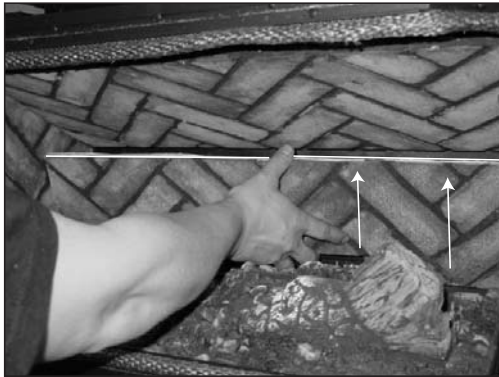

Figure 8.11 Installez la brique arrière. Faites-la glisser à l'intérieur et placez par dessus le mainteneur de brique. En tenant les attaches vers le haut, mettez la brique en place. Pousser la cloison pare-feu vers le fond du foyer.

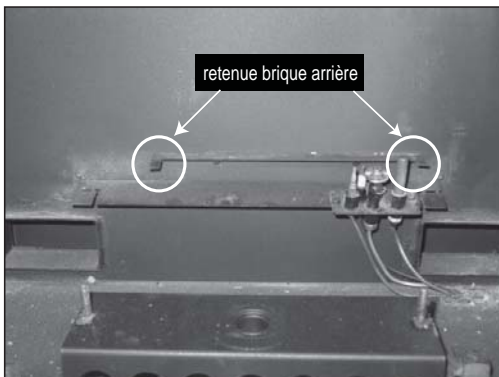

Figure 8.12 **REMARQUE** : Pour le modèle Hudson Bay Free Standing, le mainteneur de brique du fond en haut est utilisé.

Réinstallez l'écran de guidage aux vis enlevées **Figure 8.6**. L'écran de guidage doit être en place avant d'opérer le poêle.

## F. Placement des simili-bûches

Même s'ils sont cassables, les simili-bûches ne deviennent pas fragiles tant que l'appareil n'a pas été utilisé et qu'elles ont été au feu. Manipulez-les avec prudence après leur cuisson, car elles sont fragiles.

**VEUILLEZ REMARQUER** : Les bûches ont été spécialement conçues pour le brûleur de ce poêle. Leur placement exact permettra à votre poêle à gaz de fonctionner correctement en dégageant un minimum de suie.

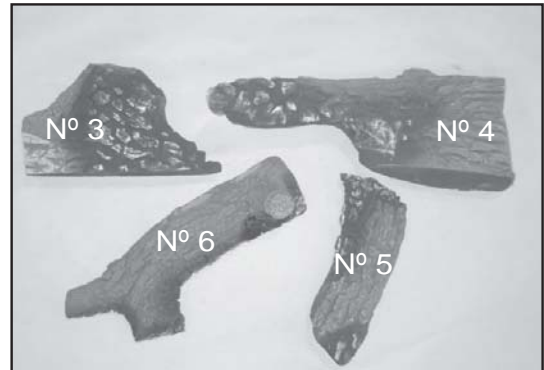

Figure 8.13 Jeu de bûches.

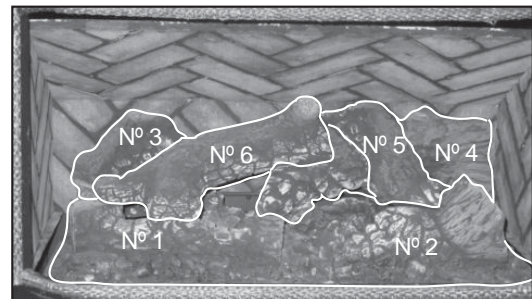

Figure 8.14 Les simili-bûches sont montrées installées dans le foyer. Les simili-bûches N° 1 et N° 2 font partie de la plaque et sont numérotées seulement pour référence.

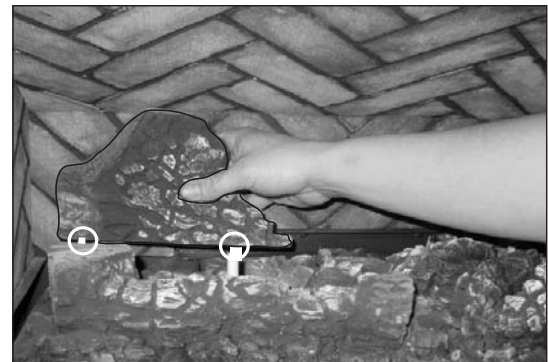

Figure 8.15 Installez la bûche gauche arrière (N° 3) au-dessus des barrettes d'emplacement sur la plaque du foyer.

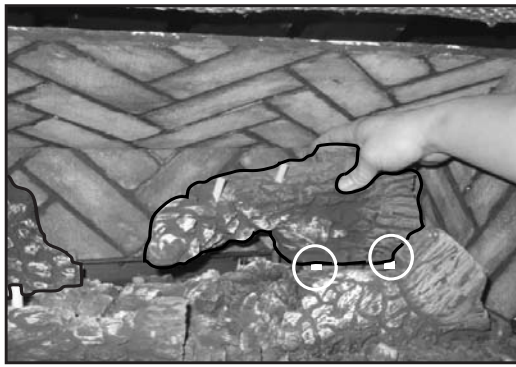

Figure 8.16 Installez la bûche arrière droite (N° 4) au-dessus des barrettes d'emplacement sur la plaque du foyer.

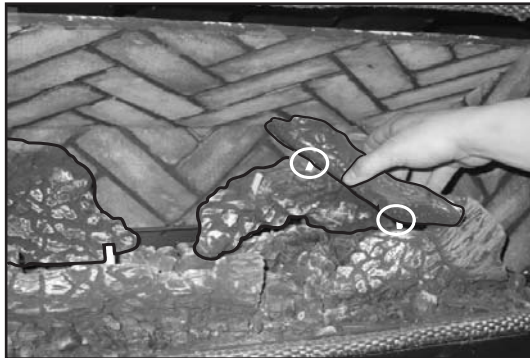

Figure 8.17 Installez la brindille droite (N° 5) au-dessus des barrettes d'emplacement dans la bûche du fond à droite et la bûche de droite du devant.



Figure 8.18 Installez la brindille gauche (N° 6) au-dessus des barrettes d'emplacement dans la bûche du fond à droite et la bûche de gauche du devant.

## G. Laine isolante

### **AVERTISSEMENT**



Danger d'explosion.

- Suivre les instructions de pose de la braise figurant dans le manuel.
- Ne PAS placer les braises directement sur les orifices du brûleur.
- Remplacer les braises tous les ans.

Les braises mal placées peuvent gêner le bon fonctionnement du brûleur.

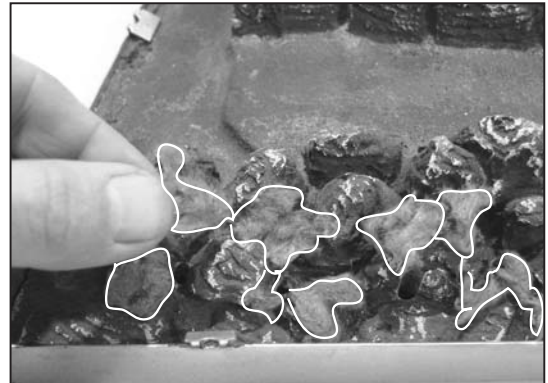

Figure 8.19 Placez les morceaux individuels de braises autour et devant la bûche de gaz, où ils peuvent être vus. Espacez-les de façon à ce que le gaz les touche sur tous les côtés. Evitez d'empiler les braises les unes sur les autres.

**REMARQUE :** Ne bouchez pas les orifices de gaz.

## H. Installation du ventilateur de convection

**CONTENUS DU KIT :** Souffleur; 2 connecteurs femelle.

**OUTILS REQUIS :** Tournevis électrique à tête Phillips N° 2.

Le moteur du souffleur est proposé de façon standard avec deux connecteurs mâle. Si votre appareil a une connection différente, utilisez les deux connecteurs femelle fournis pour modifier le harnais de câblage de l'appareil.

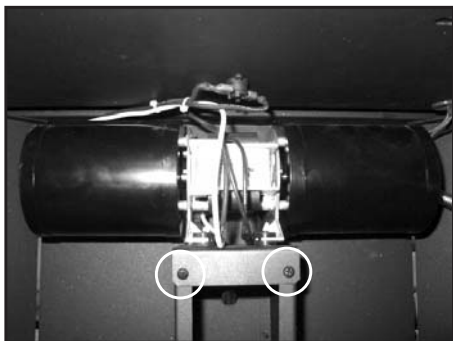

Figure 8.20 Débranchez l'électricité de l'appareil. Pour accéder au souffleur, ouvrez la porte située sur le devant du pied. Enlevez les deux vis tenant l'équerre du souffleur en place.

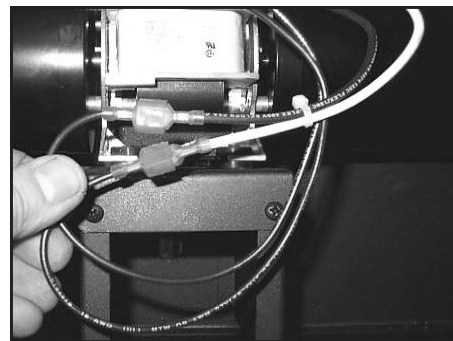

Figure 8.21 Débranchez les câbles du moteur du souffleur. Enlevez le souffleur de l'équerre.

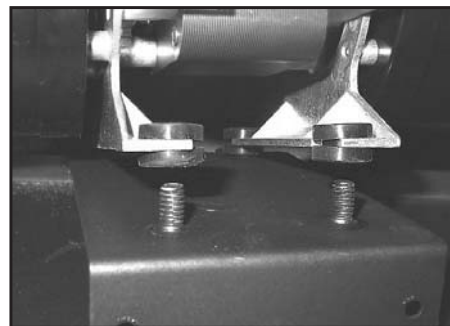
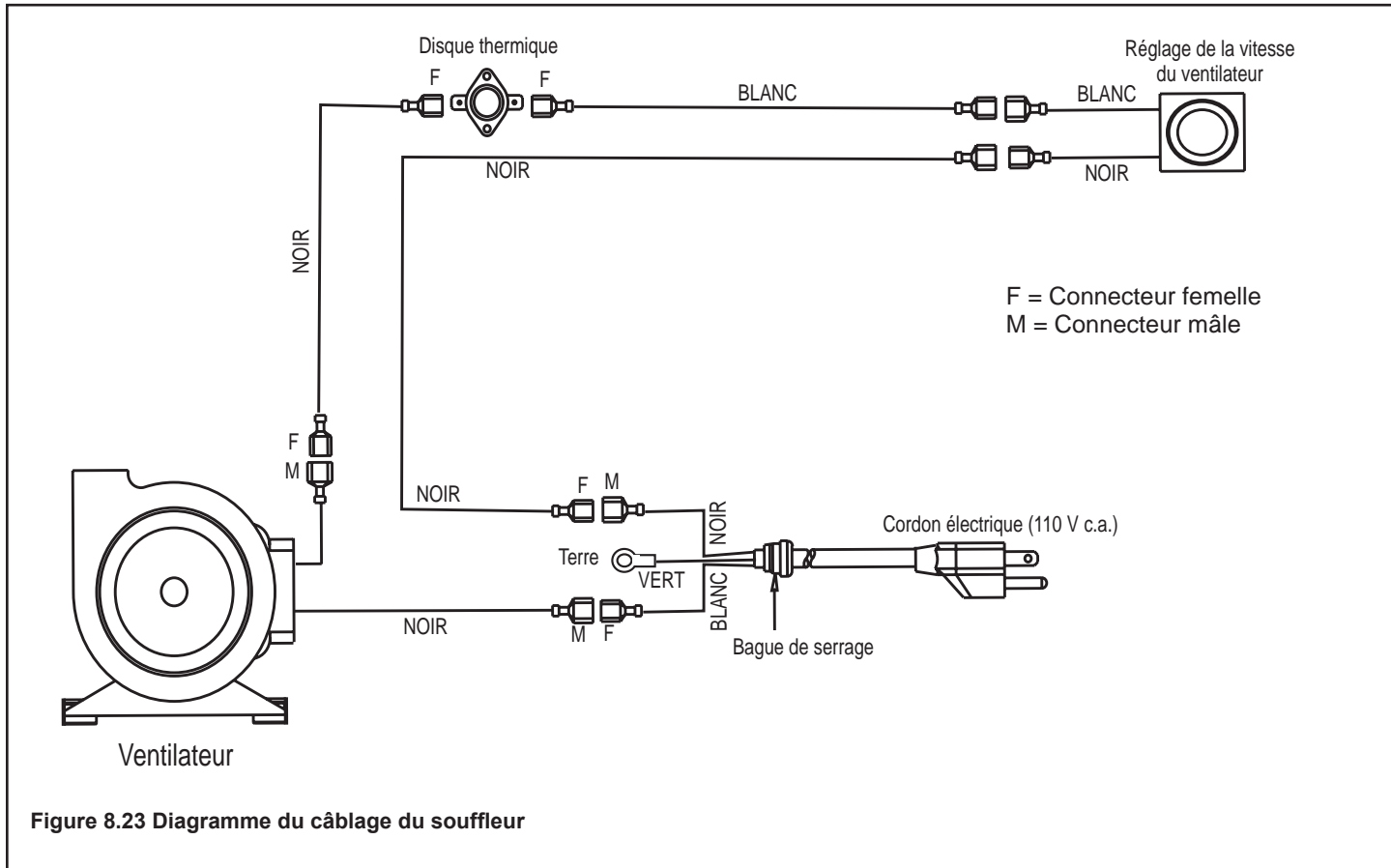

Figure 8.22 Installez le nouveau souffleur en glissant les oeillets sur les clous sur l'équerre du souffleur. Réinstallez le souffleur et l'équerre. Branchez les câbles. Installez les vis. Remettez l'électricité vers l'appareil.





## I. Réglage du registre

**Voir graphe de ventilation pour les recommandations à la page 11 avant de commencer votre ajustement.** Si votre installation se trouve dans la zone gris ombrée du graphe, il peut être nécessaire de faire un ajustement au clapet coupe-feu vertical pour améliorer l'apparence de la flamme dans votre appareil.

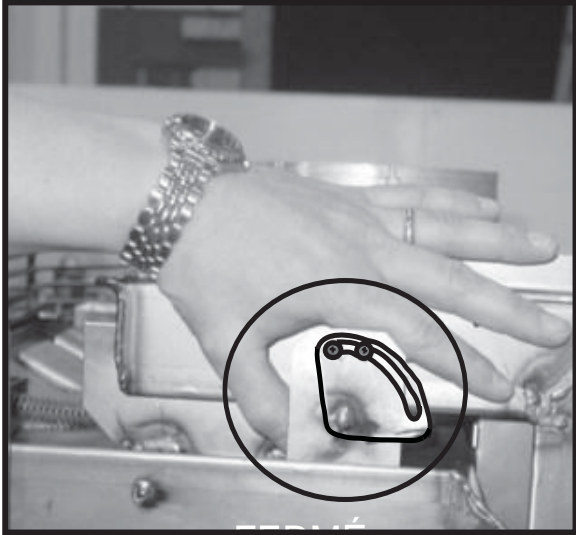

Figure 8.24 Ouvrez le panneau du côté droit pour accéder à l'ajustement du volet d'aération.

Desserrer les vis et faites un ajustement d'après la carte de ventilation. Ajustez jusqu'à ce que la taille de la flamme et l'activité vous conviennent, puis resserrer les vis.

**REMARQUE :** Dans le Commonwealth du Massachusetts, le registre est appelé réducteur de cheminée.

## J. Ajustement du volet

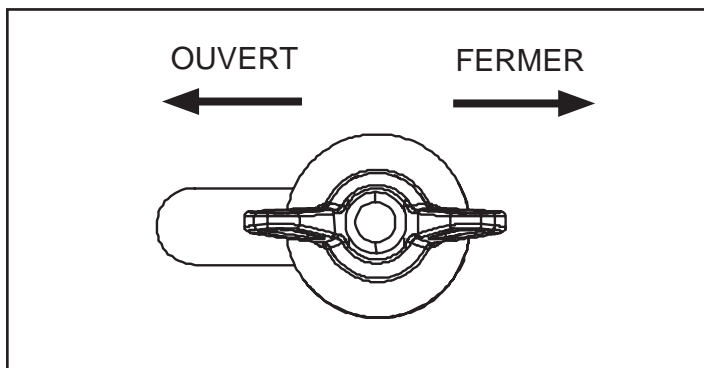

Figure 8.25 Le volet est situé sur le dessous de l'appareil, du côté droit. Pour ajuster le volet, desserrer l'écrou papillon.. Resserrer l'écrou papillon après ajustement.

Déplacer le verrou du volet vers la droite ferme le volet. Déplacer le verrou du volet vers la gauche ouvre le volet. Les flammes deviennent courtes et bleues lors de l'ouverture du volet. Les flammes deviennent hautes et oranges/jaunes lors de la fermeture du volet.

**REMARQUE :** Ne fermez pas trop, au point de créer une flamme avec de la suie. Un ajustement incorrect peut emmener de la suie dans le foyer et/ou au dehors de la maison avec une terminaison horizontale.

Après ajustement, resserrer la vis pour tenir en place.

## K. Remplacement de la vitre

**REMARQUE :** La vitre peut être remplacée en trois parties distinctes, ou un assemblage avec la porte. Voir section 12.

### Pour remplacer les parties de verre distinctes

1. Eteignez le gaz vers l'appareil.
2. Enlevez la porte de l'appareil et mettez la sur une surface protégée.
3. Enlevez le frontiscipe de la porte. Voyez les instructions dans ce manuel pour installation du frontiscipe de la porte pour procédure.
4. Enlevez les vis du haut et du bas du devant de la porte. Mettez les attelles du haut et du bas sur le côté. Desserrer les vis de l'attelle de gauche, mais ne les enlevez pas.
5. Enlevez les pièces de verre et jetez les. Gardez les canaux d'aluminium pour réassembler.
6. Glissez le verre de remplacement dans les attelles de côté.
7. Placez les canaux d'aluminium sur la vitre de côté.
8. Installez le centre de la vitre dans les canaux d'aluminium.
9. Réinstallez les attelles de verre et les vis.
10. Réinstallez le frontiscipe de la porte.

### Remplacement du cadre de porte avec assemblage de verres

Utilisez seulement le remplacement d'assemblage de porte comme spécifié dans la Section 12 de ce manuel, disponible chez votre détaillant, si un verre de l'Hudson Bay se casse.

Suivez les instructions précédentes pour installer le frontiscipe de la porte et la grille dans le nouvel assemblage de porte.

## ATTENTION



Manipuler la vitre avec prudence.

- Inspecter le joint pour s'assurer qu'il n'est pas endommagé.
- Inspecter la vitre pour s'assurer qu'elle n'est pas fendue, entaillée ou rayée.
- Ne PAS frapper, claquer ou rayer le verre.
- Ne PAS faire marcher l'appareil avec la porte de verre enlevée, cassée ou fêlée.
- Remettre la porte vitrée en place en un seul bloc.



# 9

## Instructions d'utilisation

### A. Avant d'allumer le poêle

Lisez tout ce manuel avant d'utiliser l'appareil. Ne pas suivre les instructions peut causer des dommages immobiliers, des blessures, ou même la mort.

- Enlevez les matériaux d'emballage placés dans et/ou sous la boîte à feu.
- Vérifiez l'emplacement correct des bûches, de la laine de verre.
- Contrôlez le câblage.
- Contrôlez le réglage du déflecteur.
- Contrôlez l'absence de toute fuite de gaz.
- Contrôlez que la vitre est hermétique et dans la position correcte.
- Contrôlez que les conduits d'évacuation et d'arrivée d'air ne sont pas bouchés (grilles avant et couronnes du conduit).

#### AVERTISSEMENT



La porte vitrée doit être en place avant de pouvoir allumer le poêle.

Dangers/risques :

- De dégagement de gaz de combustion
- Incendie



Ne PAS utiliser le poêle sans la porte vitrée.

- N'ouvrir la porte vitrée que pour effectuer un entretien.

- La porte vitrée DOIT être installée et fermée hermétiquement avant d'allumer le poêle.
- N'utiliser qu'une porte vitrée approuvée pour utilisation avec ce poêle.
- La vitre doit être remplacée par un technicien qualifié.

#### AVERTISSEMENT



##### **SURFACES CHAUDES!**

Le verre et autres surfaces sont chaudes durant l'utilisation ET le refroidissement.

**La vitre est chaude et peut provoquer des brûlures.**

- Ne touchez pas le verre jusqu'à ce qu'il soit refroidi.

- Ne laissez JAMAIS des enfants toucher le verre
- Gardez les enfants à distance
- SURVEILLEZ AVEC ATTENTION les enfants dans la même pièce que la cheminée.
- Avertir les enfants et les adultes des dangers associés aux températures élevées.

**Des hautes températures peuvent mettre le feu aux vêtements ou autres matériaux inflammables.**

- Gardez les vêtements, le mobilier, les rideaux et autres matériaux inflammables à distance.

#### AVERTISSEMENT

Les installations, réglages, modifications, réparations ou entretiens incorrects peuvent provoquer des blessures et des dégâts matériels. Se reporter aux informations du manuel fourni avec ce poêle. Pour assistance ou information additionnelle, consultez un installateur qualifié, une agence de service ou la compagnie de gaz.

#### AVERTISSEMENT

Ne PAS utiliser ce poêle s'il a été partiellement immergé. Appeler immédiatement un technicien de service pour qu'il puisse l'inspecter et remplacer les pièces du système de commande qui ont été endommagées par l'eau.

### B. Réglages

**VITESSE DU VENTILATEUR :** Ce bouton contrôle la vitesse du souffleur qui propulse l'air chaud dans la pièce.

**BRULEUR PRINCIPAL :** Ce contrôle est utilisé pour allumer et éteindre le poêle.

**ALLUMEUR DE LA VEILLEUSE :** L'allumeur de la veilleuse est utilisé seulement pour démarrer la veilleuse. Lorsque le bouton de contrôle de la valve est tourné vers la position de la veilleuse et complètement libéré, appuyer de façon répétée sur l'allumeur, créant une étincelle bleue directement à côté de la veilleuse, allumant la flamme de la veilleuse.

**CONTROLE DE LA VALVE :** Ce bouton est utilisé pour contrôler le gaz vers l'appareil pour allumer la veilleuse. Il y a trois positions, **MARCHE, ARRÊT & VEILLEUSE (ON, OFF & PILOT)**. L'indicateur sur la vanne indique la position du bouton.

**CONTROLE DU CONFORT :** Ce bouton contrôle la hauteur de flamme, depuis basse (« LO ») jusqu'à haute (« HI »).

**REMARQUE :** Si vous utilisez un interrupteur mural à télécommande, ou un thermostat, l'interrupteur Marche/Arrêt Marche/Arrêt (On/Off) doit être laissé sur « ARRÊT » (OFF). Mettre l'interrupteur Marche/Arrêt (On/Off) sur « MARCHE » (ON) laisse fonctionner l'appareil de façon continue.

## C. Allumage du poêle

# POUR VOTRE SÉCURITÉ, VEUILLEZ LIRE AVANT D'ALLUMER

**AVERTISSEMENT : suivre scrupuleusement ces instructions pour éviter tout risque d'incendie ou d'explosion pouvant causer des dommages, des blessures, voire la mort**

- Ce poêle est doté d'une veilleuse qui doit être allumée à la main. Pour allumer la veilleuse, suivre scrupuleusement ces instructions.
- AVANT D'ALLUMER**, essayer de détecter une odeur de gaz tout autour du poêle. Ne pas oublier de sentir près du sol, car certains gaz sont plus lourds que l'air et s'accumulent au niveau du sol.

### QUE FAIRE SI VOUS SENTEZ UNE ODEUR DE GAZ

- \* n'allumer aucun appareil.
  - \* ne toucher aucun interrupteur, ne décrocher aucun téléphone.
  - \* appelez immédiatement votre fournisseur de gaz en utilisant le téléphone d'un voisin. Suivre les instructions du fournisseur de gaz.
  - \* si vous ne pouvez pas joindre votre fournisseur de gaz, appelez les pompiers.
- N'utilisez que votre main pour pousser et tourner le bouton de commande du gaz. Ne jamais utiliser d'outil. Si vous ne pouvez pas pousser le bouton ou le tourner à la main, n'essayez pas de réparer le problème : appelez un technicien de service qualifié. Utiliser une force excessive ou tenter un dépannage risque de provoquer un incendie ou une explosion.
  - Ne pas utiliser ce poêle s'il a été partiellement immergé. Appeler immédiatement un technicien de service pour qu'il puisse l'inspecter et remplacer les pièces du système de commande qui ont été endommagées par l'eau.

## INSTRUCTIONS D'ALLUMAGE

- ARRÊTEZ! Lisez les informations de sécurité ci-dessus sur cette étiquette.**
- Régler le thermostat au réglage le plus bas (si applicable) et désactiver l'interrupteur du panneau de commande.
- Mettez le poêle hors tension.
- Ouvrez la porte du poêle. Vous devrez peut-être commencer par enlever l'avant/le devant.
- Enfoncez légèrement le bouton de commande du gaz et tournez-le dans le sens des aiguilles d'une montre jusqu'à la position « ARRÊT » (OFF). Ne forcez pas.
- Attendez cinq (5) minutes pour permettre au gaz de se dissiper. Puis essayez de détecter une odeur de gaz, également près du sol. Si vous détectez une odeur de gaz, ARRÊTEZ! Suivez la rubrique « B » relative aux informations de sécurité ci-dessus. Si vous ne détectez aucune odeur de gaz, passez à l'étape suivante.
- Enfoncez le bouton de commande du gaz et tournez-le dans le sens contraire aux aiguilles d'une montre jusqu'à la position veilleuse. **REMARQUE** : enfoncez légèrement le bouton pour pouvoir le tourner. Ne forcez pas.
- ALLUMEUR PIÉZO** : enfoncez simultanément le bouton de commande du gaz quand il est sur la position veilleuse et l'allumeur piézo. (Vous devrez peut-être essayer plusieurs fois.)  
**ALLUMEUR ÉLECTRONIQUE** : si le poêle est équipé d'un allumeur électronique, des étincelles doivent apparaître immédiatement.
- La veilleuse est visible à travers l'ouverture de la porte.
- Une fois la veilleuse allumée, maintenez le bouton de commande enfoncé pendant environ 30 secondes. Relâchez le bouton pour qu'il revienne à sa position de départ. La veilleuse doit rester allumée. Si elle s'éteint, répétez les étapes 7 à 9.
  - \* Si le bouton ne revient pas à sa position de départ après avoir été relâché, arrêtez et appelez immédiatement un technicien de service ou le fournisseur de gaz.
  - \* Si la veilleuse ne reste pas allumée après plusieurs tentatives d'allumage, tournez le bouton de commande du gaz dans le sens des aiguilles d'une montre sur « ARRÊT » (OFF) et appelez un technicien de service ou le fournisseur de gaz.
- Réinstallez la porte et le devant. Attendez cinq minutes pour permettre à la flamme de la veilleuse de se stabiliser et d'établir un bon tirage.
- Enfoncez le bouton et tournez-le dans le sens contraire des aiguilles d'une montre jusqu'à la position « MARCHÉ » (ON)
- Mettez le commutateur à bascule du brûleur sur « MARCHÉ » (ON). Si le thermostat doit être utilisé, laissez le commutateur en position « ARRÊT » (OFF) et réglez le thermostat à la position désirée.
- Remettez le poêle sous tension.

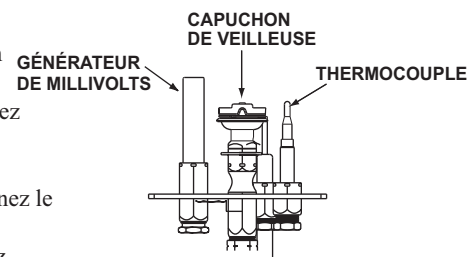
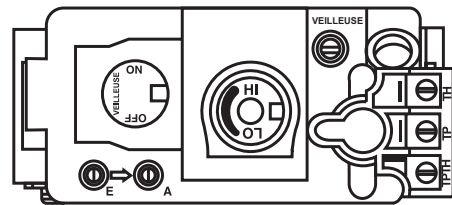

## COUPER L'ARRIVÉE DE GAZ AU POÊLE

- Régler le thermostat sur la température la plus basse.
- Mettez le poêle hors tension avant d'effectuer une réparation.
- Appuyer sur le bouton de contrôle du gaz et tourner à droite sur position « ARRÊT » (OFF).



## D. Après l'allumage du poêle

### Procédure de mise en service

Lorsque vous allumez le poêle, vous pouvez noter qu'il procure une chaleur sans odeur associée. Si l'odeur est particulièrement forte, commencer par mettre le poêle sur la position de chauffage maximum pendant trois à quatre heures, puis répéter l'opération pendant 12 heures pour éliminer entièrement toute odeur provenant de la peinture et des lubrifiants utilisés pendant la fabrication. La condensation qui se forme sur le verre est normale.



**REMARQUE :** Le poêle doit être utilisé pendant trois ou quatre heures pour la première utilisation. L'éteindre et le laisser refroidir complètement. Enlever et nettoyer la vitre. Remettre la vitre et allumer le poêle pendant 12 heures supplémentaires. Cela permet de cuire les produits utilisés dans la peinture et les simili-bûches.

Il est recommandé d'ouvrir les fenêtres pour créer un courant d'air pendant cette période de rodage. Ceci aide à ne pas déclencher les détecteurs de fumée, et aussi à éliminer toutes odeurs associées à la première utilisation de l'appareil.

	 <b>AVERTISSEMENT</b>
	Danger d'incendie. Températures élevées.
	Éloigner les objets ménagers combustibles du poêle. Ne PAS obstruer l'arrivée d'air de combustion et de ventilation.
	<ul style="list-style-type: none"><li>• Ne PAS poser des objets combustibles sur ou devant le poêle.</li><li>• Éloigner les meubles et les rideaux du poêle.</li></ul>

<b>ATTENTION</b>
<ul style="list-style-type: none"><li>• Éviter que le poêle se mette en marche accidentellement sans surveillance.</li><li>• Déconnecter la commande à distance ou enlever ses piles pendant une absence prolongée ou s'il est prévu de ne pas utiliser le poêle pendant une longue période.</li><li>• Des températures élevées peuvent provoquer des dégâts matériels.</li></ul>

<b>ATTENTION</b>
Dégagement de fumée et d'odeurs pendant la première utilisation. <ul style="list-style-type: none"><li>• Ouvrir les fenêtres pour faire circuler l'air.</li><li>• Quitter la pièce pendant la première utilisation.</li><li>• La fumée risque de déclencher les détecteurs de fumée.</li></ul> La fumée et les odeurs peuvent gêner les personnes sensibles.

	 <b>AVERTISSEMENT</b>
	Danger d'incendie. Éloigner les matériaux combustibles, l'essence et les autres vapeurs et liquides inflammables du poêle.
	<ul style="list-style-type: none"><li>• Ne PAS entreposer des matériaux inflammables à proximité du poêle.</li><li>• Ne PAS utiliser de l'essence, de l'huile de lampe, du kérosène, du liquide d'allumage de charbon de bois ou des liquides similaires dans ce poêle.</li><li>• Les matériaux combustibles peuvent s'enflammer.</li></ul>

## E. Foire aux questions

PROBLÈME	SOLUTIONS
Condensation de la vitre	Elle est due à la combustion du gaz et aux variations de température. Elle disparaît quand le poêle est chaud.
Flammes bleues	C'est le résultat d'un fonctionnement normal. Les flammes deviennent jaunes après 20 à 40 minutes de fonctionnement.
Odeur provenant du poêle	Quand le poêle est utilisé pour la première fois, il peut dégager une odeur pendant quelques heures. Cela provient de la cuisson de la peinture et de la combustion des huiles utilisées pendant la fabrication. Si le poêle n'a pas été utilisé pendant un certain temps, la poussière peut s'accumuler et causer une odeur.
Dépôt d'un film sur la vitre	Cela est normal et provient de la cuisson de la peinture et des simili-bûches. La vitre doit être nettoyée 3 à 4 heures après le premier chauffage pour éliminer les dépôts provenant des huiles utilisées pendant la fabrication. Utiliser un produit de nettoyage non abrasif, par exemple pour poêle à gaz, si cela est nécessaire. Contactez votre fournisseur.
Bruit métallique	Le bruit est dû à l'expansion et la contraction du métal pendant le chauffage et le refroidissement. Il ressemble au bruit provoqué par une chaudière ou un conduit de chauffage. Ce bruit n'affecte pas l'opération ou la longévité de l'appareil.

# 10

## Dépannage

Avec une installation, une utilisation et un entretien correct, votre poêle à gaz procurera des années de services sans problèmes. Si vous rencontrez des problèmes de fonctionnement, ces directives de dépannage permettront au technicien de maintenance de localiser et d'éliminer la panne. Ces directives de dépannage ne doivent être utilisées que par un technicien de maintenance qualifié.

Symptôme	Cause possible	Solution
1. L'allumeur à étincelles n'allume pas la veilleuse après avoir pressé plusieurs fois le bouton-poussoir piézo.	a. L'allumeur est défectueux.	Contrôler l'apparition d'étincelles au niveau de l'électrode et de la veilleuse. S'il n'y a pas d'étincelle et que le câble de l'électrode est correctement connecté, remplacez l'allumeur.
	b. La veilleuse ne fonctionne pas ou l'électrode n'est pas alignée (étincelle au niveau de l'électrode).	Allumer la veilleuse avec une allumette. Si la veilleuse s'allume, éteignez la veilleuse et actionnez de nouveau le bouton-poussoir piézo. Si la veilleuse s'allume, un mauvais mélange gaz/air a causé le problème et une période de purge plus longue est recommandée. Si la veilleuse ne s'allumepas, assurez-vous que l'espace à l'électrode et au pilote est de un huitième (1/8) de pouce (3 mm), pour avoir une forte étincelle. Si le gaz est OK, remplacez la veilleuse.
	c. Pas de gaz ou pression de gaz trop basse.	Vérifiez la valve de fermeture à distance de l'appareil. Un robinet se trouve généralement près de l'arrivée principale du gaz. Il peut y avoir plus de une (1) valve depuis l'appareil et l'arrivée principale.
	d. Réservoir de propane vide.	Contrôler le réservoir de propane. Il est peut-être vide.
2. La veilleuse s'éteint dès les premières minutes d'allumage.	a. Le thermocouple est défectueux.	Contrôler que la flamme de la veilleuse touche le thermocouple. Nettoyez et/ou ajustez la veilleuse pour que la flamme touche au maximum.  Assurez-vous que la connection du thermocouple à la valve de gaz est bien insérée et serrée (serrez à la main plus 1/4 de tour).  Déconnectez le thermocouple de la valve, placez un câble de un millivolt sur le dessus du thermocouple et l'autre câble sur le fil de cuivre du thermocouple. Démarrez la veilleuse et tenez poussé le bouton de valve. Si la lecture du millivolt est moindre que 15 mV, remplacez le thermocouple.
	b. Vanne défectueuse.	Si le thermocouple produit plus de 15 mV, remplacer la vanne défectueuse.
3. La veilleuse est allumée, il n'y a pas de gaz dans le brûleur, le bouton de valve est en position MARCHE (ON), et l'interrupteur MARCHE/ARRÊT (ON/OFF) est en position MARCHE (ON).	a. L'interrupteur MARCHE/ARRÊT (ON/OFF) ou les câbles sont défectueux.	Contrôler l'interrupteur MARCHE/ARRÊT (ON/OFF) et les connexions des fils. Court-circuiter les bornes de l'interrupteur. Si le brûleur s'allume, remplacer l'interrupteur défectueux. Si l'interrupteur n'est pas en cause, court-circuiter les fils de l'interrupteur au niveau de la vanne de gaz. Si le brûleur démarre, les câbles sont mauvais ou les connexions sont mauvaises.
	b. La tension produite par la thermopile est peut-être insuffisante.	Si la flamme de la veilleuse n'est pas physiquement assez proche de la thermopile, ajustez la flamme de la veilleuse.  Contrôler que les connexions des fils entre la thermopile et les bornes de la vanne de gaz sont bien serrées et que la thermopile est complètement insérée dans le support de la veilleuse.  Contrôler la thermopile avec un millivoltmètre. Mesurer la tension aux bornes TH-TP et TP de la vanne de gaz. Le compteur doit indiquer au minimum 325 millivolts, lorsque le bouton de valve est libre dans la position de la veilleuse, avec la veilleuse allumée, et l'interrupteur MARCHE/ARRÊT (ON/OFF) en position ARRÊT (OFF). Remplacez la thermopile fautive si le relevé est au-dessous du minimum spécifié.  Lorsque la veilleuse est en position MARCHE (ON), déconnectez les fils de la thermopile de la valve. Mesurer la tension au niveau des fils de la thermopile. Elle doit être de 325 mV minimum. Remplacer la thermopile si la tension est inférieure au minimum.

Symptôme	Cause possible	Solution
3. (Suite)	c. Vanne défectueuse.	Tourner le bouton de la vanne sur la position MARCHE (ON). Placer l'interrupteur MARCHE/ARRÊT (ON/OFF) sur la position MARCHE (ON). Contrôler la tension aux bornes de la thermopile avec un millivoltmètre. Il doit indiquer une tension supérieure à 125 mV. Si la valeur est acceptable et que le brûleur ne s'allume pas, remplacer la vanne de gaz.
	d. Orifice du brûleur bouché.	Contrôler si l'orifice du brûleur est bouché. Enlever ce qui bouche.
	e. Interrupteur mural ou fils défectueux	Suivez les actions de correction dans Symptômes et causes possibles 1.a Contrôler l'interrupteur et le câblage. Remplacer si défectueux.
4. La veilleuse s'éteint souvent.	a. La flamme de la veilleuse peut être trop haute ou trop basse, ou souffler (haute), causant la baisse de la veilleuse de sécurité.	Nettoyer le thermocouple et ajuster la flamme de la veilleuse pour chauffer au mieux le thermocouple. Suivre attentivement les instructions d'allumage.
5. La veilleuse et le brûleur principal s'éteignent pendant le fonctionnement.	a. Réservoir de propane vide.	Contrôler le réservoir de propane. Le remplir.
	b. Une fuite du tuyau interne de ventilation renvoie des gaz dans le système.	Contrôlez que le conduit de fumée est correctement connecté à la buse et que tous les joints sont étanches.
	c. La bouche horizontale est inclinée de façon impropre.	L'inclinaison de l'abat-vent horizontal vers le bas doit être juste assez pour éviter que l'eau ne pénètre dans le poêle.
	d. Thermopile ou thermocouple défectueux.	Remplacer si nécessaire.
	e. Mauvaise installation de la couronne sur le conduit d'évacuation.	Contrôler que la couronne est bien installée et qu'elle n'est bouchée par aucun débris.
6. Le verre se couvre de suie.	a. Flammes trop proches.	Ajuster les simili-bûches pour que la vitre ne soit pas trop proche des flammes. Vérifier que les bûches sont placées en accord avec les instructions d'installation.
	b. Mise en place du volet incorrecte.	Ajuster le volet d'air à la base du brûleur.
	c. Débris autour de l'ouverture à la base du brûleur.	Inspecter l'ouverture à la base du brûleur. AUCUN MATÉRIAU NE DOIT ÊTRE PLACÉ DANS CETTE OUVERTURE.
7. La flamme est bleue et se sépare du brûleur.	a. Pas assez d'oxygène.	Assurez-vous que le couvercle de ventilation est installé correctement et libre de débris. Assurez-vous que les joints du système de ventilation sont serrés et n'ont pas de fuites.  Assurez-vous qu'il n'y a pas de débris à la base de, ou dans la zone des orifices d'air dans le centre de la plaque de base sous le brûleur.  Contrôler que la vitre est fermement fixée sur l'unité, particulièrement dans les coins supérieurs.



# 11

## Entretien et vérifier votre appareil

Bien que la fréquence de vérification et d'entretien de votre appareil dépende de son utilisation et du type d'installation, un technicien qualifié d'entretien devrait effectuer une vérification de l'appareil au début de chaque période de chauffage.



### AVERTISSEMENT

Risque de blessures et de dégâts matériels.

#### Avant une réparation :

- Éteindre le gaz.
- Couper l'alimentation électrique du poêle.
- S'assurer que le poêle est froid.

#### Après une réparation :

- Remplacez la façade et la vitre après les avoir enlevées.
- Resceller et réinstaller les sections du conduit d'évacuation qui ont été enlevées pendant la réparation.



### AVERTISSEMENT

Une inspection annuelle par un technicien qualifié est recommandée.

#### Contrôler :

- L'état de la vitre, du cadre et du joint.
- Toute obstruction possible de l'arrivée d'air de combustion et de ventilation.
- Toute obstruction possible de l'abat-vent.
- L'allumage du brûleur et son fonctionnement.
- Le réglage de l'obturateur d'air du brûleur.
- Les connexions et raccords de gaz.



#### Nettoyer :

- Vitre
- Les passages d'air et les grilles, le compartiment de commande
- Le brûleur et ses orifices **FAITES ATTENTION LORS DE LA MANIPULATION/NETTOYAGE DU BRÛLEUR EN CÉRAMIQUE.**



#### Dangers/risques :

- Incendie
- Allumage retardé ou explosion
- Exposition aux gaz de combustion
- Odeurs



### AVERTISSEMENT



Inspecter régulièrement la couronne d'évacuation extérieure.



- S'assurer que la couronne n'est pas bouchée par des débris.
- Les matériaux combustibles accumulés dans la couronne peuvent s'enflammer.
- Un débit d'air réduit entrave le fonctionnement du brûleur.



### ATTENTION

Manipuler la vitre avec prudence.

**REMARQUE :** Nettoyez le verre après les 3-4 premières heures d'utilisation. **Respecter ce délai pour empêcher la formation d'un film blanc permanent sur la vitre.**

#### Pendant le nettoyage de la porte vitrée :

- Éviter de cogner, de rayer ou de claquer la porte vitrée.
- Ne PAS utiliser de nettoyeurs abrasifs.
- Utiliser un nettoyeur de vitre pour eau calcaire sur support blanc.
- Ne PAS nettoyer la vitre quand elle est chaude.
- Éteindre le poêle après 3 à 4 heures de fonctionnement et **LAISSER REFROIDIR.**
- Enlever la vitre et la nettoyer.
- Remettre la vitre en place et faire fonctionner le poêle pendant encore 12 heures.

Se reporter aux instructions d'entretien.

## A. Tâches d'entretien

Vérifier	Tâches d'entretien
Portes	1. Inspecter pour relever la présence de rayures, d'entailles ou d'autres signes de dégâts; réparer si nécessaire.
	2. Contrôlez que l'air circule.
	3. Contrôler les dégagements avec les objets ménagers combustibles.
Joint d'étanchéité, porte vitrée et cadre	1. Inspecter l'état du joint d'étanchéité.
	2. Inspectez le verre pour fêlures et coups pouvant emmener cassure lors de l'exposition à la chaleur.
	3. Contrôlez que la vitre ou son cadre ne sont pas endommagés. Remplacez-les si nécessaire.
	4. Contrôlez que les verrous s'engagent correctement et que les attaches de la vitre sont en bon état. Remplacer si nécessaire.
	5. Nettoyer la vitre. Remplacer la vitre si elle est recouverte d'une épaisse couche de silicate impossible à enlever.
Compartiment de la vanne et haut de la boîte à feu	1. Aspirer et essuyer la poussière, enlever les toiles d'araignées, les débris ou poils d'animaux domestiques. Être prudent pendant le nettoyage de ces endroits. Les vis qui ont perforé la tôle ont des extrémités pointues qui doivent être évitées.
	2. Enlever tout objet étranger.
	3. Contrôler que la circulation d'air n'est pas entravée.
Simili-bûches	1. Contrôler que les simili-bûches ne sont ni cassées, ni endommagées et qu'il n'en manque aucune. Remplacer si nécessaire.
	2. Vérifiez la mise en position correcte de la bûche et qu'un non empiètement de la flamme provoque de la suie. Corriger si nécessaire.
Boîte à feu	1. Inspecter l'état de la peinture et vérifier qu'aucun élément n'est déformé, corrodé ou perforé. Poncer et repeindre si nécessaire.
	2. Remplacer le poêle si la boîte à feu est perforée.
Allumage du brûleur et fonctionnement	1. Contrôler que le brûleur est correctement fixé et qu'il est aligné avec la veilleuse ou l'allumeur.
	2. Nettoyer le dessus du brûleur, contrôler si des orifices sont bouchés, corrodés ou endommagés. Remplacer le brûleur si nécessaire. <b>SOYEZ PRUDENT QUAND VOUS NETTOYEZ/MANIPULEZ LE BRÛLEUR EN CÉRAMIQUE.</b>
	3. Remplacez le matériau des braises par de nouvelles pièces et taillez les. Ne pas obstruer les orifices ou les espaces d'allumage.
	4. Contrôler la qualité de l'allumage et la propagation de la flamme à tous les orifices. Contrôler qu'il n'y a pas de délai d'allumage.
	5. Vérifiez que les flammes ne s'écartent pas de l'orifice et qu'elles ne présentent pas d'autres problèmes.
	6. Inspecter si de la suie ou des saletés se sont déposées sur l'orifice ou s'il est corrodé.
	7. Contrôler la pression du collecteur et la pression d'entrée. Régler le régulateur si nécessaire.
	8. Contrôler la qualité de la flamme de la veilleuse. Nettoyer ou remplacer l'orifice si nécessaire.
	9. Inspectez le thermocouple/la thermopile ou la tige du capteur pour détecter la présence de suie, de corrosion ou de signes de détérioration. Nettoyer avec une toile d'émeri ou remplacer si nécessaire.
	10. Vérifier la tension (millivolts). Remplacer si nécessaire.
Évacuation de gaz	1. Inspecter le conduit d'évacuation pour s'assurer qu'il n'est pas bloqué ou obstrué par des nids d'oiseau, des feuilles, etc.
	2. S'assurer que la couronne n'est pas bouchée par des plantes, etc.
	3. Contrôler le dégagement de la couronne par rapport aux structures à bâtir (agrandissement des locaux, terrasses, clôtures ou remises).
	4. S'assurer qu'aucune trace de corrosion n'est présente et que les sections du conduit sont solidaires.
	5. Contrôler que les dispositifs de protection contre les intempéries, les joints et les solins ne sont pas endommagés.
Télécommandes	1. Contrôler le fonctionnement de la commande à distance.
	2. Remplacer les piles des émetteurs et récepteurs éloignés alimentés par piles.

# 12

## Références

### A. Diagramme des dimensions du poêle

Il s'agit des dimensions réelles du poêle. Elles ne sont données qu'à titre de référence. Les dégagements figurent à la section 3.

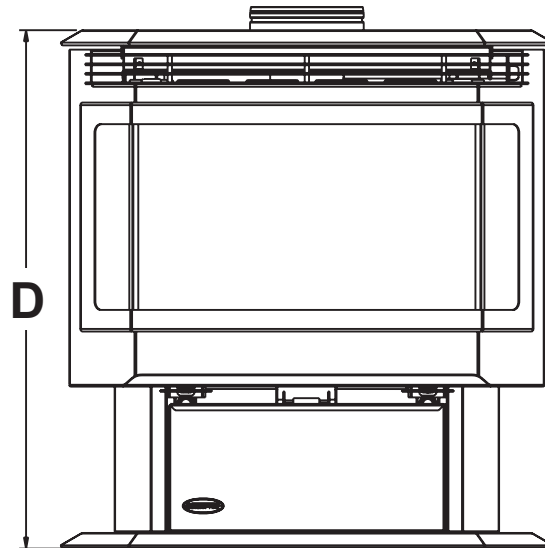
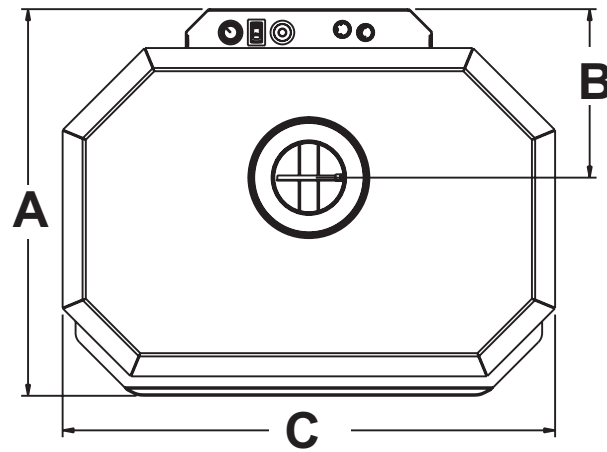

Emplacement	Pouces	Millimètres
A	22-3/8	568
B	9-3/4	248
C	28-1/2	724
D	30	762

Figure 12.1 Dimensions du poêle

## B. Diagramme des composants du conduit

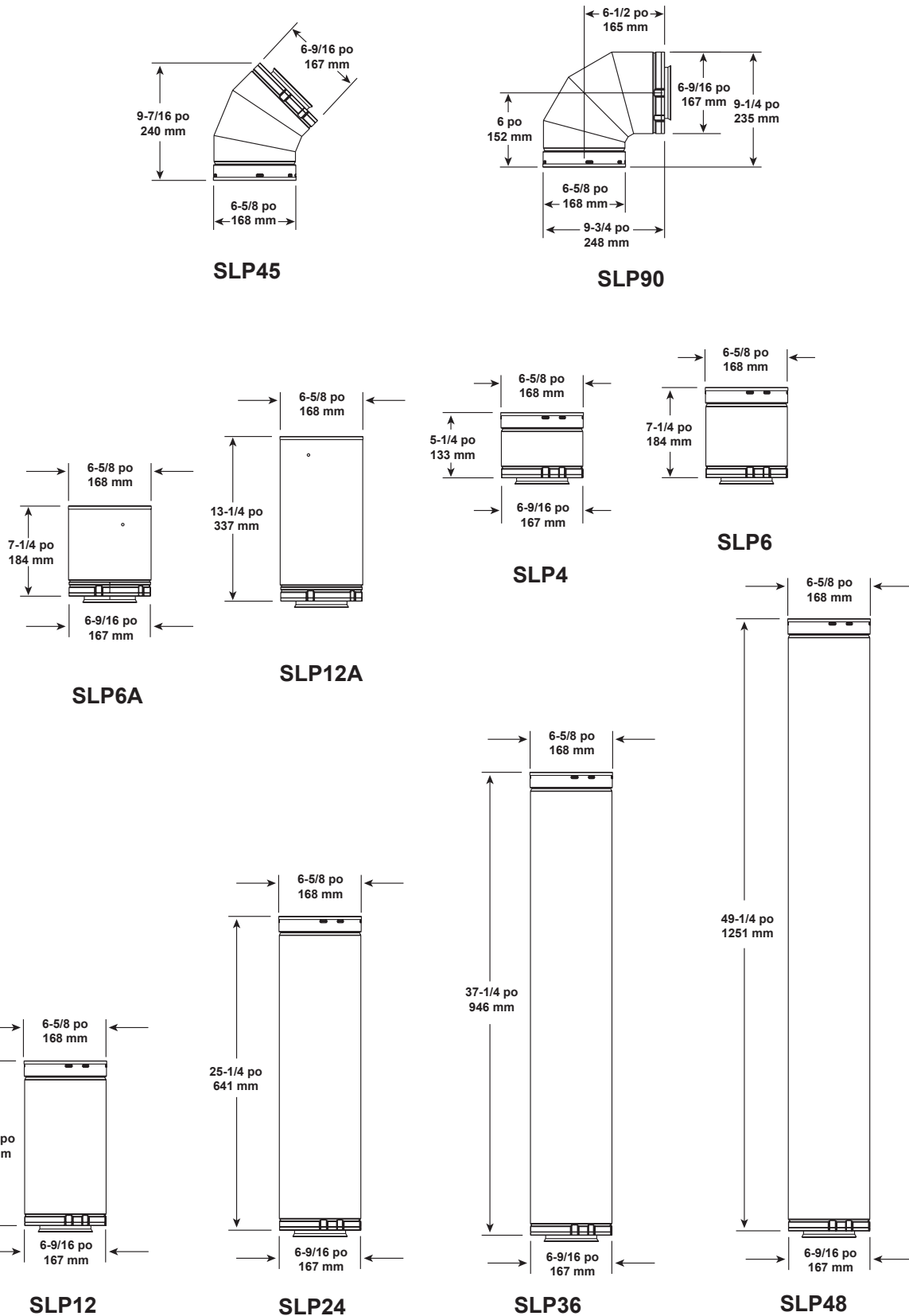

Remarque : Les tuyaux se chevauchent 1-3/8 pouces (34,93 mm) à chaque joint.

Figure 12.2 Composants ventilation séries SLP

## C. Liste des composants de ventilation

<b>COMPOSANTS</b>	
SLP-WT-BK	Support au plafond/gaine de conduit pour mur, noir
SLP-CCS-BK	Support pour plafond cathédrale, noir
SLP6-BK	Conduit longueur 6 po (15 cm), noir
SLP4-BK	Conduit longueur 9 po (23 cm), noir
SLP12-BK	Conduit longueur 12 po. (30 cm), noir
SLP34-BK	Conduit longueur 24 po (61 cm), noir
SLP36-BK	Conduit longueur 36 po (91 cm), noir
SLP48-BK	Conduit longueur 48 po (122 cm), noir
SLP6A-BK	Conduit de longueur 11 à 14-5/8 po (28 à 37 cm), noir
SLP12A-BK	Conduit de longueur 12 à 17 po (30,4 à 43,2 cm), noir
SLP45-BK	Coude à 45 degrés, noir
SLP90-BK	Coude à 90 degrés, noir
SLP4	Conduit de 4 po (10 cm)
SLP6	Conduit de 6 po (15 cm)
SLP12	Conduit de 12 po (30 cm)
SLP24	Conduit de 24 po (61 cm)
SLP36	Conduit de 36 po (91 cm)
SLP48	Conduit de 48 po (122 cm)
SLP45	Coude à 45 degrés
SLP90	Coude à 90 degrés
SLP6A	3-6 po (8 - 15 cm). Extension de tuyau ajustable
SLP12A	3-12 po (8 - 30 cm) Extension de tuyau ajustable
SLP-RF6	Chaperon 0/12 - 6/12
SLP-RF12	Chaperon 7/12 - 12/12
SL-SCD	Mitre
SLP-FS	Coupe-feu pour toit
SLP-WS	Coupe-feu pour mur
SLP-HVS	Dispositif de suspension du conduit
950	Kit protecteur vinyle - conduit SL
DRC-RADIUS	Recouvrement décoratif à rayon
HTI-DV-WT	Gaine de conduit pour mur
RF4-8	Solin de toit

<b>KITS DE TERMINAISON</b>	
SLP-TRAP2	Kit de terminaison trapézoïde
SLP-TVHW	Abat-vent vertical (pour vents forts)
SLP-SK-BK	Kit de terminaison horizontal (inclut 904B, 930D, SLK-01TRD)
SLK-SNKD	Kit schnorchel
POËLE LINK	Kit adaptateur (inclut 30 pieds (9,1 metre) de flexible 4 po (1,5 cm), adaptateurs, cadre mural, solin pour maçonnerie & ZC, couvercle 991DA et ensemble d'outils
VPK-DV	Kit de protection du bardage en vinyle
SLP-HHW2	Abat-vent horizontal pour vents forts HHW2 (recommandé pour une performance optimum)
899-4491	Kit horizontal HHW2K (un cadre mural noir à 90 degrés, tuyau noir de 24 pouce (61 cm), bouche ajustable de 11 pouce (28 cm) - 14-5/8 pouce (37 cm), couvercle de terminaison HHW2)
844-8921	Kit schnorchel RHVK (avec pièces Dura-Vent 911B et 940)
<b>DIVERS</b>	
46DVA-SC	Mitre
46DVA-FS	Coupe-feu pour toit
46DVA-WS	Collier pour tuyau fixé au mur
46DVA-IS	Bouclier d'isolation pour grenier
46DVA-GK	Kit de chemises pour cheminées
46DVA-GCL	Connecteur coaxial/colinéaire pour poêle
46DVA-KMC	Ajust. rétrofitage Plaque de connecteur de cheminée pour rétrofitage de connecteur de cheminée



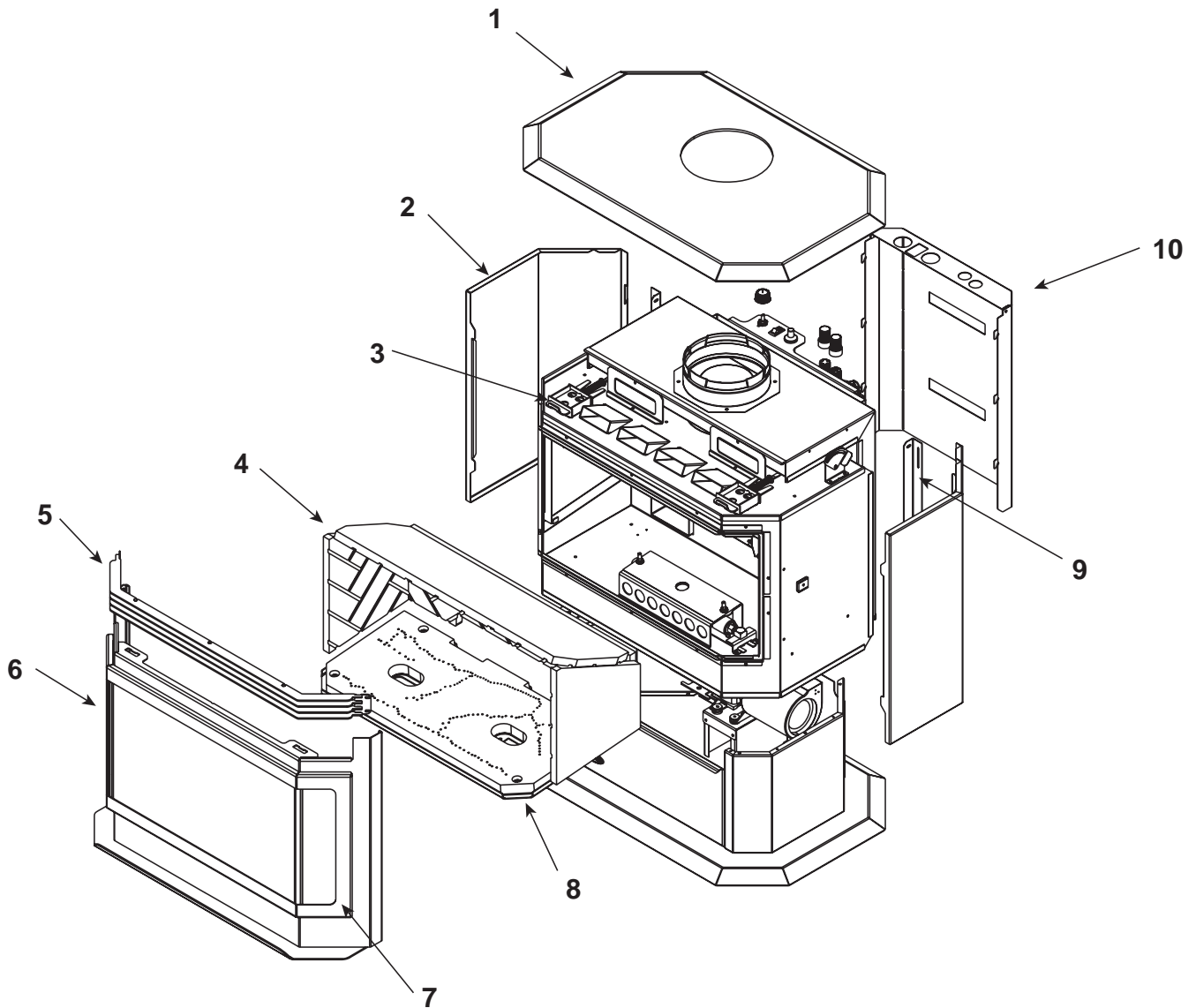

### Ensemble de bûches



La liste des pièces de rechange se trouve à la page suivante.

IMPORTANT : CES INFORMATIONS NE SONT PLUS À JOUR. Si votre poêle a besoin d'un entretien ou que des pièces doivent être remplacées, veuillez indiquer le numéro de modèle et le numéro de série. Toutes les pièces cataloguées dans ce manuel peuvent être commandées chez un distributeur autorisé.



En stock  
au dépôt

ÉLÉMENT	DESCRIPTION	COMMENTAIRES	RÉFÉRENCE	
	Ensemble de bûches		10 000 \$	Oui
1	Assemblage supérieur	Pré SN 0021621084	SRV7003-010	
		Post SN 0021621084	7003-010	
2	Pellicule extérieure	Pré SN 0021621084	SRV7003-117	
		Post SN 0021621084	7003-117	
3	Loquet (fixe)	2 pièces nécessaires	7003-006	Oui
4	Réfractaire		7008-002	
5	Grille, NOIRE	Pré SN 0021621084	SRV7008-010	
		Post SN 0021621084	7008-010	
	Grille	Doré	LVGRL-GD	
		Nickel	LVGRL-NL	
6	Porte	Pré SN 0021621084	PORTE-HUDBAY	
		Post SN 0021621084	PORTE-HUDBAY-B	
7	Couronnement de porte, NOIRE	Pré SN 0021621084	SRV462-0150	
		Post SN 0021621084	462-0150	
	Couronnement de porte	Doré	DC-BAY-GD	
		Nickel	DC-BAY-NL	
8	Brûleur		7008-004	Oui
9	Montage à volet		479-0110	
10	Couvercle de vanne	Pré SN 0021621084	SRV7003-119	
		Post SN 0021621084	7003-119	
<p><b>N° 11 Composants pied</b></p>				
11.1	Loquet (Qté 2 normaux)		7003-005	Oui
11.2	Ventilateur		812-4900	Oui
	Plaqué du ventilateur		457-0560	
	Support de ventilateur		474-0210	
11.3	Porte à piédestal	Pré SN 0021621084	SRV7003-107	
		Post SN 0021621084	7003-107	
11.4	Obturateur d'air		468-5060	Oui
11.5	Cloison		26457	Oui
11.6	Butée de cloison		474-0090	
11.7	Veilleuse		842-4940	Oui
11.8	Écran de protection de la veilleuse		PS-7008	

Les numéros de pièces de rechange supplémentaires figurent à la page suivante.

IMPORTANT : CES INFORMATIONS NE SONT PLUS À JOUR. Si votre poêle a besoin d'un entretien ou que des pièces doivent être remplacées, veuillez indiquer le numéro de modèle et le numéro de série. Toutes les pièces cataloguées dans ce manuel peuvent être commandées chez un distributeur autorisé.



**En stock  
au dépôt**

ÉLÉMENT	DESCRIPTION	COMMENTAIRES	RÉFÉRENCE	
<p><b>N° 12 Composants de valve</b></p>				
12.1	Réglage de vitesse		842-0370	Oui
	Bouton		200-2041	Oui
12.2	Commutateur à bascule Marche/Arrêt (On/Off)		230-0730	Oui
12.3	Allumeur piézo		291-513	Oui
12.4	Bouton Marche / Arrêt		571-534	Oui
12.5	Bouton Hi/Lo		571-533	Oui
12.6	Vanne NG		842-0240	Oui
	Vanne LP		842-0230	Oui
	Support de vanne		7003-118	
	Adaptateur	4" (10 cm) internes	200-2470	
	Adaptateur	6 5/8" (17 cm)	7000-162	
	Arrêtoir de brique		479-0190	
	Électrode	EZ Flush 42	842-4580	Oui
	Ventilateur défecteur		468-0190	
	Cordon souple	3/8 comp x 30" (76 cm)	200-2940	Oui
	Cordon souple	24" (61 cm)	2098-034	Oui
	Laine isolante		050-721	
	Port d'orifice (0,076) Port		29388	Oui
	Orifice, NG (0,125)		24691	Oui
	Cordon électrique		832-2410	Oui
	Disque d'arrêt		SRV230-0960	Oui
	Faisceau de câbles		474-0350	Oui
	Ensemble de composants		7003-007	
	Contient : Laine isolante; Cordon arrêt/marche (on/off), Injecteur de la veilleuse, EZ, 35; Régulateur LP, Port d'orifice 0,76, cou de brûleur			
	Thermocouple		200-2950	Oui
	Thermopile		842-0250	Oui
	Peinture à retouches	Pré SN 0021621084	812-0910	
		Post SN 0021621084	TUP-GBK-12	
	Kit de conversion NG		844-8230	Oui
	Kit de conversion LP		LPK-MB	Oui
	Orifice de veilleuse NG		842-4440	Oui
	Orifice de veilleuse LP		200-2630	Oui
	Régulateur NG		230-1570	Oui
	Régulateur LP		230-1520	Oui

## → B. Limited Lifetime Warranty

### Hearth & Home Technologies Inc. GARANTIE À VIE LIMITÉE

Au nom de ses marques de foyer « HHT », Hearth & Home Technologies Inc. étend la garantie suivante aux appareils HHT dotés d'un foyer à gaz, à bois, à granulés, à charbon et électrique achetés chez un concessionnaire HHT approuvé.

#### **COUVERTURE DE LA GARANTIE :**

HHT garantit au propriétaire d'origine de l'appareil HHT resté sur le site d'installation d'origine et à tout cessionnaire devenant le propriétaire de l'appareil sur le site d'installation d'origine, pendant deux ans, à dater de l'achat d'origine, que l'appareil HHT est sans défauts de matériau et de fabrication. Si après son installation, des composants fabriqués par HHT et couverts par la garantie présentent des défauts de matériau ou de fabrication avant l'échéance de la garantie, HHT réparera ou remplacera, à son gré, les composants couverts. HHT peut, à son gré, se libérer de toute obligation découlant de la garantie en remplaçant le produit lui-même ou en remboursant le prix d'achat vérifié du produit. Le montant maximum remboursé en vertu de cette garantie est le prix d'achat du produit. Cette garantie est soumise aux conditions, exclusions et restrictions décrites ci-dessous.

#### **PÉRIODE DE GARANTIE :**

La garantie entre en vigueur à la date achat original. Dans le cas d'une maison neuve, la garantie entre en vigueur à la date de la première occupation de la maison ou six mois après la vente du produit par un concessionnaire/distributeur HHT indépendant autorisé, selon ce qui survient en premier. La garantie entre en vigueur au plus tard 24 mois après la date d'expédition du produit par HHT, quelle que soit la date d'installation ou d'occupation. La période de garantie couvrant les pièces et la main d'œuvre pour les composants concernés figure dans le tableau suivant.

Le terme « durée de vie limitée » dans le tableau ci-dessous est défini comme suit : 20 ans à dater de l'entrée en vigueur de la couverture pour les appareils à gaz et 10 ans pour les appareils à bois, à granulés et à charbon. Ces périodes reflètent les durées de vie utiles minimum attendues des composants concernés, dans des conditions de fonctionnement normales.

Période de garantie		Appareils et conduits d'évacuation des gaz fabriqués par HHT							Composants couverts
Pièces	Main d'œuvre	Gaz	Bois	Granulés	Bois EPA	Charbon	Électrique	Évacuation de gaz	
1 an		X	X	X	X	X	X	X	Toutes les pièces et tous les matériaux, à l'exclusion de ceux figurant dans les conditions, exclusions et limitations.
2 ans				X	X	X			Allumeurs, composants électroniques et vitre
		X	X	X	X	X			Ventilateurs installés en fabrique
			X						Panneaux réfractaires moulés
3 ans				X					Creusets et pots de combustion
5 ans	3 ans			X	X				Pièces moulées et déflecteurs
7 ans	3 ans		X	X	X				Tubes collecteurs, cheminées et débouchés HHT
10 ans	1 ans	X							Brûleurs, bûches et réfractaire
Garantie durée de vie limitée	3 ans	X	X	X	X	X			Boîte à feu et échangeur de chaleur
90 jours		X	X	X	X	X	X	X	Toutes les pièces de rechange après la période de garantie

Voir conditions, exclusions et limitations à la page suivante.

## **B. Limited Lifetime Warranty (continued)**

### **CONDITIONS DE LA GARANTIE :**

- La garantie ne couvre que les appareils HHT achetés chez un concessionnaire ou distributeur HHT autorisé. Une liste des concessionnaires HHT autorisés est disponible sur les sites Web des produits HHT.
- Cette garantie n'est valable que si l'appareil HHT demeure sur le site d'installation d'origine.
- Contactez le concessionnaire qui a effectué l'installation pour les réparations sous garantie. Si le concessionnaire qui a effectué l'installation est incapable de fournir les pièces nécessaires, contactez le concessionnaire ou fournisseur HHT autorisé le plus proche. Des frais de réparation supplémentaires peuvent être applicables si la réparation sous garantie est effectuée par un autre concessionnaire que celui qui vous a fourni le produit à l'origine.
- Contactez à l'avance votre concessionnaire pour savoir si la réparation sous garantie entraînera des coûts. Les frais de déplacement et les frais d'expédition des pièces ne sont pas couverts par cette garantie.

### **EXCLUSIONS DE LA GARANTIE :**

Cette garantie ne couvre pas ce qui suit :

- Modification de l'état de surface résultant d'une utilisation normale. Comme il s'agit d'un chauffage, une légère modification de la couleur et de l'état des surfaces intérieures et extérieures est possible. Il ne s'agit pas d'un défaut et cela n'est pas couvert par la garantie.
- La détérioration des surfaces imprimées, plaquées ou émaillées due aux marques de doigts, accidents, abus, égratignures, pièces qui ont fondu ou autres causes externes, ainsi que les résidus laissés sur les surfaces plaquées en raison de l'utilisation de nettoyants ou produits à polir abrasifs.
- La réparation ou le remplacement des pièces soumises à une usure normale pendant la période de garantie. Il s'agit des pièces suivantes : peinture, bois, joints pour granulés et charbon, briques réfractaires, grilles, déflecteurs de flammes, ampoules, pile et décoloration de la vitre.
- Expansion, contraction ou déplacements mineurs de certaines pièces qui provoquent du bruit. Ces conditions sont normales et les réclamations liées à ce bruit ne sont pas couvertes.
- Dommages causés par : (1) l'installation, l'utilisation ou la maintenance de l'appareil sans prise en compte des instructions d'installation et d'utilisation, et sans consultation de l'étiquette d'identification de l'agent de listé ; (2) le non-respect des codes du bâtiment locaux pendant l'installation de l'appareil ; (3) l'expédition ou la mauvaise manutention ; (4) la mauvaise utilisation, l'abus, l'utilisation continue avec des composants endommagés, corrodés ou défectueux, l'utilisation après un accident, les réparations négligentes/incorrectes ; (5) les conditions liées à l'environnement, une mauvaise ventilation, une pression négative ou un mauvais tirage en raison de l'étanchéité de la construction, l'admission insuffisante d'air comburant ou d'autres dispositifs tels que des ventilateurs de tirage, des chaudières à air pulsé ou toute autre cause ; (6) l'utilisation de combustibles autres que ceux mentionnés dans les instructions d'utilisation ; (7) l'installation ou l'utilisation de composants qui n'ont pas été fournis avec l'appareil ou de tout autre composant qui n'a pas été expressément autorisé et approuvé par HHT ; (8) les modifications de l'appareil qui n'ont pas été expressément autorisées et approuvées par écrit par HHT ; et/ou (9) les interruptions ou fluctuations de l'alimentation électrique de l'appareil.
- Composants d'évacuation des gaz, composants de l'âtre ou accessoires utilisés avec l'appareil qui n'ont pas été fournis par HHT.
- Toute partie d'un foyer à feu ouvert préexistant dans laquelle un insert ou appareil à gaz décoratif a été installé.
- Les obligations de HHT, en vertu de cette garantie, ne couvrent pas la capacité de l'appareil à chauffer l'espace souhaité. Des informations sont fournies pour aider le consommateur et le concessionnaire lors de la sélection de l'appareil adéquat pour l'application envisagée. On doit tenir compte de l'emplacement et de la configuration de l'appareil, des conditions liées à l'environnement, de l'isolation et de l'étanchéité de la structure.

### **CETTE GARANTIE EST ANNULÉE :**

- L'appareil a été surchauffé ou utilisé avec de l'air contaminé par le chlore, le fluor ou d'autres produits chimiques nuisibles. La surchauffe est révélée par, sans y être limité, la déformation des plaques ou tubes, la couleur rouille de la fonte, l'apparition de bulles et de craquelures, et la décoloration des surfaces en acier ou émaillées.
- Si l'appareil est soumis à l'humidité ou à la condensation pendant de longues périodes.
- Dommages causés à l'appareil ou aux autres composants par l'eau ou les intempéries en raison, entre autres, d'une mauvaise installation de la cheminée ou de la prise d'air.

### **RESTRICTIONS DE LA GARANTIE :**

- Le seul recours du propriétaire et la seule obligation de HHT en vertu de cette garantie ou de toute autre garantie, explicite ou tacite, contractuelle, à tort ou à raison, sont limités au remplacement, à la réparation ou au remboursement, comme stipulé ci-dessus. En aucun cas HHT ne saurait être tenu responsable des dommages fortuits ou consécutifs dus aux défauts de l'appareil. Certains États n'autorisent pas l'exclusion ou la limitation des dommages fortuits ou consécutifs. Dans ce cas, ces restrictions ne s'appliquent pas. Cette garantie vous donne des droits spécifiques ; vous pouvez aussi avoir d'autres droits qui varieront d'un État à un autre. SAUF INDICATION CONTRAIRE PAR LA LOI, HHT N'OCTROIE AUCUNE GARANTIE EXPLICITE, AUTRE QUE CELLES SPÉCIFIÉES DANS LA PRÉSENTE. LA DURÉE DE TOUTE GARANTIE TACITE EST LIMITÉE À LA DURÉE DE LA GARANTIE EXPLICITE SPÉCIFIÉE CI-DESSUS.





# QUADRA-FIRE®

## COORDONNÉES DE CONTACT :

Quadra-Fire, une marque de Hearth & Home Technologies Inc.  
7571 215th Street West, Lakeville, MN 55044  
www.quadrafire.com

**Veillez contacter votre fournisseur Quadra-Fire pour toutes questions.  
Pour le numéro de votre fournisseur Quadra-Fire le plus proche,  
veuillez visiter notre site internet [www.quadrafire.com](http://www.quadrafire.com)**

<b>ATTENTION</b>	
	Ne PAS jeter ce manuel.
	<ul style="list-style-type: none"><li>• Il contient d'importantes instructions d'utilisation et de maintenance.</li><li>• Lisez, comprenez et suivez ces instructions pour une installation et une utilisation en toute sécurité.</li><li>• Ce manuel doit être confié aux personnes responsables de l'utilisation et du fonctionnement du thermostat.</li></ul>



### **Votre fiche pour le modèle :**

**Hudson Bay  
poêle au gaz avec conduit d'évacuation direct**

**CONCESSIONNAIRE DE L'ACHAT:**

**NUMÉRO DE SÉRIE:** \_\_\_\_\_

**DATE D'ACHAT:** \_\_\_\_\_

**DATE D'INSTALLATION:** \_\_\_\_\_

**TÉLÉPHONE VENDEUR:** \_\_\_\_\_

→ Ce produit est couvert par l'un des brevets suivants ou plus : (États-Unis) 5328356, 5601073, 5613487, 5647340, 5890485, 5941237, 5947112, 5996575, 6006743, 6019099, 6053165, 6145502, 6170481, 6374822, 6484712, 6601579, 6769426, 6863064, 7077122, 7098269, 7258116, 7470729 ou autres brevets américains et étrangers en instance.

/

*mprimé aux É.-U. - Copyright 2011*