

Manuel du propriétaire

Entretien et utilisation

INSTALLATEUR : Ce manuel doit être confié aux personnes responsables de l'utilisation et du fonctionnement de l'appareil.

PROPRIÉTAIRE : Conservez ce manuel à titre de référence.

Communiquez avec votre détaillant pour les questions concernant l'installation, l'utilisation, ou l'entretien.

AVIS : NE PAS JETER CE MANUEL

QUADRA-FIRE®

APPAREIL AU BOIS SÉRIE 4300

Contrôle automatique de la combustion (ACC)

Modèle : 43M-ACC-MBK
43ST-ACC-B

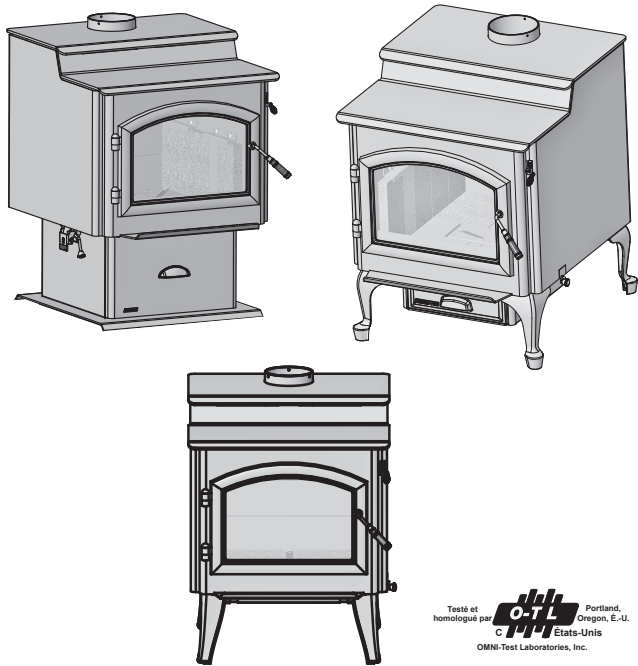

AVERTISSEMENT



Le non-respect de ces instructions peut entraîner des dommages matériels, des blessures, voire la mort.

- Ne pas entreposer, ni utiliser de l'essence ou d'autres vapeurs ou liquides inflammables, à proximité de cet appareil ou de tout autre appareil électrique.
- Ne surchauffez PAS – Si l'appareil ou le carneau devient rouge, le feu est trop intense. La surchauffe annulera votre garantie.
- Respectez les dégagements spécifiés pour les matériaux inflammables. Le non-respect de ces consignes peut déclencher un incendie.

AVERTISSEMENT



SURFACES CHAUDES!

La vitre et les autres surfaces sont chaudes pendant l'utilisation ET le refroidissement.

La vitre chaude causera des brûlures.

- Ne pas toucher la vitre avant qu'elle ne soit refroidie.
- Ne laissez JAMAIS les enfants toucher la vitre.
- Éloignez les enfants
- SURVEILLEZ ATTENTIVEMENT les enfants présents dans la pièce où l'appareil est installé.
- Avertir les enfants et les adultes des dangers associés aux températures élevées.
- **La température élevée peut enflammer les vêtements ou d'autres matériaux inflammables.**
- Éloignez les vêtements, meubles, rideaux ou autres matières inflammables.

AVERTISSEMENT



Risque d'incendie.

À n'utiliser qu'avec des combustibles solides à base de bois. Les autres combustibles risquent de provoquer la surchauffe et générer des gaz toxiques (par exemple, du monoxyde de carbone).

myhbt
FACTORY
training

L'installation et l'entretien de cet appareil doivent être effectués par des techniciens autorisés. Hearth & Home Technologies recommande des professionnels formés dans les usines de HTT ou certifiés NFI.



REMARQUE

To obtain a French translation of this manual, please contact your dealer or visit www.quadrafire.com

Pour obtenir une traduction française de ce manuel, veuillez contacter votre détaillant ou visiter www.quadrafire.com

REMARQUE : Les dégagements ne peuvent être diminués que si cela est autorisé par les autorités compétentes.

A. Exemple d'étiquette de numéro de série/de sécurité
 LIEU DE TRAVAIL : Arrière de l'appareil



CAUTION: HOT WHILE IN OPERATION DO NOT TOUCH, KEEP CHILDREN AND CLOTHING AWAY. CONTACT MAY CAUSE SKIN BURNS. KEEP FURNISHINGS AND OTHER COMBUSTIBLE MATERIAL FAR AWAY FROM THE APPLIANCE. SEE NAMEPLATE AND INSTRUCTIONS.

ATTENTION: CHAUD LORS DE L'OPÉRATION. NE PAS TOUCHER, GARDEZ LES ENFANTS ET LES VÊTEMENTS LOIN DE L'ESPACE DÉSIGNÉ DE L'INSTALLATION. LE CONTACT PEUT CAUSER DES BRÛLURES À LA PEAU, GARDEZ LES MEUBLES ET LES MATÉRIAUX COMBUSTIBLES LOIN DE L'ESPACE DÉSIGNÉ DE L'APPAREIL. VOIR L'ÉTIQUETTE ET LES INSTRUCTIONS.

QUADRA-FIRE 4300 ACC Series

TESTED TO/TESTÉ À: UL 1482, ULC S627-00.

SERIAL NO. / NUMÉRO DE SÉRIE
CV003

PREVENT HOUSE FIRES / **PRÉVENIR DES FEUX DE MAISON**

Install and use only in accordance with manufacturer's installation and operating instructions. Contact local building or fire officials about restrictions and installation inspections in your area. Do not obstruct the space beneath heater.

WARNING - For Mobile Homes: Do not install in a sleeping room. An outside combustion air inlet must be provided and unrestricted while unit is in use. The structural integrity of the mobile home floor, ceiling and walls must be maintained. The stove needs to be properly grounded to the frame of the mobile home. Components required for mobile home installation. Outside Air Kit, Part Number OAK-ACC.

Refer to manufacturer's instructions and local codes for precautions required for passing chimney through a combustible wall or ceiling and maximum offsets.

Inspect and clean chimney frequently. Under Certain Conditions of Use, Creosote Buildup May Occur Rapidly.

Do not connect this unit to a chimney serving another appliance.

Optional Components: Optional Blower, Part #12-4500.

Electrical Rating: 115 VAC, 1.2 Amps, 60 Hz. Route power cord away from unit. Do not route cord under or in front of appliance.

DANGER: Risk of electrical shock. Disconnect power supply before servicing.

Replace glass only with 5mm ceramic available from your dealer.

Do not use grate or elevate fire. Build wood fire directly on hearth.

Do not overfire - if heater or chimney connector glows, you are overfiring.

Operate only with the fuel loading door closed. Open only to add fuel to the fire.

FLOOR PROTECTION: Floor protector must be a 3/8 inch (10mm) minimum thickness, non-combustible material or equivalent, extending beneath heater and to front/side/rear as indicated on the diagram below. Exception: Non-combustible floor protections must extend beneath the flue pipe when installed with horizontal venting and extend 2 inches (51mm) beyond each side.

APPEAREIL DE CHAUFFAGE DE PIÈCE, DE TYPE DE COMBUSTIBLE SOLIDE. POUR USAGE DANS LES MAISONS MOBILES: (LIM) 34 HUD. "Pour Usage Avec Bois Solide Seulement"

Installez et utilisez en accord avec les instructions d'installation et d'opération du fabricant. Contactez le bureau de la construction ou le bureau des incendies au sujet des restrictions et des inspections d'installation dans votre voisinage. Ne pas obstruer l'espace en dessous de l'appareil.

AVIS - Pour Les Maisons Mobiles: Ne pas installer dans une chambre à coucher. Un tuyau extérieur de combustion d'air doit être installé et ne doit pas être obstrué lorsque l'appareil est en usage. La structure intégrale du plancher, du plafond et des murs de la maison mobile doit être maintenue intacte. L'appareil d'installation doit être fixé à la charpente de la maison mobile. Les composants requis pour l'installation des maisons mobiles: Assemblage d'air extérieur, Numéro de Pièce OAK-ACC.

Référez vous aux instructions du fabricant et des codes locaux pour les précautions requises pour passer une cheminée à travers un mur ou un plafond combustibles, et les compensations maximales.

Ne pas connecter cet appareil à une cheminée servant un autre appareil.

Composants Optionnels: Ventilateur Optionnel, Pièce #12-4500.

Puissance Électrique: 115 VAC, 1,2 Amps, 60 Hz. Éloignez le fil électrique de l'appareil. Ne pas faire passer le fil électrique au dessus ou en dessous de l'appareil.

DANGER: Il y a un risque de décharge électrique. Déconnectez le fil électrique de la prise de courant avant le service.

Remplacez la vitre seulement avec une vitre céramique de 5 mm disponible chez votre fournisseur.

N'élevez pas le feu. Bâissez le feu de bois directement sur l'âtre.

Ne pas surchauffer. Si l'appareil de chauffage ou le tuyau de cheminée rougissent, vous surchauffez.

Opérez l'appareil seulement lorsque la porte de chargement est fermée. Ouvrez la porte seulement lorsque vous devez ajouter des combustibles dans le feu.

PROTECTION DU PLANCHER: Le protecteur de plancher doit être d'un minimum 3/8 (10mm) d'épaisseur de matériel incombustible équivalent, s'étendant du dessous de l'appareil jusqu'à l'avant, aux côtés et à l'arrière comme indiqué sur le diagramme suivant. Exception: Les protections incombustibles du plancher doivent s'étendre en dessous du conduit de cheminée lorsqu'installées avec une ventilation à l'horizontale et s'étendre de 2 (51mm) de chaque côté.

MINIMUM CLEARANCES TO COMBUSTIBLE MATERIALS: In Inches (mm)

NOTE: All "A", "C" and "F" Dimensions are to inside diameter of the pipe.

INSTALLATION: 90° VERTICAL OR HORIZONTAL WITH MINIMUM 2 FT VERTICAL CLEARANCE ABOVE TOP
INSTALLATION: 90° VERTICALE OU HORIZONTALE AVEC 609mm VERTICAL MINIMUM DU HAUT DU POÊLE

| | A | B | C | D | E | F | G | H |
|-------------------------|------------|-------------|----------|-------------|----------|------------|-------------|----------|
| SINGLE WALL PIPE | 15.5 (394) | 11.75 (298) | 24 (610) | 14.5 (368) | 10 (255) | 17.5 (445) | 53.5 (1359) | 12 (305) |
| Flat Top Model | 15 | 11.75 (298) | 24 (610) | 14.5 (368) | 2 (51) | 12 (305) | 49.5 (1263) | 12 (305) |
| DOUBLE WALL PIPE | 15.5 (394) | 11.75 (298) | 24 (610) | 14.5 (368) | 10 (255) | 17.5 (445) | 53.5 (1359) | 12 (305) |
| Flat Top Model | 15 | 11.75 (298) | 22 (559) | 11.75 (298) | 2 (51) | 12 (305) | 49.5 (1263) | 5 (127) |

INSTALLATION: 90° ELBOW OFF TOP STOVE THROUGH BACKWALL
INSTALLATION: 90° DE COURBURE AU DESSUS DE HAUT DU POÊLE A TRAVERS LE MUR ARRIÈRE

| | A | B | C | D | E | F | G | H |
|-------------------------|-----------|---------|------------|----------|----------|------------|-------------|-----|
| DOUBLE WALL PIPE | 8.5 (216) | 6 (152) | 24.5 (622) | 15 (381) | 10 (254) | 17.5 (445) | 53.5 (1359) | N/A |
| Flat Top Model | 7.5 (191) | 4 (102) | 19 (229) | 9 (229) | 2 (51) | 12 (305) | 49.5 (1263) | N/A |

INSTALLATION: 90° ELBOW OFF TOP STOVE THROUGH BACKWALL
INSTALLATION: 90° DE COURBURE AU DESSUS DE HAUT DU POÊLE A TRAVERS LE MUR ARRIÈRE

| | A | B | C | D | E | F | G | H |
|-------------------------|-----------|-----------|----------|-------------|-----|-----|-------------|----------|
| DOUBLE WALL PIPE | 13 (330) | 10 (255) | 24 (610) | 14.5 (368) | N/A | N/A | 53.5 (1359) | 12 (305) |
| Flat Top Model | 7.5 (191) | 3.75 (95) | 22 (564) | 11.75 (298) | N/A | N/A | 49.5 (1263) | 5 (127) |

90° OFF TOP UP & OUT CEILING CLEARANCE
ESPACE LIBRE DU DESSUS DE L'APPAREIL AU PLAFOND AVEC 90° DE COURBURE

| | A | B | C | D | E | F | G | H |
|-------------------------|-----------|-----------|----------|-------------|-----|-----|-------------|----------|
| DOUBLE WALL PIPE | 13 (330) | 10 (255) | 24 (610) | 14.5 (368) | N/A | N/A | 53.5 (1359) | 12 (305) |
| Flat Top Model | 7.5 (191) | 3.75 (95) | 22 (564) | 11.75 (298) | N/A | N/A | 49.5 (1263) | 5 (127) |

STOVE TO CEILING CLEARANCE
ESPACE LIBRE DU POÊLE AU PLAFOND

| | A | B | C | D | E | F | G | H |
|-------------------------|-----------|-----------|----------|-------------|-----|-----|-------------|----------|
| DOUBLE WALL PIPE | 13 (330) | 10 (255) | 24 (610) | 14.5 (368) | N/A | N/A | 53.5 (1359) | 12 (305) |
| Flat Top Model | 7.5 (191) | 3.75 (95) | 22 (564) | 11.75 (298) | N/A | N/A | 49.5 (1263) | 5 (127) |

BACKWALL/SIDEWALL MUR ARRIÈRE/MUR DE CÔTÉ

CORNER INSTALLATION/INSTALLATION DU COIN

ALCOVE SIDE VIEW / VUE DE CÔTÉ DE L'ALCÔVE

2018 2017 2018 Jan. Feb. Mar. Apr. May June July Aug. Sept. Oct. Nov. Dec.

Manufactured by: **HEARTH-HOME technologies** / Made in U.S.A. or USA imported parts.

Fabrique par: **HEARTH-HOME technologies** / États-Unis d'Amérique par des pièces d'origine américaine et pièces importées.

43 MILLENIUM 43 STEP TOP DISCOVERY III

DO NOT REMOVE THIS LABEL / NE PAS ENLEVER L'ÉTIQUETTE

7037-136J

Date de fabrication

Définition des avertissements de sécurité :

- **DANGER!** Indique une situation dangereuse qui entraînera la mort ou des blessures graves si elle n'est pas évitée.
- **AVERTISSEMENT!** Indique une situation dangereuse pouvant entraîner la mort ou des blessures graves si elle n'est pas évitée.
- **ATTENTION!** Indique une situation dangereuse pouvant provoquer des blessures mineures ou modérées si elle n'est pas évitée.
- **AVIS :** Désigne des pratiques pouvant endommager l'appareil ou d'autres biens matériels.

TABLE DES MATIÈRES

| | | | |
|---|----------|---|-----------|
| A. Exemple d'étiquette de numéro de série/de sécurité..... | 2 | 3 Maintenance et entretien..... | 16 |
| B. Politique de garantie..... | 4 | A. Tableau simplifié de référence à la maintenance..... | 16 |
| C. Guide de démarrage rapide..... | 6 | B. Nettoyage et fonctionnement du système d'élimination des cendres..... | 17 |
| 1 Homologations et codes approuvés | 7 | C. Maintenance générale..... | 18 |
| A. Certification de l'appareil..... | 7 | 4 Guide de dépannage..... | 19 |
| B. Puissance calorifique et rendement..... | 7 | 5 Remplacement de pièces de rechange .. | 20 |
| C. Approuvé pour les maisons mobiles..... | 7 | A. Remplacement de la vitre..... | 20 |
| D. Spécifications de la porte vitrée..... | 7 | B. Remplacement des briques réfractaires | 20 |
| 2 Instructions d'utilisation | 8 | C. Remplacement du disque d'arrêt..... | 20 |
| A. Surchauffe de votre appareil..... | 8 | D. Assemblage de la poignée de la porte | 21 |
| B. Sélection et entreposage du bois | 8 | E. Démontage du déflecteur | 21 |
| C. Processus de combustion | 8 | F. Remplacement de l'ensemble de tubes profilés | 22 |
| D. Contrôles de l'air | 9 | 6 Documents de référence..... | 23 |
| E. Utiliser le réglage de l'air de combustion et le système ACC .. | 9 | 7 Pièces de rechange | 25 |
| F. Taux de combustion et rendement | 10 | | |
| G. Préparation d'un feu | 11 | | |
| H. Emplacement adéquat du déflecteur et de la laine céramique isolante | 12 | | |
| I. Instructions d'utilisation du ventilateur refoulant | 13 | | |
| J. Opacité (fumée) | 13 | | |
| K. Espace libre | 14 | | |
| L. Pression négative..... | 14 | | |
| M. Questions souvent posées..... | 15 | | |

B. Politique de garantie

Hearth & Home Technologies, on behalf of its hearth brands (“HHT”), extends the following warranty for HHT gas, wood, pellet, coal and electric hearth appliances that are purchased from an HHT authorized dealer.

WARRANTY COVERAGE:

HHT warrants to the original owner of the HHT appliance at the site of installation, and to any transferee taking ownership of the appliance at the site of installation within two years following the date of original purchase, that the HHT appliance will be free from defects in materials and workmanship at the time of manufacture. After installation, if covered components manufactured by HHT are found to be defective in materials or workmanship during the applicable warranty period, HHT will, at its option, repair or replace the covered components. HHT, at its own discretion, may fully discharge all of its obligations under such warranties by replacing the product itself or refunding the verified purchase price of the product itself. The maximum amount recoverable under this warranty is limited to the purchase price of the product. This warranty is subject to conditions, exclusions and limitations as described below.

WARRANTY PERIOD:

Warranty coverage begins on the date of original purchase. In the case of new home construction, warranty coverage begins on the date of first occupancy of the dwelling or six months after the sale of the product by an independent, authorized HHT dealer/ distributor, whichever occurs earlier. The warranty shall commence no later than 24 months following the date of product shipment from HHT, regardless of the installation or occupancy date. The warranty period for parts and labor for covered components is produced in the following table.

The term “Limited Lifetime” in the table below is defined as: 20 years from the beginning date of warranty coverage for gas appliances, and 10 years from the beginning date of warranty coverage for wood, pellet, and coal appliances. These time periods reflect the minimum expected useful lives of the designated components under normal operating conditions.

| Warranty Period | | HHT Manufactured Appliances and Venting | | | | | | | Components Covered |
|------------------|---------|---|------|--------|----------|------|----------|---------|--|
| Parts | Labor | Gas | Wood | Pellet | EPA Wood | Coal | Electric | Venting | |
| 1 Year | | X | X | X | X | X | X | X | All parts and material except as covered by Conditions, Exclusions, and Limitations listed |
| 2 years | | | | X | X | X | | | Igniters, electronic components, and glass |
| | | X | X | X | X | X | | | Factory-installed blowers |
| | | | X | | | | | | Molded refractory panels |
| | | X | | | | | | | Ignition Modules |
| 3 years | | | | X | | | | | Firepots and burnpots |
| 5 years | 1 year | | | X | X | | | | Castings and baffles |
| 7 years | 3 years | | X | X | X | | | | Manifold tubes, HHT chimney and termination |
| 10 years | 1 year | X | | | | | | | Burners, logs and refractory |
| Limited Lifetime | 3 years | X | X | X | X | X | | | Firebox and heat exchanger |
| 90 Days | | X | X | X | X | X | X | X | All replacement parts beyond warranty period |

See conditions, exclusions, and limitations on next page.

WARRANTY CONDITIONS:

- This warranty only covers HHT appliances that are purchased through an HHT authorized dealer or distributor. A list of HHT authorized dealers is available on the HHT branded websites.
- This warranty is only valid while the HHT appliance remains at the site of original installation.
- This warranty is only valid in the country in which the HHT authorized dealer or distributor that sold the appliance resides.
- Contact your installing dealer for warranty service. If the installing dealer is unable to provide necessary parts, contact the nearest HHT authorized dealer or supplier. Additional service fees may apply if you are seeking warranty service from a dealer other than the dealer from whom you originally purchased the product.
- Check with your dealer in advance for any costs to you when arranging a warranty call. Travel and shipping charges for parts are not covered by this warranty.

WARRANTY EXCLUSIONS:

This warranty does not cover the following:

- Changes in surface finishes as a result of normal use. As a heating appliance, some changes in color of interior and exterior surface finishes may occur. This is not a flaw and is not covered under warranty.
- Damage to printed, plated, or enameled surfaces caused by fingerprints, accidents, misuse, scratches, melted items, or other external sources and residues left on the plated surfaces from the use of abrasive cleaners or polishes.
- Repair or replacement of parts that are subject to normal wear and tear during the warranty period. These parts include: paint, wood, pellet and coal gaskets, firebricks, grates, flame guides, batteries and the discoloration of glass.
- Expansion, contraction, or movement of certain parts causing noise. These conditions are normal and complaints related to this noise are not covered by this warranty.
- Damages resulting from: (1) failure to install, operate, or maintain the appliance in accordance with the installation instructions, operating instructions, and listing agent identification label furnished with the appliance; (2) failure to install the appliance in accordance with local building codes; (3) shipping or improper handling; (4) improper operation, abuse, misuse, continued operation with damaged, corroded or failed components, accident, or improperly/incorrectly performed repairs; (5) environmental conditions, inadequate ventilation, negative pressure, or drafting caused by tightly sealed constructions, insufficient make-up air supply, or handling devices such as exhaust fans or forced air furnaces or other such causes; (6) use of fuels other than those specified in the operating instructions; (7) installation or use of components not supplied with the appliance or any other components not expressly authorized and approved by HHT; (8) modification of the appliance not expressly authorized and approved by HHT in writing; and/or (9) interruptions or fluctuations of electrical power supply to the appliance.
- Non-HHT venting components, hearth components or other accessories used in conjunction with the appliance.
- Any part of a pre-existing fireplace system in which an insert or a decorative gas appliance is installed.
- HHT's obligation under this warranty does not extend to the appliance's capability to heat the desired space. Information is provided to assist the consumer and the dealer in selecting the proper appliance for the application. Consideration must be given to appliance location and configuration, environmental conditions, insulation and air tightness of the structure.

This warranty is void if:

- The appliance has been over-fired or operated in atmospheres contaminated by chlorine, fluorine, or other damaging chemicals. Over-firing can be identified by, but not limited to, warped plates or tubes, rust colored cast iron, bubbling, cracking and discoloration of steel or enamel finishes.
- The appliance is subjected to prolonged periods of dampness or condensation.
- There is any damage to the appliance or other components due to water or weather damage which is the result of, but not limited to, improper chimney or venting installation.

LIMITATIONS OF LIABILITY:

- The owner's exclusive remedy and HHT's sole obligation under this warranty, under any other warranty, express or implied, or in contract, tort or otherwise, shall be limited to replacement, repair, or refund, as specified above. In no event will HHT be liable for any incidental or consequential damages caused by defects in the appliance. Some states do not allow exclusions or limitation of incidental or consequential damages, so these limitations may not apply to you. This warranty gives you specific rights; you may also have other rights, which vary from state to state. EXCEPT TO THE EXTENT PROVIDED BY LAW, HHT MAKES NO EXPRESS WARRANTIES OTHER THAN THE WARRANTY SPECIFIED HEREIN. THE DURATION OF ANY IMPLIED WARRANTY IS LIMITED TO DURATION OF THE EXPRESSED WARRANTY SPECIFIED ABOVE.

C. Guide de démarrage rapide

Remarque : Il s'agit de dessins génériques qui peuvent ne pas représenter votre modèle spécifique.

**ÉLÉMENTS NÉCESSAIRES
POUR LE PREMIER FEU :**

10 morceaux de journal, 10 à 20 morceaux de petits
bois secs d'allumage et quelques morceaux de bois bien sec.

OUVREZ LES ENTRÉES D'AIR

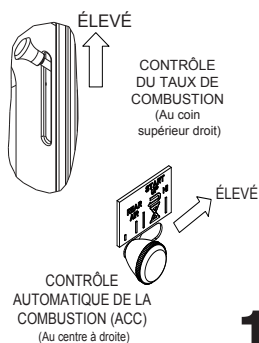

1

AJOUTEZ DU BOIS

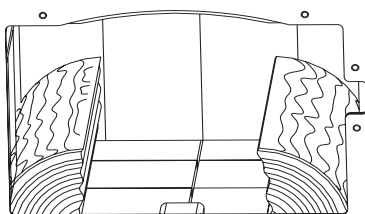

2

AJOUTEZ DU JOURNAL

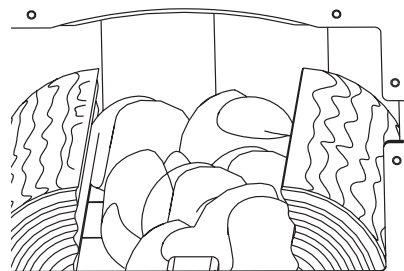

3

AJOUTEZ DU PETIT BOIS

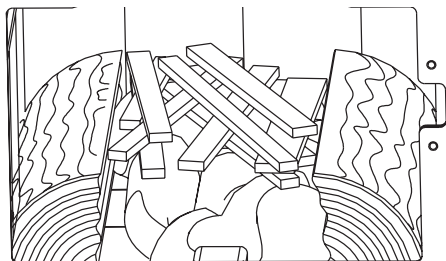

ALLUMEZ LE PAPIER

4

AVERTISSEMENT! Risque d'incendie

Fermez et verrouillez la porte de manière sécuritaire une fois le feu allumé, et après le remplissage, pour éviter :

- la propagation de fumée, de flammes et de monoxyde de carbone
- la propagation d'étincelles, de charbons et de bûches
- la surchauffe

NE PAS laisser l'appareil sans surveillance avec la porte ouverte.

Allumer un feu peut ne pas nécessiter de laisser la porte ouverte pour assurer un tirage. L'entrée d'air doit approvisionner un tirage suffisant.

5

AJOUTEZ PLUS DE BOIS

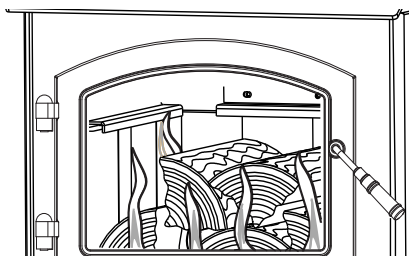

6

**RÉDUISEZ L'ENTRÉE
D'AIR**

Réglez à la sortie de chaleur désirée

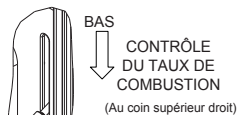

CONTRÔLE AUTOMATIQUE DE LA COMBUSTION (ACC) (Au centre à droite)

7

**L'appareil est prêt à
fonctionner normalement.**

1 Homologations et codes approuvés

A. Certification de l'appareil

| | |
|--------------------------------|---|
| Modèle : | Millennium 4300 monobloc à dessus étagé (ACC) |
| Laboratoire : | OMNI Test Laboratories, Inc. |
| N° et date du rapport : | 061-S-67-6 |
| Type : | CHAUFFAGE D'AMBIANCE HOMOLOGUÉ À COMBUSTIBLE SOLIDE. |
| Norme : | UL1482, ULC S627-00 et (UM) 84-HUD, approuvé pour les maisons mobiles. |

REMARQUE : Cette installation doit être conforme aux codes locaux. En l'absence de codes locaux, vous devez être en conformité avec les codes d'installation UL1482-96, (UM) 84-HUD et NPFA211 aux États-Unis et les codes ULC S627-00 et CAN/CSA-B365 au Canada. **NON APPROUVÉ POUR LES INSTALLATIONS DANS LES MAISONS MOBILES AU CANADA!**

B. Puissance calorifique et rendement

| | |
|--|---|
| N° de certification EPA : | 656 |
| EPA, Émissions certifiées : | 1,00 gramme par heure |
| *PCI, Efficacité testée : | 80,2 % |
| **PCS, Efficacité testée : | 74,2 % |
| ***EPA, Sortie en BTU : | de 11 800 à 38 300 BTU/h |
| ****Pointe d'émission de BTU/heure : | 63 700 |
| Taille du conduit : | 152 mm (6 po) |
| Taille de la boîte à feu : | 0,07 m ³ (2,30 pi ³) |
| Longueur idéale des bûches : | 457 mm (18 po) |
| Orientation du combustible : | De l'avant vers l'arrière |
| Combustible | Corde de bois séché |
| *Efficacité moyenne pondérée PCI (pouvoir calorifique inférieur) avec du sapin Douglas aux dimensions spécifiées et les données collectées pendant les tests d'émission de l'EPA. | |
| **Efficacité moyenne pondérée PCS (pouvoir calorifique supérieur) avec du sapin Douglas aux dimensions spécifiées et les données collectées pendant les tests d'émission de l'EPA. | |
| ***Plage d'émission de BTU basée sur l'efficacité par défaut de l'EPA et les taux de combustion des résultats bas et élevés des tests EPA, en utilisant du sapin Douglas aux dimensions spécifiées. | |
| ****Maximum de BTU émis par l'appareil calculé en utilisant le taux de combustion maximal de la première heure à partir du résultat élevé du test EPA et le niveau en BTU du bois (8600) multiplié par l'efficacité. | |

Cet appareil au bois Quadra-Fire au bois série 4300 respecte les normes d'émission de particules de bois de l'EPA (agence de protection de l'environnement des États-Unis) pour les appareils vendus après le 15 mai 2015.

Cet appareil au bois nécessite des inspections et des réparations périodiques pour un fonctionnement adéquat. Ne pas utiliser cet appareil au bois selon les directives du présent manuel contrevient aux réglementations fédérales.

C. Approuvé pour les maisons mobiles

- Cet appareil peut être installé dans les maisons mobiles, à l'exclusion de la chambre à coucher, à condition qu'une prise d'air extérieure de combustion ait été installée.
- L'intégrité de la structure du sol, des murs et du plafond de la maison mobile doit être maintenue.
- L'appareil doit être correctement fixé à la charpente de la maison mobile avec un fil de mise à terre en cuivre n° 8, et la cheminée doit être homologuée UL103 HT ou un doublage homologué UL-1777 de 152 mm (6 po) de diamètre doit être utilisé sur toute la longueur.
- L'ensemble de prise d'air extérieur, n° de pièce OAK-ACC, doit être installé en cas d'utilisation dans une maison mobile.

D. Spécifications de la porte vitrée

Cet appareil comporte une porte vitrée en vitrocéramique de 5 mm d'épaisseur. N'utilisez que des vitres en vitrocéramique de 5 mm pour remplacer une vitre endommagée. Veuillez contacter votre détaillant si vous devez remplacer la vitre.



AVERTISSEMENT



Risque d'incendie.

Hearth & Home Technologies décline toute responsabilité et annulera la garantie dans les cas suivants :

- Installation et utilisation d'un appareil endommagé.
- Modification de l'appareil.
- Non-respect des instructions d'installation de Hearth & Home Technologies.
- Installation et/ou utilisation de composants non autorisés par Hearth & Home Technologies.
- Utilisation de l'appareil sans tous les composants installés.
- Utilisation de l'appareil sans les pieds (si fournis avec l'appareil).
- Ne surchauffez PAS – Si l'appareil ou le carneau devient rouge, le feu est trop intense.

N'importe quelle de ces action peut créer un danger d'incendie.

Les installations, réglages, modifications, entretiens ou maintenances inadéquats peuvent provoquer des blessures et des dommages matériels.

Pour obtenir une assistance ou des renseignements supplémentaires, consulter un installateur, un réparateur qualifié ou votre fournisseur.



REMARQUE : Le fabricant de cet appareil, Hearth & Home Technologies, se réserve le droit de modifier sans préavis ses produits, leurs spécifications et/ou leurs prix.

Quadra-Fire est une marque déposée de Hearth & Home Technologies.

Guide de l'utilisateur

2 Instructions d'utilisation

A. Surchauffe de votre appareil

| | |
|--|---|
|  AVERTISSEMENT | |
|  | Risque d'incendie Ne pas surchauffer. La surchauffe peut enflammer le créosote ou peut endommager l'appareil et la cheminée. |
| Pour éviter de surchauffer votre appareil, NE PAS : | |
| <ul style="list-style-type: none">• Utiliser de liquides inflammables• Trop remplir de bois• Brûler des déchets ou de grandes quantités de bois de rebut• Laisser trop d'air pénétrer dans le feu | |

1. Symptôme de la surchauffe

Un ou plusieurs des symptômes suivants peuvent indiquer une surchauffe du foyer :

- Le carneau ou l'appareil sont incandescents
- Des bruits de rugissement ou de grondement
- Des forts bruits de craquelure ou de claquement
- Le gauchissement du métal
- Un feu de cheminée

2. Que faire si votre appareil surchauffe

- Fermez immédiatement la porte et les entrées d'air pour réduire l'alimentation en air du feu.
- Si vous soupçonnez un feu dans la cheminée, appelez les pompiers et évacuez votre maison.
- Contactez votre professionnel local d'entretien de la cheminée et faites inspecter votre appareil et votre cheminée pour tout dommage.
- N'utilisez pas votre appareil tant qu'il n'a pas été inspecté par un professionnel de l'entretien de cheminée.

Hearth & Home Technologies NE GARANTIRA PAS les appareils qui présentent des preuves de surchauffe. La preuve d'une surchauffe du foyer peut en outre comprendre :

- Gauchissement du conduit d'air
- Attaches de brique réfractaire détériorés
- Déflecteur et autres composants intérieurs détériorés

B. Sélection et entreposage du bois

Ne brûlez que du bois sec. Stockez le bois à l'abri de la pluie et de la neige. Le bois sec réduit non seulement la formation de créosote, mais il brûle aussi plus efficacement que le bois vert. Même le bois sec contient au minimum 15 % d'humidité. Il faut donc qu'il puisse brûler à une température suffisamment élevée pour que la cheminée reste chaude jusqu'à l'évaporation complète de l'humidité, à savoir environ une heure. Brûler du bois vert est un gaspillage d'énergie.

Le bois mort tombé des arbres doit être considéré comme étant mouillé et doit donc être séché. On peut considérer le bois mort encore sur les arbres comme sec à 66 %. Pour savoir si le bois est assez sec pour être brûlé, contrôlez les extrémités des bûches. Si elles sont fendues de toutes parts, elles sont sèches. Si votre bois grésille quand il brûle, il pourrait ne pas être entièrement sec, même si sa surface est sèche.

Fendre le bois avant de l'entreposer accélère son séchage. Le bois doit être empilé de façon à ce que les deux extrémités de chaque bûche soient exposées à l'air. Le séchage est alors plus rapide. Cela est vrai même si le bois a été fendu. Entreposez le bois de façon à ce qu'il soit couvert, par exemple dans une remise ou sous une bâche, un plastic, du papier goudronné, des panneaux de contreplaqué usés, etc., car le bois peut autrement absorber l'eau de pluie ou la neige fondue, ce qui retarde son séchage.

C. Processus de combustion

Depuis quelques années, les gens s'intéressent de plus en plus à la qualité de l'air. L'une des principales causes de la mauvaise qualité de l'air est attribuée au chauffage au bois. Pour améliorer la situation, nous avons développé chez Quadra-Fire des poêles à bois plus propres, dépassant même les exigences établies par nos agences gouvernementales sur les émissions polluantes. Ces appareils au bois, tout comme les autres appareils, doivent être utilisés correctement pour procurer des performances optimales. L'utilisation inadéquate peut transformer n'importe quel appareil au bois en une menace pour l'environnement.

1. Embrasement ou première étape

Il est bon de connaître un peu le processus de combustion pour comprendre ce qui se passe à l'intérieur d'un appareil. La première étape de la combustion est l'embrasement. Pendant cette étape, le bois est chauffé à une température suffisante pour que l'humidité s'en évapore. Le bois atteint la température d'ébullition de l'eau de 100 °C (212 °F) et reste à cette température jusqu'à ce que toute l'eau se soit évaporée. Ce processus capte la chaleur des briquettes et a tendance à refroidir l'appareil.

Le feu a besoin de trois ingrédients – du combustible, de l'air et de la chaleur. Par conséquent, si l'appareil est privé de chaleur pendant le séchage, il a moins de chances de produire une combustion propre et efficace. Pour cette raison, il est toujours préférable de brûler du bois sec. Si le bois n'est pas sec, vous devez ouvrir l'arrivée d'air et régler le poêle sur une position de combustion plus rapide pendant plus longtemps pour démarrer la combustion. La chaleur produite par le feu doit chauffer votre maison et créer un bon triage, au lieu d'être gaspillée pour le séchage du bois vert.

2. Deuxième étape

Pendant l'étape suivante de la combustion, le bois émet des gaz inflammables qui brûlent au-dessus du combustible en produisant des flammes intenses. Il est très important que les flammes ne s'éteignent pas pendant cette étape.

Ceci garantira un feu aussi propre que possible. Si les flammes s'éteignent, le taux de combustion est réglé à un niveau trop bas pour entretenir la combustion. Le réglage d'air situé dans l'angle supérieur droit sert à régler le taux de combustion. Il est appelé réglage de l'air de combustion. **Figure 9.1**

3. Étape finale

L'étape finale est la combustion du charbon. Cela se produit quand pratiquement tous les gaz inflammables ont été brûlés et que seul le charbon reste. Il s'agit de la phase de combustion la plus propre. Le charbon brûle en produisant des flammes d'un bleu chaud.

Il est très important de recharger l'appareil alors qu'il contient encore assez de charbon chaud pour fournir la chaleur nécessaire au séchage et rallumage de la nouvelle charge de bois. Il est préférable d'ouvrir le réglage de l'air de combustion et à l'allumage **avant de remettre du bois dans le poêle**. Cela ravive le lit de charbon et diminue les émissions excessives (opacité/fumée). Ouvrez lentement la porte de l'appareil pour que les cendres et la fumée ne s'échappent pas. Cassez les grands morceaux et répartissez le charbon pour que le nouveau bois repose sur du charbon chaud.

Nous sommes tous soucieux de la qualité de l'air et, si nous voulons chauffer nos maisons au bois, nous devons le faire de façon responsable. Ainsi, vous devez apprendre comment utiliser votre appareil de la manière la plus propre et efficace possible. Ceci vous permettra de profiter de votre appareil au bois pendant de nombreuses années.

D. Contrôles de l'air

Les utilisateurs devront découvrir leurs réglages préférés (entre élevé et bas) en fonction de la chaleur souhaitée, de la configuration de l'installation et du genre de combustible.

1. Réglage de l'air de combustion

Cette admission d'air est située en haut sur l'avant de la boîte à feu, près du bord supérieur de la porte vitrée. Cet air préchauffé fournit l'oxygène nécessaire au mélange des gaz non brûlés pour créer une deuxième, troisième et quatrième combustion. Cet air est réglé par le réglage de l'air de combustion. Lorsque la commande est déplacée vers le haut, elle est sur le réglage maximum. Si elle est déplacée vers le bas, elle est sur le réglage minimum. **Figure 9.1**

2. Système de contrôle automatique de la combustion (ACC)

Pour engager le système de minuterie du contrôle automatique de la combustion (ACC), poussez le levier vers l'arrière de l'appareil à la position élevée, puis tirez vers l'avant de l'appareil, jusqu'à ce que le bouton s'arrête. La minuterie fermera lentement l'arrivée d'air en 25 minutes. Utilisez cette fonction lors du rechargement de combustible ou si vous désirez augmenter l'arrivée d'air.

Figure 9.3

E. Utiliser le réglage de l'air de combustion et le système ACC

1. Allumage et recharge de combustible

Ouvrez entièrement les systèmes de réglage de l'air de combustion et de l'ACC. Pour le Réglage de l'air de combustion, poussez la poignée à ressort vers le haut. Pour le système de minuterie de l'ACC, poussez le bouton vers l'arrière de l'appareil jusqu'à ce qu'il soit situé sous la position élevée. **Figure 9.1**

2. Maximiser la chaleur par le système ACC

Afin de maximiser la sortie de chaleur par le système de minuterie ACC, aussi connu comme brûlage élevé, poussez le levier de commande du réglage de l'air de l'ACC vers l'arrière de l'appareil et laissez-le ainsi. Ceci, combiné avec le levier principal du taux de combustion poussé vers le haut à la position la plus élevée, vous obtiendrez la plus grande quantité d'air nécessaire à obtenir la plus grande quantité de chaleur. **Figure 9.1**

3. Commande manuelle de la minuterie

Si vous avez besoin de fermer le système ACC avant qu'il n'entre lui-même dans son cycle de fermeture, soit 25 minutes, recherchez le levier à l'arrière droit de l'appareil et tirez-le vers l'avant de l'appareil. **Figure 9.2**

⚠ ATTENTION

Risque de blessures.

- Il est recommandé de porter des gants

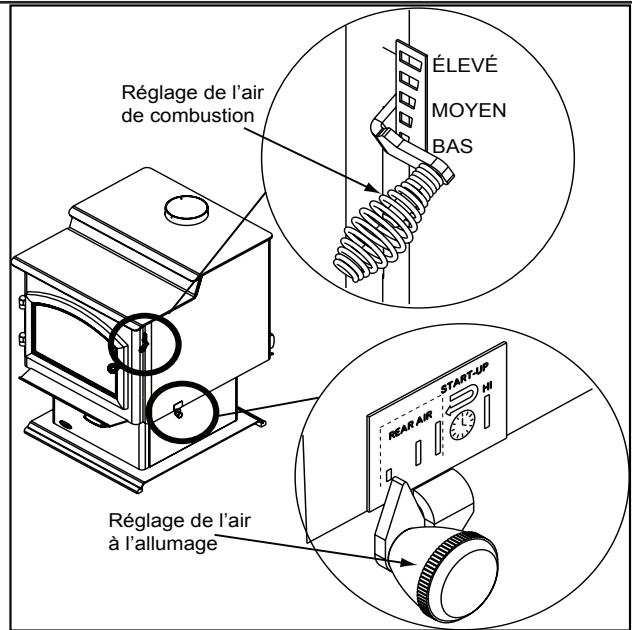

Figure 9.1

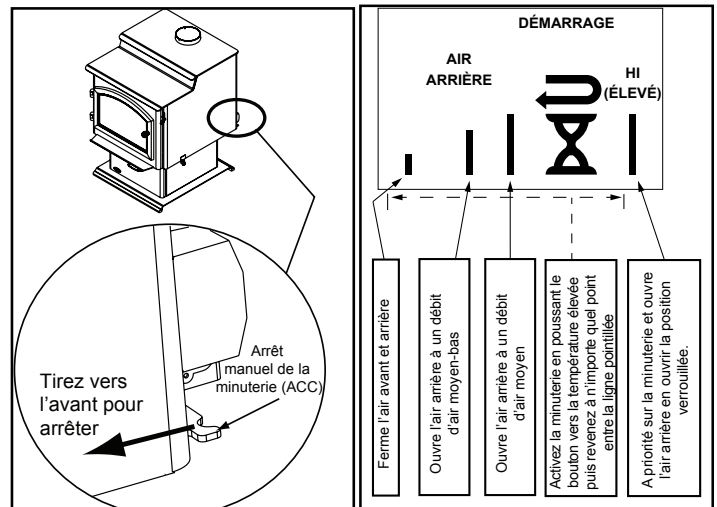

Figure 9.2

Figure 9.3

F. Taux de combustion et rendement

Pour obtenir un rendement maximum

Cet appareil au bois possède un taux de combustion réduit minimum prédéfini par le fabricant qui ne doit pas être altéré. Altérer ce paramètre ou autrement utiliser cet appareil au bois sans suivre les directives du présent manuel, contrevient aux réglementations fédérales.

- Ne brûlez que du bois sec.

1. Réglage de combustion faible :

- Placez la poignée à ressort du réglage de l'air de combustion en position élevée pendant 5 minutes.
- Activez ensuite le système de minuterie ACC en poussant le bouton en position élevée, complètement vers l'arrière de l'appareil, puis ramenez-le vers l'avant de l'appareil jusqu'à ce que le bouton s'arrête (**Figure 9.1 à la page 9**).
- À ce point, fermez le réglage de l'air de combustion en déplaçant la poignée à ressort au réglage bas.

2. Réglage de combustion moyen-bas :

- Placez la poignée à ressort du réglage de l'air de combustion en position élevée pendant 5 minutes.
- Activez ensuite le système de minuterie ACC en poussant le bouton en position élevée, complètement vers l'arrière de l'appareil, puis ramenez-le vers l'avant de l'appareil jusqu'à ce que le bouton s'arrête (**Figure 9.1 à la page 9**).
- À ce point, déplacez la poignée à ressort de réglage de l'air de combustion d'environ 3 à 13 mm (1/8 à 1/2 po) à partir du réglage bas.

3. Réglage de combustion moyennement élevé :

- Placez la poignée à ressort du réglage de l'air de combustion en position élevée.
- Activez ensuite le système de minuterie ACC en poussant le bouton en position élevée, complètement vers l'arrière de l'appareil, puis ramenez-le vers l'avant de l'appareil jusqu'à ce que le bouton s'arrête (**Figure 9.1 à la page 9**).
- À ce point, déplacez la poignée à ressort de réglage de l'air de combustion d'environ 13 mm (1/2 po) à partir du réglage bas, vers la position élevée.

4. Réglage de combustion élevé :

- Placez la poignée à ressort du réglage de l'air de combustion en position élevée.
- Activez également le bouton du système de minuterie de l'ACC en le poussant vers l'arrière à la position élevée.

Remarque : Si vous utilisez le ventilateur refoulant optionnel aux réglages de combustion 1 à 3, il doit être arrêté pendant les 30 premières minutes puis fonctionner ensuite à position élevée pendant 30 minutes. Pour un réglage de brûlage élevé, le ventilateur refoulant peut continuer à fonctionner pleinement après avoir remis du combustible.

REMARQUE : L'information précédente est fournie uniquement à titre indicatif. L'altitude et d'autres circonstances, peuvent exiger un réglage du contrôle permettant d'atteindre le taux de combustion désiré.

REMARQUE : Utilisez l'appareil à la position élevée de brûlage pendant 45 minutes chaque jour afin que le conduit de fumée/la cheminée demeure propre.



AVERTISSEMENT



Risque d'incendie.

Quand vous utilisez un taux de combustion élevé, vous annulez l'action du contrôle automatique de la combustion. Le feu peut devenir incontrôlable et se transmettre à la cheminée.

La surchauffe annulera votre garantie.

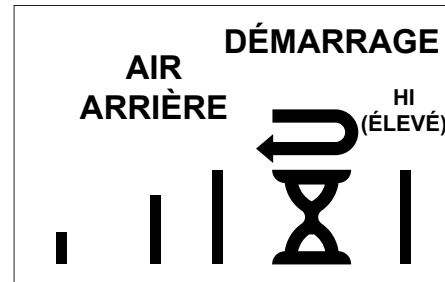

Figure 10.1

Si vous activez la minuterie de l'ACC et que la commande est réglée sur l'admission d'air arrière, l'air entre dans la boîte à feu par l'arrière. Cela n'empêche pas la minuterie de fermer graduellement (en 25 minutes) l'admission d'air avant. Si la commande est sur « HI », celle-ci a priorité sur la minuterie (ACC).

G. Préparation d'un feu

Avant d'allumer votre premier feu dans l'appareil :

REMARQUE : La peinture spéciale à haute température constituant la finition de votre appareil doit durcir pendant que l'appareil chauffe. Vous remarquerez une odeur et peut-être quelques vapeurs s'échapper de la surface de l'appareil, ce qui est normal. Nous recommandons d'ouvrir une fenêtre jusqu'à ce que l'odeur se dissipe et que la peinture soit durcie.

1. Confirmez que la position du déflecteur est correcte. Il doit affleurer le tube avant et reposer sur tous les tubes. (**Figure 11.1**).

2. Enlevez toutes les étiquettes de la porte vitrée de l'appareil.

Un feu peut être allumé de plusieurs façons. Le principe de base consiste à allumer d'abord du petit bois ou du papier qui brûle rapidement. Après avoir obtenu des braises, chargez quelques grosses bûches qui brûleront plus lentement. Voici quelques méthodes qui fonctionnent bien :

1. Ouvrez entièrement l'air de combustion et les contrôles de l'ACC (se référer à la page 6 du guide de démarrage).

2. Placez quelques feuilles de papier chiffonné dans la boîte à feu. Chauffez le conduit de fumée avec quelques feuilles de papier journal chiffonné pour réduire au minimum le dégagement de fumée.

3. Placez ensuite du petit bois sur le papier.

4. Assurez-vous qu'aucune allumette et aucun autre matériau inflammables ne se trouvent à proximité de l'appareil. Assurez-vous que la pièce est adéquatement ventilée et que le conduit de fumée n'est pas obstrué.

5. Allumez le papier dans l'appareil. N'allumez ou ne rallumez JAMAIS un feu avec du kérosène, de l'essence ou un liquide d'allumage pour charbon de bois ; cela est très dangereux.

6. Quand le petit bois brûle rapidement, ajoutez des bûches entières d'un diamètre de 76 mm à 102 mm (3 à 4 po). Faites attention de ne pas étouffer le feu. Empilez soigneusement les bûches en les plaçant assez près les unes des autres pour qu'elles se chauffent mutuellement, mais gardez de l'espace entre elles pour permettre à l'air de circuler.

7. Ajustez le réglage de l'air de combustion et activez le système de minuterie de l'ACC.

8. Au moment de rajouter du bois, il est conseillé d'ouvrir à la fois les contrôles de l'air de combustion et de l'allumage **avant d'ajouter du bois**. Cela ravive le lit de charbon et diminue les émissions excessives (opacité/fumée). Ouvrez lentement la porte de l'appareil pour que les cendres et la fumée ne s'échappent pas. Les bûches de grande taille brûlent lentement et pendant plus longtemps. Les bûches de petite taille brûlent rapidement en produisant beaucoup de chaleur.

9. Tant qu'il reste des braises, répétez les étapes 6 à 8 pour maintenir le feu.

REMARQUE :

- Préparez le feu sur le fond en briques de la boîte à feu.
- N'utilisez AUCUNE grille, chenet ou autre méthode pour soutenir le combustible. Cela aurait un effet néfaste sur les émissions.



AVERTISSEMENT



Risque d'incendie

N'entrez PAS de bois :

- À des distances inférieures aux dégagements requis entre les matériaux inflammables et l'appareil.
- Dans l'espace requis pour le remplissage des granulés ou le vidage des cendres.

Ne PAS utiliser l'appareil :

- Si la porte de l'appareil est ouverte.
- Quand la porte du système d'élimination des cendres est ouverte.

La plaque du déflecteur doit affleurer le tube avant et reposer sur tous les tubes.

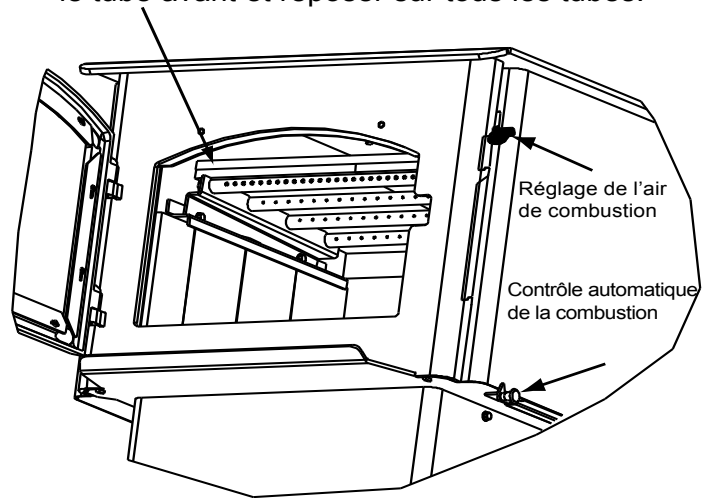

Laine céramique isolante sur le dessus

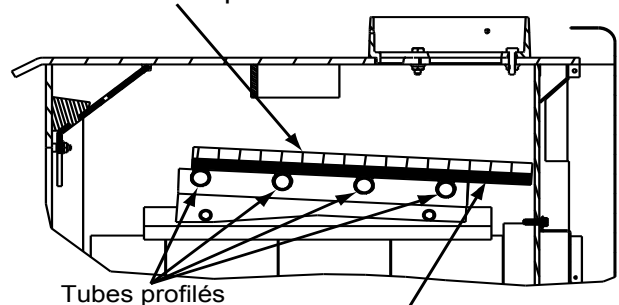

Figure 11.1



AVERTISSEMENT



Risque d'incendie.

- Ne PAS utiliser de bois mouillé ou de bois vert.
- Entrez le bois dans un endroit sec.
- Empilez le bois de façon à ce que les deux extrémités des bûches soient exposées à l'air.

Le bois mouillé ou vert peut augmenter les dépôts de créosote.

H. Emplacement adéquat du déflecteur et de la laine céramique isolante

⚠️ AVERTISSEMENT



Risque d'incendie

Un dégât à la boîte à feu provoqué par une disposition incorrecte du déflecteur n'est pas couvert par la garantie.

Utilisez l'appareil au bois uniquement avec un déflecteur correctement en place.

Une utilisation inadéquate du déflecteur entraînera :

- un rendement réduit
- une surchauffe de la cheminée
- une surchauffe de l'arrière de la boîte à feu
- un mauvais rendement

Assurez-vous de la disposition adéquate du déflecteur et remplacez les composants du déflecteur, s'ils sont endommagés ou manquants.

ATTENTION

Les plaques du déflecteur sont FRAGILES. Faites preuve de prudence au moment de remettre du bois dans le poêle pour éviter :

- De fissurer, casser ou endommager les plaques du déflecteur

Ne PAS utiliser l'appareil sans les plaques du déflecteur

POSITIONS CORRECTES

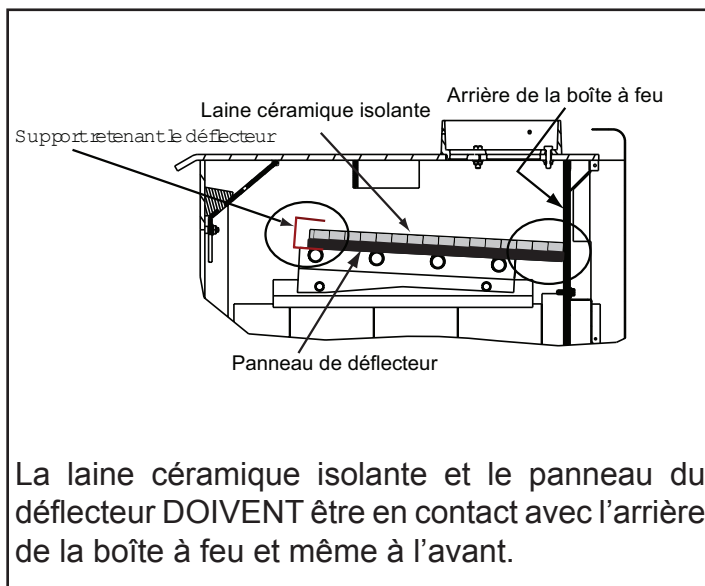

La laine céramique isolante et le panneau du déflecteur DOIVENT être en contact avec l'arrière de la boîte à feu et même à l'avant.

Figure 12.1

POSITIONS INCORRECTES

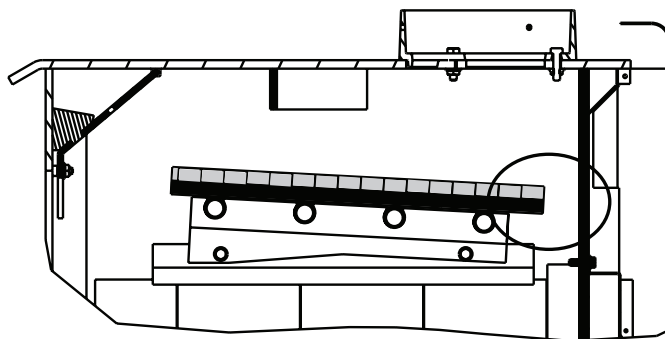

La laine céramique isolante et le panneau du déflecteur ne sont PAS en contact avec l'arrière de la boîte à feu.

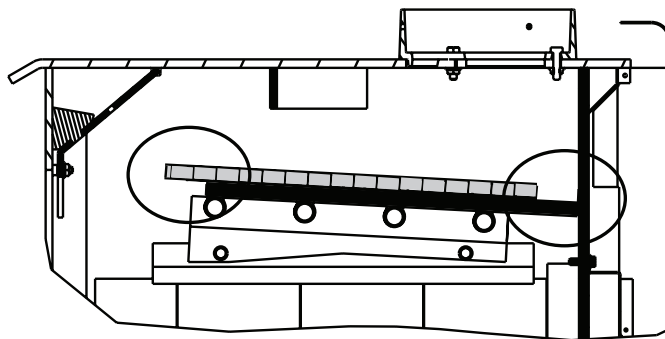

La laine céramique isolante n'est PAS en contact avec l'arrière de la boîte à feu, NI avec le déflecteur à l'avant.

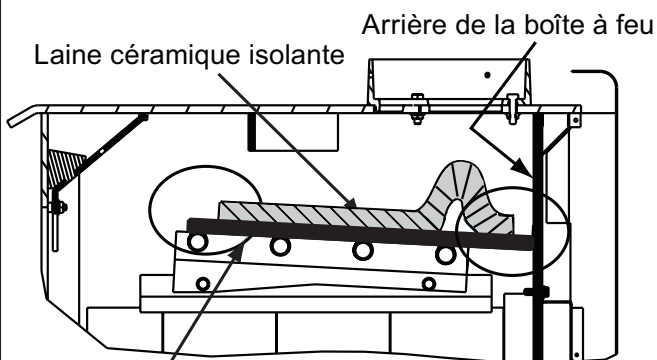

La laine céramique isolante est retroussée à l'arrière de la boîte à feu et ne touche PAS le déflecteur à l'avant.

Figure 12.2

I. Instructions d'utilisation du ventilateur refoulant

REMARQUE : Si votre appareil à bois Quadra-Fire est équipé d'un ventilateur refoulant en option, suivez les directives suivantes :

1. Allumage initial (à froid) et tous les réglages de la combustion

Le ventilateur refoulant peut être installé et mis en marche immédiatement. Le ventilateur refoulant est allumé et arrêté par un disque d'arrêt. Quand votre appareil atteint une température donnée, le ventilateur refoulant se met en marche. Il s'arrête quand l'appareil redescend à une certaine température. L'interrupteur sur le ventilateur refoulant doit être réglé à automatique pour utiliser cette caractéristique (**Figure 13.2**).

2. Le ventilateur refoulant est équipé d'un réglage de la vitesse. Pour changer la vitesse du ventilateur, tournez le réglage en sens horaire à « Low » (bas) ou en sens antihoraire à « High » (haut). **Figure 13.2**.

3. Emplacement du disque d'arrêt

Si le ventilateur refoulant se met en marche et s'arrête à des températures indésirables, placez le disque d'arrêt à un autre endroit de la zone désignée à l'arrière de l'appareil. **Figure 13.1** Un interrupteur ayant priorité sur le disque d'arrêt peut être utilisé pour désactiver ce dernier si nécessaire.

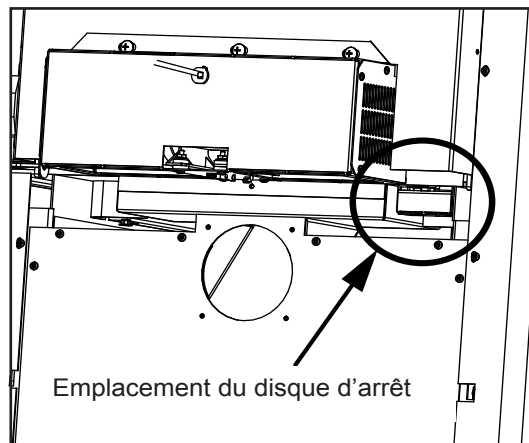

Figure 13.1

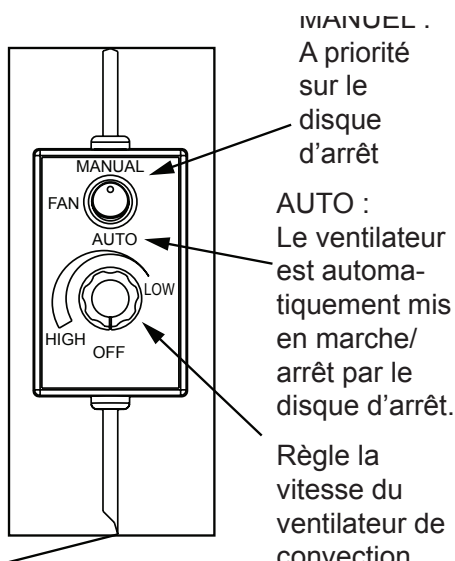

Figure 13.2

J. Opacité (fumée)

C'est une indication de l'efficacité et de la propreté du brûlage de votre appareil. L'opacité est exprimée en valeur relative : un taux de 100 % correspond à une situation dans laquelle un objet est entièrement caché par la colonne de fumée sortant de la cheminée et 0 % correspondant à l'absence de fumée visible. Au fur et à mesure que vous devenez familier avec votre appareil, vous devriez vérifier périodiquement le niveau d'opacité. Cela vous apprendra à maîtriser la combustion de votre poêle (0 % d'opacité étant le but).



AVERTISSEMENT



Risque d'incendie.

- NE BRÛLEZ AUCUN DÉCHET OU LIQUIDE INFLAMMABLE TEL QUE DE L'ESSENCE, DU NAPHTHE OU DE L'HUILE DE MOTEUR.
 - Ne brûlez PAS de bois traité ou de bois contenant du sel (bois flotté).
 - Brûler un autre matériau que du bois peut dégager du monoxyde de carbone.
- Cela peut provoquer des malaises, voire la mort.



AVERTISSEMENT



Risque d'incendie.

- Éloignez les matériaux inflammables, l'essence et les autres vapeurs et liquides inflammables de l'appareil.
- Les matériaux inflammables peuvent s'enflammer.
 - Ne PAS entreposer des matériaux inflammables à proximité de l'appareil.
 - N'UTILISEZ PAS D'ESSENCE, DE L'HUILE DE LAMPE, DU KÉROSÈNE, DU LIQUIDE D'ALLUMAGE DE CHARBON DE BOIS OU DES LIQUIDES SIMILAIRES POUR DÉMARRER CET APPAREIL OU LE RALLUMER.
 - Éloignez tous ces liquides de l'appareil quand il est en marche.

ATTENTION

Lors de votre premier feu, il y aura de la fumée et une odeur provenant de l'appareil, entraînant une cuisson de la peinture et de la combustion des huiles utilisées pendant la fabrication.

OUVREZ LES FENÊTRES PENDANT LA COMBUSTION INITIALE POUR DISSIPER LA FUMÉE ET LES ODEURS!

- Les odeurs peuvent gêner les personnes sensibles.
- Les détecteurs de fumée pourraient s'activer.

K. Espace libre

- Ne placez AUCUN objet inflammable à moins de 1,2 m (4 pi) devant l'appareil. Voir la **figure 14.1**.
- Manteau de foyer - Ne placez aucune bougie ou aucun autre objet sensible à la chaleur sur le manteau du foyer ou l'âtre. La chaleur peut endommager ces objets.

AVERTISSEMENT

NE PLACEZ AUCUN OBJET INFLAMMABLE DEVANT L'APPAREIL. Les températures élevées peuvent enflammer les vêtements, les meubles ou les rideaux.

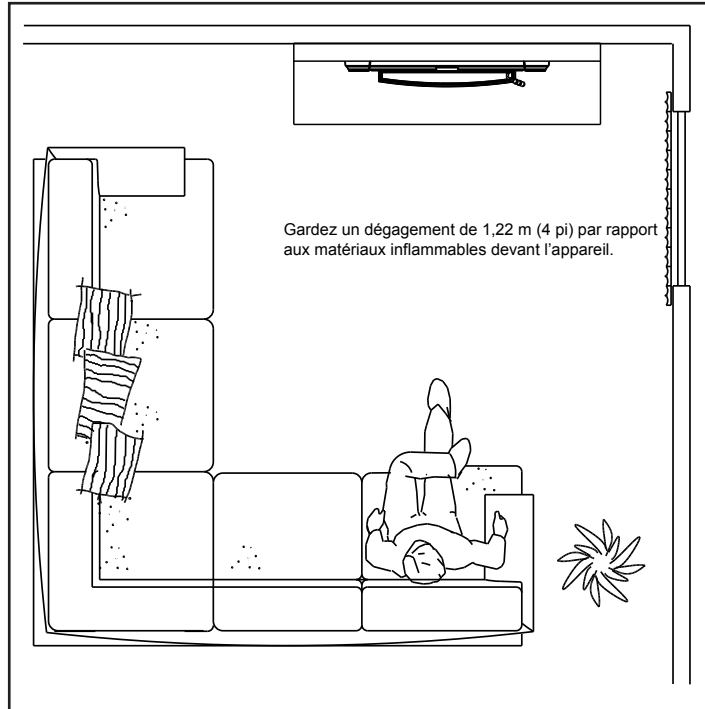

Figure 14.1

L. Pression négative

AVERTISSEMENT

Danger d'asphyxie.

- En cas de pression négative, de la fumée, il pourrait y avoir propagation de suie et de monoxyde de carbone.
- Pour qu'il brûle correctement, l'appareil a besoin d'un bon tirage.

Si le volume d'arrivée d'air est insuffisant pour permettre le bon fonctionnement de l'appareil, la pression devient négative. La fumée peut être plus épaisse aux étages inférieurs de la maison.

Les causes incluent :

- Ventilateurs d'évacuation (cuisine, salle de bain, etc.)
- Hottes d'aspiration pour cuisinières
- Exigences en air de combustion pour les fournaies, chauffe-eau et autres appareils de chauffage
- Sèche-linge
- Emplacement des conduits de retour d'air à la chaudière ou au système de climatisation.
- Mauvais fonctionnement du système de traitement d'air CVC
- Fuites d'air à l'étage supérieur telles que :
 - Éclairage encastré
 - Trappe d'accès au grenier
 - Fuites du conduit

Pour minimiser les effets d'une pression d'air négative :

- Installez la prise d'air extérieur en l'orientant face au vent dominant soufflant pendant la saison de chauffage
- Assurez un débit d'air extérieur suffisant pour satisfaire les besoins de tous les appareils de combustion et de l'équipement d'évacuation des gaz.
- Contrôlez que la chaudière et les bouches de retour d'air de la climatisation ne sont pas situées à proximité immédiate de l'appareil.
- Évitez d'installer l'appareil près des portes, couloirs ou petits espaces isolés.
- L'éclairage encastré doit être de conception étanche.
- Les trappes d'accès au grenier doivent être protégées contre les intempéries ou scellées.
- Les systèmes de conduits et les joints du traitement de l'air installés dans le grenier doivent être scellés au ruban.

M. Questions souvent posées

| PROBLÈMES | SOLUTIONS |
|------------------------------------|---|
| Odeur provenant de l'appareil | Quand l'appareil est utilisé pour la première fois, il peut dégager une odeur pendant quelques heures. Cela provient de la cuisson de la peinture et de la combustion des huiles utilisées laissées à la fabrication. |
| Bruit métallique | Le bruit est dû à l'expansion et la contraction du métal pendant le chauffage et le refroidissement. Il ressemble au bruit provoqué par une chaudière ou un conduit de chauffage. Ce bruit n'a aucun effet sur le fonctionnement et la longévité de l'appareil. |
| Bruit du ventilateur de convection | Si le ventilateur refoulant est installé, son bruit augmente en intensité à mesure que sa vitesse augmente. |

CONTACTEZ VOTRE DÉTAILLANT pour plus d'information concernant l'utilisation et le dépannage.
Visitez www.quadrafire.com pour trouver un détaillant.

 **AVERTISSEMENT**
**Risque d'incendie.**

- NE BRÛLEZ AUCUN DÉCHET OU LIQUIDE INFLAMMABLE TEL QUE DE L'ESSENCE, DU NAPHTHÈNE OU DE L'HUILE DE MOTEUR.

- Ne brûlez PAS de bois traité ou de bois contenant du sel (bois flotté).
- Brûler un autre matériau que du bois peut dégager du monoxyde de carbone.

Cela peut provoquer des malaises, voire la mort.

 **AVERTISSEMENT**
**Risque d'incendie.**

Éloignez les matériaux inflammables, l'essence et les autres vapeurs et liquides inflammables de l'appareil.

- Ne PAS entreposer des matériaux inflammables à proximité de l'appareil.
- N'UTILISEZ PAS D'ESSENCE, DE L'HUILE DE LAMPE, DU KÉROSÈNE, DU LIQUIDE D'ALLUMAGE DE CHARBON DE BOIS OU DES LIQUIDES SIMILAIRES POUR DÉMARRER CET APPAREIL OU LE RALLUMER.
- Éloignez tous ces liquides de l'appareil quand il est en marche.
- Les matériaux inflammables peuvent s'enflammer.

3 Maintenance et entretien

A. Tableau simplifié de référence à la maintenance

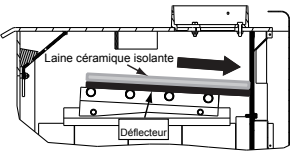
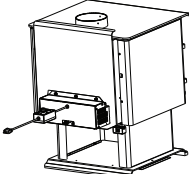
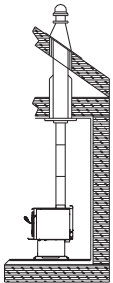
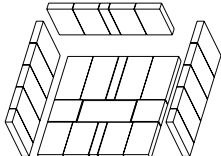
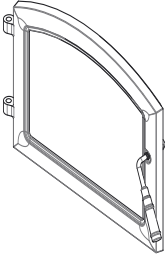
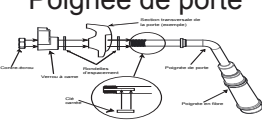

ATTENTION! Attendez que l'appareil soit froid avant de procéder au nettoyage ou d'effectuer la maintenance.

Commencez la première inspection après 2 mois d'utilisation. Si le rendement change, ajustez votre horaire en conséquence. Une maintenance est requise pour une opération sécuritaire et doit être effectué pour assurer votre garantie.

| | Fréquence | Tâche |
|---|---|---|
| <p>Défecteur et laine céramique</p>  | <p>MENSUELLE Après chaque corde de bois OU Après chaque nettoyage</p> | <p>L'emplacement du déflecteur et de la laine céramique isolante est essentiel à la sortie de chaleur, l'efficacité et la durée de vie générale de l'appareil. Assurez-vous que le déflecteur est entièrement poussé à l'arrière de la boîte à feu et que la laine céramique est à plat. Vérifiez le déflecteur pour déceler les fissures.</p> |
| <p>Ventilateur refoulant en option</p>  | <p>ANNUEL</p> | <p>Passez l'aspirateur sur la roue à ailettes du ventilateur refoulant.</p> |
| <p>Système de cheminée</p>  | <p>TOUS LES 2 MOIS ou Toutes les 2 cordes de bois</p> | <p>La cheminée et le chapeau de la cheminée doivent être inspectés pour déceler la suie et le crésote tous les deux mois pendant l'hiver ou plus souvent si la cheminée dépasse ou est inférieure à 4,3 à 4,8 m (14 à 16 pi), mesurée depuis la base de l'appareil. Ceci empêchera l'obstruction des tuyaux, un faible tirage et les feux de cheminée. Toujours brûler du bois sec pour prévenir l'obstruction du chapeau de l'extrémité et l'accumulation de crésote.</p> |
| <p>Piédestal et élimination des cendres</p>  | <p>HEBDOMADAIRE ou Après chaque 25 chargements de bois</p> | <p>Les cendres doivent être refroidies avant de les mettre au rebut dans un récipient incombustible. La brique réfractaire est conçue pour protéger votre boîte à feu. Une fois les cendres retirées, inspectez la brique et remplacez les briques détériorées, fissurées ou brisées.</p> |
| <p>Porte et panneau de verre fixe</p>  | <p>HEBDOMADAIRE ou Après chaque 25 chargements de bois</p> | <p>Gardez la porte et le cordon d'étanchéité en bon état pour conserver de bonnes durées de combustion sur un réglage à combustion faible. Pour effectuer un test : placez un billet de un dollar entre l'appareil et la porte, puis fermez la porte. Si vous pouvez enlever le billet, retirez une rondelle de la poignée de la porte derrière la came du loquet et réessayez. Si vous pouvez toujours le retirer, remplacez le joint d'étanchéité. Vérifiez le cadre du panneau de verre pour déceler les vis lâches afin de prévenir les fuites d'air. Vérifiez le panneau de verre pour déceler les fissures.</p> |
| <p>Poignée de porte</p>  | <p>ANNUEL</p> | <p>Vérifiez le verrou de porte pour un ajustement approprié. Il est très important, particulièrement lorsqu'un cordon de porte s'est formé sur la face de l'appareil. Vérifiez la poignée de la porte pour un bon fonctionnement de la came.</p> |

Il s'agit de dessins génériques qui peuvent ne pas représenter votre modèle.

B. Nettoyage et fonctionnement du système d'élimination des cendres

| | | |
|--|---|----------------------|
|  |  | AVERTISSEMENT |
| Risque d'incendie | | |
| Assurez-vous que le système d'élimination des cendres est bien scellé contre le joint. | | |
| Les fuites d'air peuvent causer : | | |
| <ul style="list-style-type: none"> • Un état de surchauffe • La propagation de flammes et de la fumée • Le bois brûle trop rapidement | | |
| Ne PAS utiliser le système d'élimination des cendres lorsque le poêle brûle. | | |

1. L'appareil et les cendres doivent être entièrement froids avant d'utiliser le système d'élimination des cendres (ARS).

Localisez la poignée de la porte du système d'élimination des cendres située sous le côté gauche de la partie centrale du poêle. Saisissez la poignée avec vos doigts et placez votre pouce sur le verrou. Appuyez sur le verrou vers l'intérieur. Gardez le verrou enfoncé et abaissez doucement la poignée. Retirez votre pouce du verrou une fois que la poignée est dégagée du verrou et tournez la poignée jusqu'à la butée.



2. Retirez le couvercle en fonte depuis l'intérieur de la boîte à feu à l'aide des outils fournis. Videz les cendres à travers le canal du système d'élimination des cendres et vers le tiroir placé dessous (**Figure 17.2**).

S'assurer que toutes les cendres soient éliminées du dessus de la porte de l'ARS. Soulevez la grille et inspectez le dessus de la porte pour vous assurer que toutes les cendres aient été retirées.

Vous pouvez rapidement déplacer la poignée du verrou du système d'élimination des cendres vers le haut et vers le bas pour aider à retirer les cendres de la porte. Utilisez une petite brosse pour nettoyer le dessus de la porte s'il reste des cendres.

N'oubliez pas de remettre le couvercle en place avant d'utiliser le poêle. Laissez une couche de cendres de 6 à 13 mm (1/4 à 1/2 po) au fond de la boîte à feu de façon à former une grille naturelle et permettre à l'air de circuler sous le bois.

3. Remettez la poignée de porte en position fermée, vous entendrez un déclic au moment de sa fermeture. Le tiroir à cendres ne peut pas être sorti si la poignée de porte n'est pas fermée. Portez des gants pour enlever le tiroir. Mettez les cendres au rebut de la manière décrite au manuel du propriétaire.

| | | |
|---|---|------------------|
|  |  | ATTENTION |
| Risque de blessures. | | |
| <ul style="list-style-type: none"> • Il est recommandé de porter des gants • Certains bords peuvent être tranchants | | |

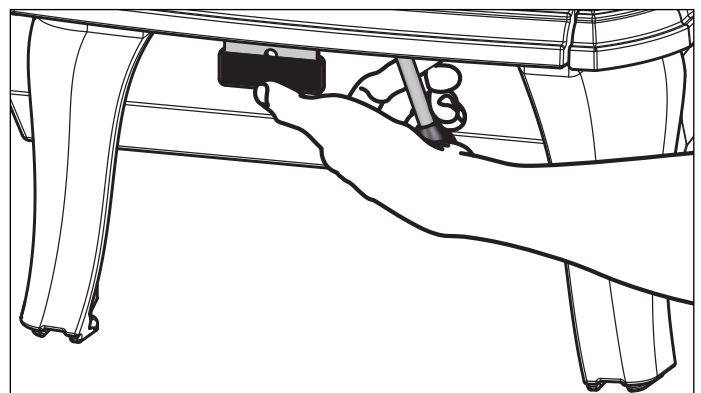

Figure 17.1

Poignée du couvercle d'accès

Insérez la poignée du couvercle d'accès dans la fente du couvercle de l'ARS pour l'enlever en vue de retirer les cendres de la boîte à feu.

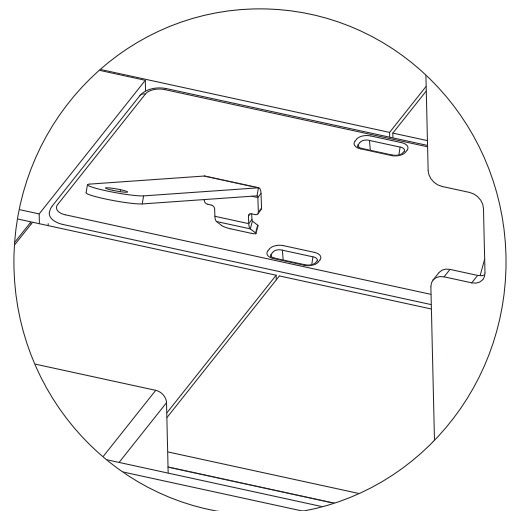

Figure 17.2

C. Maintenance générale

1. Élimination du crésote présent dans la cheminée

- **Fréquence** : Tous les 2 mois pendant la saison de chauffage ou selon la recommandation d'une entreprise de ramonage certifiée. De manière plus fréquente si une cheminée excède ou est inférieure à 4,3 à 4,9 m (14 à 16 pi) (mesurée à partir du bas de l'appareil)
- **Par** : Entreprise de ramonage de cheminées certifiée

Videz les cendres de la boîte à feu, en éteignant toutes les braises chaudes avant leur mise au rebut. Attendez que l'appareil soit complètement refroidi. Déconnectez le conduit de fumée ou enlevez le déflecteur et la laine céramique isolante de l'appareil avant de nettoyer la cheminée. Sinon, des résidus peuvent se déposer sur le déflecteur et la laine céramique isolante, causant un mauvais fonctionnement de l'appareil. (Voir le démontage du déflecteur à la **page 21**). Fermez bien la porte. Le crésote ou la suie doit être enlevé avec une brosse spéciale adaptée au type de cheminée utilisée. Enlevez les cendres tombées dans la boîte à feu.





Il est également recommandé de faire inspecter tout le système par un spécialiste avant la saison de chauffage et de le nettoyer et le réparer si nécessaire.

Inspection : Inspectez le raccordement de l'appareil et le chapeau de l'extrémité de la cheminée. Le crésote a tendance à s'accumuler plus rapidement sur les surfaces froides. Il est donc important de contrôler la cheminée depuis le haut et le bas.

Formation de dépôt et nettoyage : Quand le bois brûle lentement, il crée du goudron et d'autres vapeurs organiques qui se combinent avec l'humidité expulsée et forment du crésote.

Les vapeurs de crésote se condensent dans le conduit de fumée lorsqu'il est relativement froid, par exemple lorsque le feu vient d'être allumé ou que le feu brûle lentement. Par conséquent, les résidus de crésote s'accumulent sur le revêtement du conduit de fumée. Si le crésote prend feu, il crée un feu extrêmement chaud qui peut endommager la cheminée, voir détruire la maison.

Le carneau et la cheminée doivent être inspectés tous les 2 mois pendant la saison de chauffage pour déterminer si des dépôts de crésote ou de suie se sont formés. Si un dépôt de crésote ou de suie s'est formé, il doit être enlevé pour diminuer le risque de feu de cheminée.

| | |
|--|---|
|  AVERTISSEMENT | |
|  | Risque d'incendie. Empêchez l'accumulation de crésote. Inspectez le carneau et la cheminée une fois tous les deux mois pendant la saison de chauffage. |
| | <ul style="list-style-type: none">• Enlevez le crésote pour diminuer les risques de feu de cheminée.• Le crésote brûle à très HAUTE température. |
|  AVERTISSEMENT | |
|  | Risque d'incendie. <ul style="list-style-type: none">• N'utilisez aucun nettoyant de cheminée ou colorant de flamme dans votre poêle. Causera la corrosion du conduit de cheminée. |

4. Nettoyage des surfaces plaquées

- **Fréquence** : Avant le premier emploi et ensuite selon les besoins
- **Par** : Le propriétaire de l'habitation

Nettoyez les empreintes de doigts et les taches d'huile présentes sur les surfaces plaquées **AVANT** d'allumer l'appareil pour la première fois. Si les taches d'huile ne sont pas entièrement éliminées avant votre premier feu, elles risquent de laisser des empreintes permanentes sur le placage.



Une fois le placage cuit, les taches d'huile n'affecteront plus l'état de la surface et une maintenance minimale suffira. Essuyez si nécessaire.

| |
|--|
| ATTENTION |
| <ul style="list-style-type: none">• N'utilisez aucun produit à polir contenant des substances abrasives. Il égratignerait les surfaces plaquées. |

3. Jeter les cendres

- **Fréquence** : Lorsque les cendres sont à moins de 44 mm (1-3/4 po) de la boîte à feu
- **Par** : Le propriétaire de l'habitation

Les cendres doivent être placées dans un récipient en métal recouvert d'un couvercle bien ajusté. Le récipient de cendres fermé doit être placé sur un plancher incombustible ou sur le sol, loin des matériaux inflammables, en attendant sa mise au rebut finale. Si les cendres sont enterrées ou dispersées sur place, elles doivent rester dans le récipient fermé, jusqu'à ce qu'elles soient complètement refroidies.

| | |
|--|--|
|  AVERTISSEMENT | |
|  | Risque d'incendie. Jeter les cendres |
| | <ul style="list-style-type: none">• Les cendres doivent être placées dans un récipient en métal avec un couvercle bien ajusté.• Ne placez pas le récipient en métal sur une surface inflammable.• Elles doivent être conservées dans un récipient fermé jusqu'à ce qu'elles aient pu complètement refroidir. |

4. Nettoyage de la vitre

- **Fréquence** : Au besoin
- **Par** : Le propriétaire de l'habitation

Nettoyez la vitre au moyen d'un nettoyant non abrasif. Les nettoyants abrasifs peuvent égratigner la vitre et la fragiliser. Si les dépôts sur la vitre ne sont pas épais, vous pouvez utiliser un nettoyant pour vitres normal. Si les dépôts sont plus épais, vous pouvez les enlever au moyen d'un chiffon humide trempé dans des cendres ou imbibé d'un produit à nettoyer les fours disponible dans le commerce.

Après avoir utilisé un produit à nettoyer les fours, il est recommandé d'essuyer les résidus avec un nettoyant pour verre ou de l'eau savonneuse. Si du produit à nettoyer les fours reste sur la vitre pendant le feu suivant, il risque de tacher en permanence la vitre et d'endommager les surfaces métalliques plaquées.

Une partie de l'air de combustion entrant dans la boîte à feu est déviée vers le bas et balaie la surface intérieure de la porte vitrée. Ce courant d'air « nettoie » le verre et empêche la fumée d'y créer des dépôts.

Lorsque le taux de combustion est bas, moins d'air passe sur la vitre et la fumée et les températures relativement basses créent des dépôts sur la vitre.

Pour éliminer ces dépôts, faites fonctionner l'appareil pendant 30 à 45 minutes en ouvrant entièrement le réglage de l'air de combustion et à l'allumage.

| |
|--|
| ATTENTION |
| <ul style="list-style-type: none">• N'utilisez aucun produit à polir contenant des substances abrasives. Il égratignerait les surfaces plaquées. |

4 Guide de dépannage

Avec une installation, utilisation et maintenance appropriées, votre appareil au bois fonctionnera sans problème pendant de nombreuses années. Si vous rencontrez des problèmes de fonctionnement, ces directives de dépannage permettront au technicien de localiser et d'éliminer la panne.

| Problèmes pour démarrer un feu | Cause possible | Solution |
|--|---|---|
| Impossible de démarrer un feu Fumée excessive ou propagation Brûle trop lentement Sortie de chaleur insuffisante | Pas suffisamment de petit bois/papier ou aucun petit bois/papier | Utilisez du petit bois sec, plus de papier. Disposez le petit bois et les bûches de façon à faciliter la circulation de l'air. |
| | Air insuffisant pour que le feu s'alimente | Vérifiez toute restriction au chapeau de l'extrémité |
| | | Vérifiez l'obstruction de l'ensemble de prise d'air extérieur (si installé). |
| | | Vérifiez l'obstruction du conduit de fumée. |
| | | Préchauffez le conduit de fumée avant de faire le feu (reportez-vous à la section Préparation d'un feu). |
| | | Vérifiez pour une hauteur adéquate du conduit d'évacuation (reportez-vous à la section de la hauteur de la cheminée). |
| | Ouvrez une fenêtre sous l'appareil en direction du vent. | |
| | Le bois est trop mouillé, trop gros | Utilisez du bois sec (reportez-vous à la section Bois sec). |
| Un lit de charbon est non établi avant d'ajouter du bois | Commencez avec du papier et du petit bois pour faire un lit de charbon (reportez-vous à la section Préparation d'un feu). | |
| Obstruction du conduit de fumée, comme des nids-d'oiseau ou des feuilles dans le chapeau de l'extrémité. | Inspectez la cheminée pour déceler toutes traces de créosote et faites-la nettoyer par une entreprise de ramonage de cheminées certifiée. | |
| | Contre-tirage ou pression négative Les ventilateurs de tirage créent une dépression | N'utilisez pas les ventilateurs d'évacuation pendant l'allumage (reportez-vous à la section Pression négative). Ouvrez une fenêtre sous l'appareil en direction du vent. |
| Le bois brûle trop rapidement | Bois extrêmement sec ou tendre | Mélange de bois dur. |
| | | Mélangez avec du bois moins sec après avoir démarré le feu. (reportez-vous à la section Combustible à base de bois.) |
| | Surtirage | Vérifiez que la hauteur du conduit d'évacuation est appropriée; une hauteur verticale excessive crée un surtirage. |
| Vérifiez l'emplacement de l'extrémité du conduit (référez-vous à la section Exigences relatives à l'extrémité de la cheminée). | | |

5 Remplacement des pièces de rechange

A. Remplacement de la vitre

1. Contrôlez que le feu est éteint et que l'appareil est froid au toucher.
2. Protégez une table ou surface de travail avec un tissu matelassé ou des serviettes. Enfilez des gants pour protéger vos mains.
3. Enlevez la porte avec la vitre cassée en la soulevant et en la décrochant des charnières.
4. Posez la porte, face vers le bas, sur une table ou surface de travail de façon à ce que la poignée dépasse du bord et que la porte repose à plat sur la protection.
5. Enlevez les vis du dispositif de retenue de la vitre et enlevez la vitre. (Si les vis sont difficiles à enlever, recouvrez-les d'abord d'une huile pénétrante.)
6. Placez la vitre au centre de l'ouverture de la porte (les bords de la vitre étant à la même distance en haut, en bas et sur les côtés).
7. Remettez les arrêteurs de vitre. Faites attention de ne pas endommager le filetage des vis.
8. Serrez de quelques tours les vis jusqu'à ce qu'elles soient bien serrées. Contrôlez encore une fois le centrage de la vitre dans le cadre de porte. Continuez à serrer les vis à tour de rôle, de quelques tours, jusqu'à ce que la vitre soit bien fixée. **NE PAS TROP SERRER!**
9. Remplacez la porte sur l'appareil.

Les appareils Quadra-Fire sont équipés d'une porte en vitrocéramique capable de résister à des températures très élevées. Elle ne doit pas subir de chocs violents ou d'usages abusifs sous peine de se fêler. Ne claquez pas la porte de l'appareil et ne frappez pas la vitre. Quand vous fermez la porte, vérifiez qu'aucune bûche ne touche la vitre. Inspectez régulièrement la porte vitrée. Si vous trouvez une fissure ou si la vitre est brisée, éteignez immédiatement le feu et retournez la porte à votre concessionnaire pour faire remplacer la vitre.

ATTENTION



Manipuler le panneau de verre fixe avec prudence.

Pendant le nettoyage de la vitre :

- Évitez de cogner, de rayer ou de claquer la porte vitrée.
- Ne PAS nettoyer la vitre quand elle est chaude.

- Ne PAS utiliser de nettoyeurs abrasifs.
- Utilisez un nettoyeur à vitre pour dépôts calcaires sur le film blanc.
- Utilisez un nettoyeur à four vendu dans le commerce si les dépôts sont plus épais.
- Enlevez tous les résidus de nettoyeur à four, sinon la vitre sera tachée de façon permanente lors du prochain chauffage. **Se reporter aux instructions de maintenance.**

AVERTISSEMENT



Risque de blessures.

- N'utilisez que le verre spécifié dans le manuel.
- N'UTILISEZ AUCUN AUTRE type de matériau.

B. Remplacement des briques réfractaires

Remplacez les briques réfractaires si elles deviennent friables ou si la fente entre les briques dépasse 6 mm (1/4 po).

Inspectez la brique réfractaire après chaque nettoyage des cendres.

La boîte à feu est recouverte de briques réfractaires de haute qualité aux propriétés isolantes exceptionnelles. Il n'est pas nécessaire d'utiliser une grille, il suffit de préparer un feu sur le fond de la boîte à feu. N'utilisez pas l'appareil sans briques réfractaires.

1. Quand les cendres sont froides, enlevez les anciennes briques et les cendres de l'appareil et nettoyez la boîte à feu avec un aspirateur.
2. Sortez les nouvelles briques de la boîte et placez-les comme illustré.
3. Placez les briques du fond de l'appareil.
4. Installez les briques arrière sur les briques du fond. Faites glisser le haut des briques sous le clip à l'arrière de la boîte à feu et repoussez le bas des briques vers l'arrière.
5. Installez les briques latérales. Glissez le haut de la brique sous les clips latéraux de la boîte à feu et poussez le bas de la brique jusqu'à ce qu'elle soit à égalité avec le côté de l'appareil.

C. Remplacement du disque d'arrêt

(Inclus avec le ventilateur refoulant optionnel)

1. Débranchez l'appareil.
2. Localisez le support du disque d'arrêt dans l'angle inférieur gauche à l'arrière de l'appareil.
3. Le support est fixé à l'appareil par un aimant. Tirez le support vers le bas en l'éloignant de l'appareil pour exposer le disque d'arrêt.
4. Tirez le disque d'arrêt et les connexions à cosses rectangulaires vers le haut pour les sortir du support comme illustré à la **Figure 20.1**
5. Enlevez les 2 vis du disque d'arrêt au moyen d'un tournevis à tête cruciforme, puis déconnectez le disque d'arrêt des connecteurs à cosses rectangulaires. Remplacez-le par un nouveau disque d'arrêt et connectez-le.
6. Repoussez le disque d'arrêt et les cosses rectangulaires dans le support et remontez le support sur le poêle. Réinstallez-le en procédant dans l'ordre inverse.

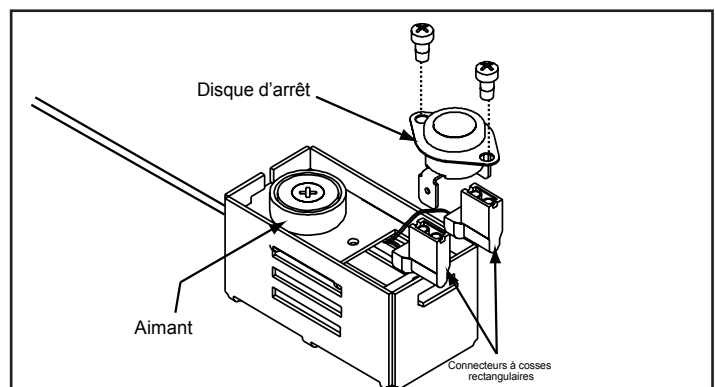

Figure 20.1

D. Ensemble de poignée de porte

1. Introduisez la poignée de porte dans la porte.
2. Placez une deuxième ou plusieurs rondelles comme il est indiqué à la **Figure 21.1**.
3. Placez la clé dans la rainure.
4. Alignez la rainure dans la came de verrouillage avec la clé. Glissez la came de verrouillage sur l'axe.
5. Installez le contre-écrou sans trop le serrer, car la poignée doit pouvoir bouger librement.
6. Installez la poignée en fibre. **Figure 21.1**

ATTENTION! Ne serrez pas trop le contre-écrou. La poignée de porte doit pouvoir bouger librement.

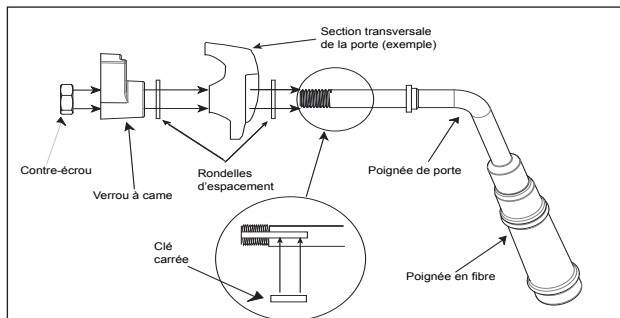

Figure 21.1

D. Démontage du déflecteur

1. Enlevez les cendres de la boîte à feu, en éteignant toutes les braises chaudes avant leur mise au rebut dans un récipient métallique.
2. Le panneau du déflecteur est en 2 morceaux. Quand la laine céramique isolante est en place, glissez une des parties du déflecteur par-dessus l'autre et sortez-la par l'ouverture de la porte, puis enlevez l'autre partie. **Figure 21.2**.
3. Enlevez la laine céramique isolante.
4. Réinstallez et lissez la laine céramique isolante.
4. Réinstallez les deux parties du déflecteur l'une après l'autre en dessous de la laine céramique. Contrôlez que les deux parties du déflecteur soient à égalité avec le collecteur à tubes avant et qu'elles reposent sur tous les tubes. **Figures 21.2 et 21.3**.



Figure 21.2

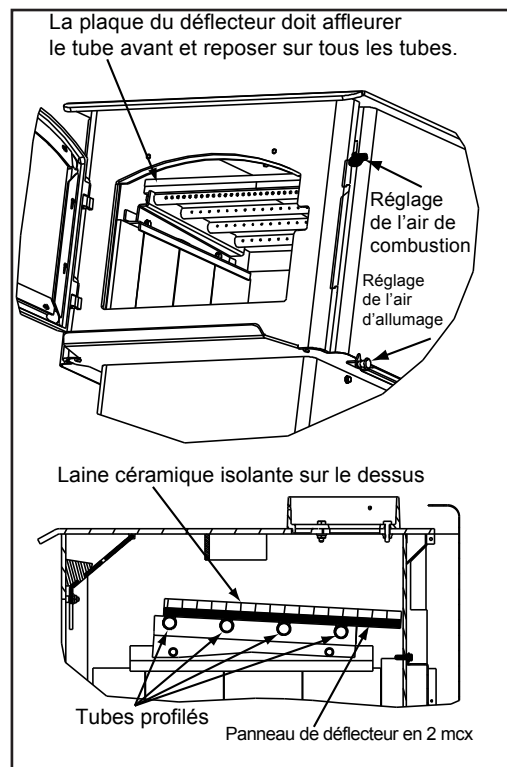

Figure 21.3

F. Remplacement de l'ensemble de tubes profilés

Démontage de l'ensemble des tubes profilés

1. Retirez le protecteur de droite en le soulevant vers le côté.
2. Enlevez les 4 vis du couvercle d'accès au canal et enlevez le couvercle.
3. Enlevez les 2 écrous du canal situés dans la chambre au moyen d'une clé à douilles de 7/16 po. Sortez l'ensemble de tubes.

REMARQUE : Recouvrez les boulons d'huile pénétrante pendant 15 minutes minimum avant d'essayer de les enlever.

REMARQUE : Dégagement pour l'entretien

Afin de remplacer l'ensemble de tubes, un dégagement de 433 mm (19 po) est nécessaire sur le côté droit de l'appareil pour pouvoir enlever les tubes sans déplacer l'appareil.

Si un tel espace n'est pas disponible, l'appareil devra être déconnecté de la cheminée pour pouvoir procéder au remplacement des tubes.

Remplacement de l'ensemble de tubes profilés

1. Glissez un joint sur chaque tube.
2. Glissez l'ensemble de tubes dans la face latérale de la boîte à feu et insérez chaque tube dans le trou correspondant du support de l'ensemble, en commençant par le trou arrière.
3. Assurez-vous que l'ensemble de tubes est à égalité contre le côté de l'appareil et fixé avec les écrous.
4. Réinstallez le couvercle du canal et le protecteur latéral.

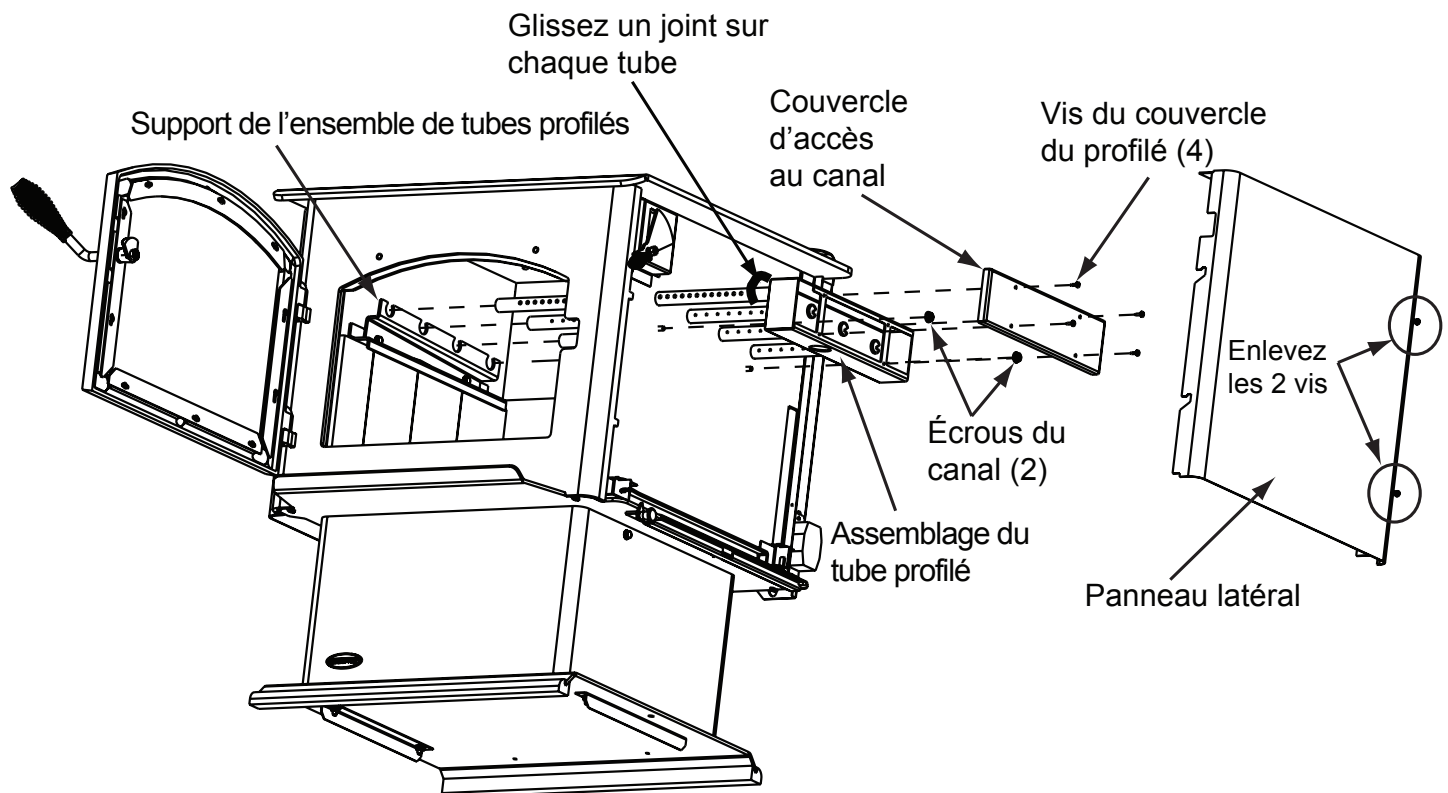

Figure 21.1

6 Documents de référence

| Date de l'entretien | Effectué par | Description de l'entretien |
|---------------------|--------------|----------------------------|
| | | |
| | | |
| | | |
| | | |
| | | |
| | | |
| | | |
| | | |
| | | |
| | | |
| | | |
| | | |
| | | |
| | | |
| | | |
| | | |
| | | |
| | | |
| | | |
| | | |
| | | |
| | | |
| | | |
| | | |
| | | |
| | | |
| | | |
| | | |
| | | |

Poêle à bois série 4300 (ACC)

| Date de l'entretien | Effectué par | Description de l'entretien |
|---------------------|--------------|----------------------------|
| | | |
| | | |
| | | |
| | | |
| | | |
| | | |
| | | |
| | | |
| | | |
| | | |
| | | |
| | | |
| | | |
| | | |
| | | |
| | | |
| | | |
| | | |
| | | |
| | | |
| | | |
| | | |
| | | |
| | | |
| | | |
| | | |
| | | |
| | | |
| | | |
| | | |
| | | |
| | | |
| | | |
| | | |
| | | |

7 Pièces de rechange

QUADRA-FIRE® Pièces de rechange

43M-ACC

Poêle à bois
43M-ACC-MBK

Date de début de la fabrication : Oct 2006
Date de fin de la fabrication : Actif

43M-ACC-GT Oct. 2006 - Jan. 2007, 43M-ACC-NT Oct. 2006 - Jan. 2007

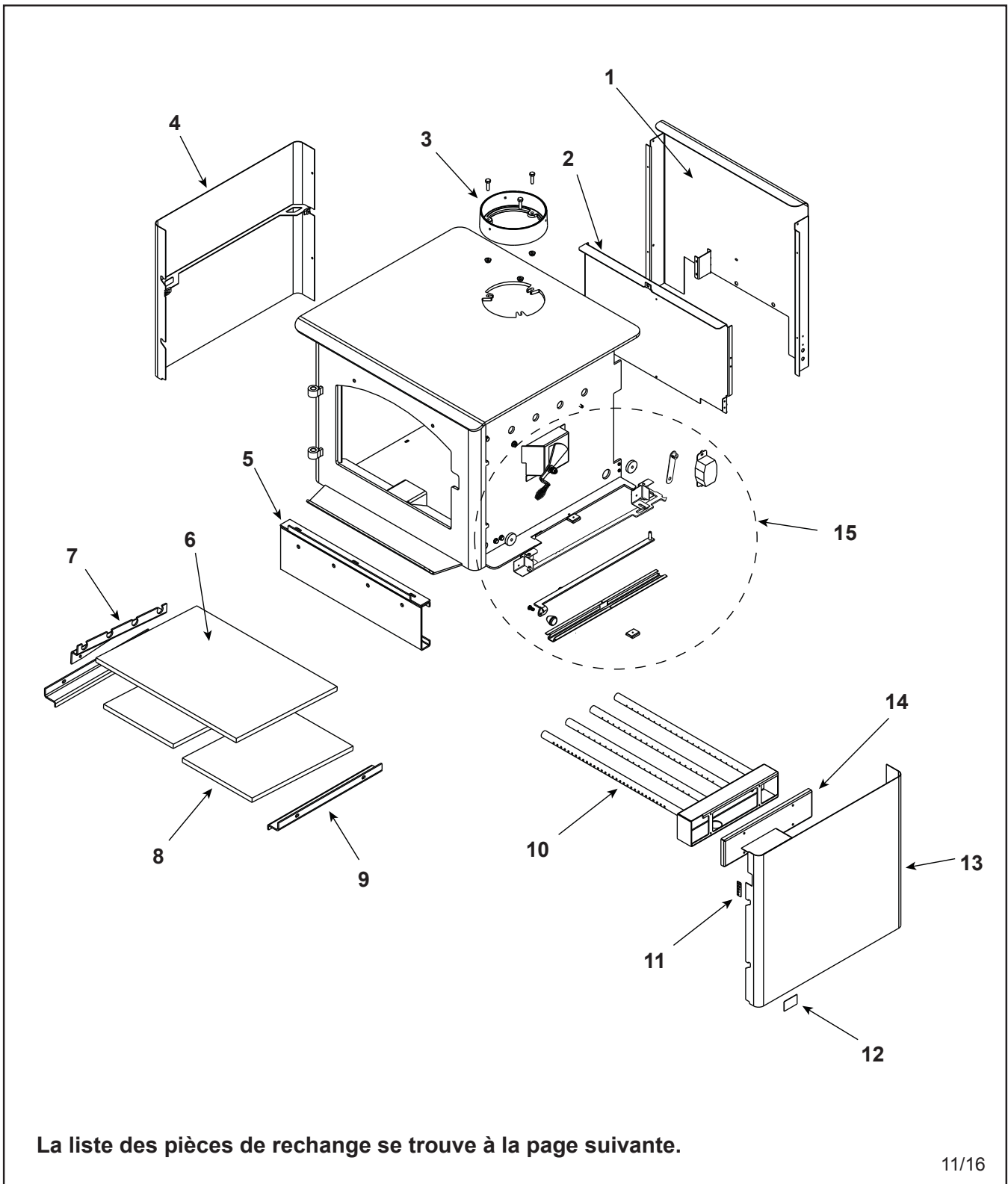

La liste des pièces de rechange se trouve à la page suivante.

Date de début de la fabrication : Oct 2006

Date de fin de la fabrication : Actif

IMPORTANT : CETTE INFORMATION N'EST PLUS À JOUR. Les pièces doivent être commandées d'un détaillant ou d'un fournisseur. **Hearth and Home Technologies ne vend pas directement aux consommateurs.** Veuillez indiquer le numéro de modèle et le numéro de série lorsque vous demandez des pièces de service à votre détaillant ou distributeur.



Entreposé
au dépôt

| ARTICLE | DESCRIPTION | COMMENTAIRES | NUMÉRO DE PIÈCE | |
|---------|---|-------------------|-----------------|---|
| 1 | Canal d'air, Convection avec support - Conserver l'étiquette du n° de série original | | SRV7033-144 | |
| 2 | Arrivée d'air arrière | | SRV7033-134 | |
| 3 | Buse | | SRV7000-302 | O |
| 4 | Assemblage du panneau, côté, gauche | | 7037-007 | |
| 5 | Assemblage du canal d'air arrière | | 7033-002 | O |
| 6 | Laine céramique en fibre, 13 mm (1/2 po) épaisseur, 394 x 495 mm (15 1/2 x 19 1/2 po) | | 832-3390 | O |
| 7 | Support de tubes | | 7033-148 | |
| 8 | Panneau de fibre pour déflecteur - (lar. x haut) 241 x 400 mm (9-1/2 x 15-3/4 po) | Qté : 2 | SRV7037-112 | O |
| 9 | Pièce de retenue de la brique | | 7033-149 | |
| 10 | Assemblage du tube profilé | Tubes collecteurs | SRV7033-023 | O |
| 11 | Étiquette, réglage de l'air de combustion | | 7033-160 | |
| 12 | Étiquette, réglage de l'air à l'allumage, acc. | | 7033-166 | |
| 13 | Assemblage du panneau, côté droit | | 7037-006 | |
| 14 | Couvercle d'accès aux tubes profilés (haut) | | SRV7033-237 | |

Assemblage du contrôle du taux de combustion n° 15

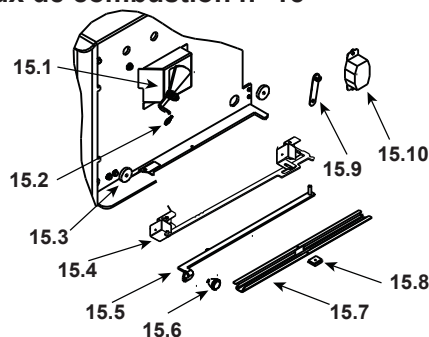

| | | | | |
|-------|---|---------------------------|-------------|---|
| 15.1 | Assemblage du contrôle du taux de combustion | | 7037-004 | O |
| 15.2 | Poignée à ressort, 6 mm (1/4 po), doré | Avant n° série 0070030424 | 832-0630 | O |
| | Poignée à ressort, 6 mm (1/4 po), nickel | | 250-8340 | O |
| | Poignée à ressort, 6 mm (1/4 po), noir | Après n° série 0070030424 | SRV7000-614 | O |
| 15.3 | Joint d'étanchéité de la porte - portes d'aération à minuterie avant et arrière | | 7033-282 | O |
| 15.4 | Assemblage du contrôle d'air par minuterie | | SRV7037-018 | O |
| | Assemblage de la porte d'aération arrière | | 7037-013 | O |
| 15.5 | Assemblage de la manette du contrôle d'air arrière | | 7037-005 | O |
| 15.6 | Bouton - Bouton de contrôle de la mise en marche | | 7000-343 | |
| 15.7 | Guide de la tige du contrôle de l'air | | 7033-210 | |
| 15.8 | Verrou, aimant - pour le contrôle de l'air | | 229-0631 | |
| 15.9 | Assemblage de la manette de la minuterie | | 7033-034 | O |
| 15.10 | Assemblage du remplacement de la minuterie seulement | | SRV480-1940 | O |

Des numéros de pièces de rechange supplémentaires figurent à la page suivante.

Date de début de la fabrication : Oct 2006

Date de fin de la fabrication : Actif

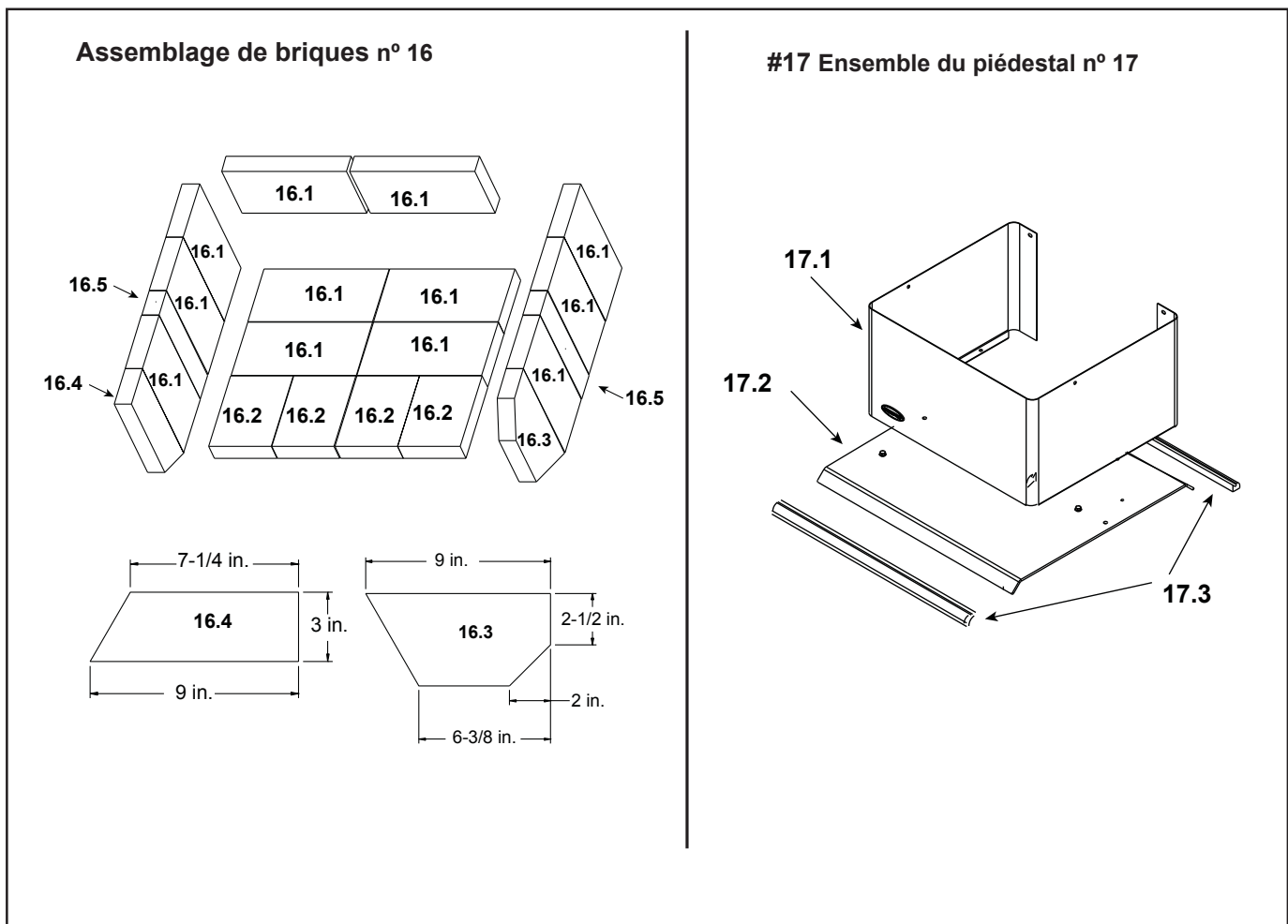

IMPORTANT : CETTE INFORMATION N'EST PLUS À JOUR. Les pièces doivent être commandées d'un détaillant ou d'un fournisseur. **Hearth and Home Technologies ne vend pas directement aux consommateurs.** Veuillez indiquer le numéro de modèle et le numéro de série lorsque vous demandez des pièces de service à votre détaillant ou distributeur.



Entreposé au dépôt

| ARTICLE | DESCRIPTION | COMMENTAIRES | NUMÉRO DE PIÈCE |
|------------------------------------|---|-----------------------|-----------------|
| 16 | Assemblage de briques, jeu complet | Pqt de 20 | SRV7037-003 |
| 16.1 | Brique, 229 x 114 x 32 mm (9 x 4,5 x 1,25 po) | Qté 12 rég. | |
| 16.2 | Brique, 152 x 114 mm (6 x 4,5 po) | Qté 4 rég. | |
| 16.3 | Brique, 229 x 114 mm (9 x 4,5 po) avec angle | Qté 1 rég. | |
| 16.4 | Brique, 229 x 76 mm (9 x 3 po) avec angle | Qté 1 rég. | |
| 16.5 | Brique, petite | Qté 2 rég. | |
| | Brique, non coupée | Pqt de 1 | 832-0550 |
| | | Pqt de 6 | 832-3040 |
| Ensemble du piédestal n° 17 | | | |
| 17.1 | Section verticale du Assemblage de | | 7033-207 |
| 17.2 | Base du piédestal | | 7033-163 |
| 17.3 | Bande, garniture chêne | N'est plus disponible | 832-0560 |

Des numéros de pièces de rechange supplémentaires figurent à la page suivante.

Date de début de la fabrication : Oct 2006

Date de fin de la fabrication : Actif

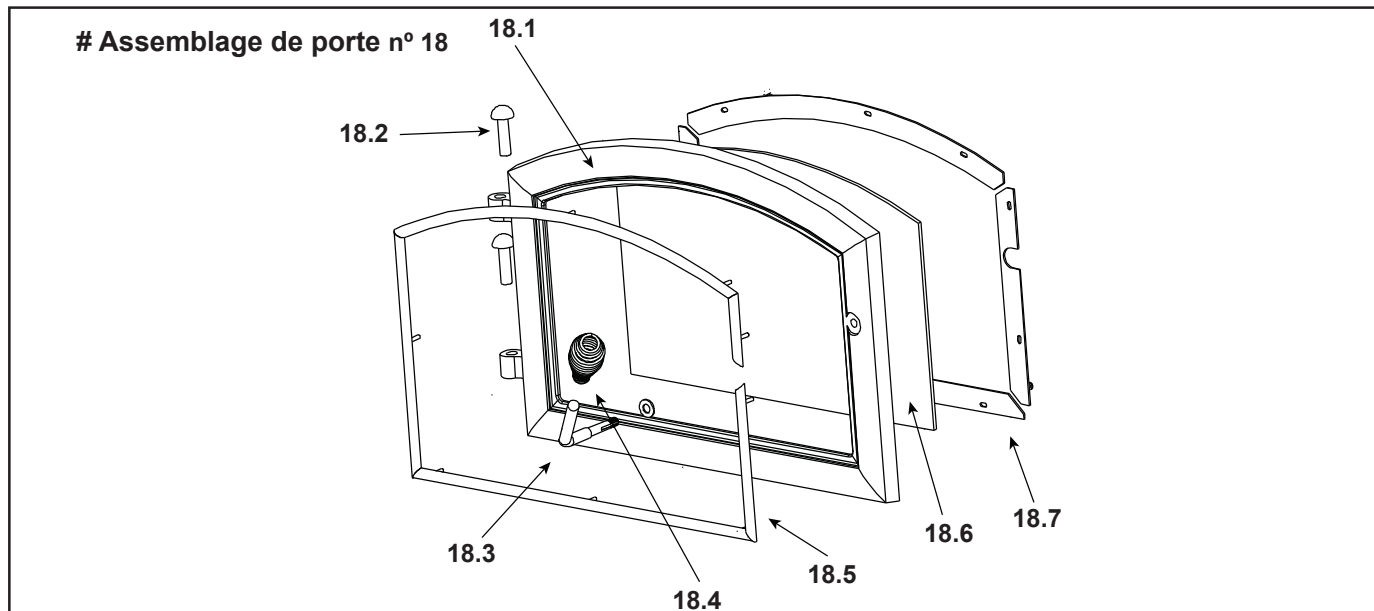

IMPORTANT : CETTE INFORMATION N'EST PLUS À JOUR. Les pièces doivent être commandées d'un détaillant ou d'un fournisseur. **Hearth and Home Technologies ne vend pas directement aux consommateurs.** Veuillez indiquer le numéro de modèle et le numéro de série lorsque vous demandez des pièces de service à votre détaillant ou distributeur.



Entreposé
au dépôt

| ARTICLE | DESCRIPTION | COMMENTAIRES | NUMÉRO DE PIÈCE | |
|---------------|---|-----------------------------|-----------------|---|
| 18 | Assemblage de porte | Noir | DR-31/43BK-FH | |
| | | N'est plus disponible | 832-1912 | |
| | | Garniture nickel | DR-31/43NL-FH | |
| 18.2 | Tiges de charnière, 13 mm (1/2 po), doré | | 832-0250 | |
| | Tiges de charnière, 13 mm (1/2 po), nickel | | 430-5320 | |
| | Tiges de charnière, 13 mm (1/2 po), noir | | 7000-606/2 | |
| 18.3 | Ensemble de poignée de porte | | 832-0540 | |
| | Verrou à came | | 430-1141 | |
| | Clé, verrou à came | | 430-1151 | |
| | Écrou, poignée de porte à verrouillage | Pqt de 24 | 226-0100/24 | ○ |
| 18.4 | Poignée à ressort, porte, 13 mm (1/2 po) | Doré | 832-0620 | ○ |
| | | Nickel | 250-8330 | ○ |
| | | Noir | SRV7000-613 | ○ |
| 18.5 | Anneau de garniture, porte (ensemble de garniture pour la porte seulement) | N'est plus disponible | 430-2682 | |
| | | N'est plus disponible | 430-5340 | |
| 18.6 | Ensemble de porte vitrée - (lar. x haut) 394 x 340 mm (15-1/2 x 13-3/8 po) | | 7000-012 | ○ |
| 18.7 | Ensemble du cadre de vitre | Qté : 4 mcx | 832-0350 | |
| | Joint d'étanchéité, ruban de la vitre - coupé sur place à la bonne longueur | Qté 1,52 m (5 pi) sont néc. | 832-0460 | ○ |
| | Cordon, porte, 19 mm x 2,13 m (3/4 x 84 po), coupé sur place | Qté 2,13 m (7 pi) sont néc. | 832-1680 | ○ |
| | Ensemble de composants (poignées à ressort dorées de (1) 13 mm (1/2 po) et (2) 6 mm (1/4 po), (2) tiges de charnière dorées, logo Quadra-Fire | Portes noires et dorées | 436-5350 | |
| Portes nickel | | 436-5360 | | |
| | Amélioration, porte, nickel - poignées nickel, tiges de charnières et logo | | UK-DRNL | |

Des numéros de pièces de rechange supplémentaires figurent à la page suivante.

Date de début de la fabrication : Oct 2006

Date de fin de la fabrication : Actif

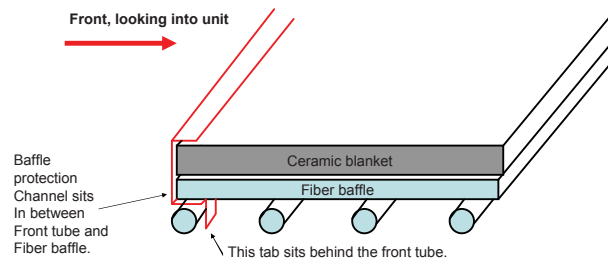
Rainure de protection du déflecteur n° 19 **Side view**

IMPORTANT : CETTE INFORMATION N'EST PLUS À JOUR. Les pièces doivent être commandées d'un détaillant ou d'un fournisseur. **Hearth and Home Technologies ne vend pas directement aux consommateurs.** Veuillez indiquer le numéro de modèle et le numéro de série lorsque vous demandez des pièces de service à votre détaillant ou distributeur.

**Entreposé
au dépôt**

| ARTICLE | DESCRIPTION | COMMENTAIRES | NUMÉRO DE PIÈCE | |
|-----------|--|----------------|-----------------|---|
| 19 | Rainure de protection du déflecteur | | SRV7033-298 | |
| | Assemblage du ventilateur refoulant | | BK-ACC | |
| | Boîte de commande du ventilateur refoulant avec interrupteur | | SRV7000-194 | O |
| | Ensemble des composants | | 7033-051 | |
| | Assemblage du support du disque d'arrêt | | 7033-036 | |
| | Disque d'arrêt n° 1, ventilateur de convection | | SRV230-0470 | O |
| | Câblage (ventilateur) | | 7033-262 | |
| | Ensemble des composants | Noir et doré | 7037-014 | |
| | | Nickel | 7037-015 | |
| | Ventilateur, convection - remplacement du ventilateur | | 812-4900 | O |
| | Joint d'étanchéité, collecteur | Pqt de 4 | 7038-168/4 | O |
| | Logo, Quadra-Fire | Doré | 200-3180 | |
| | | Nickel | 200-3240 | |
| | Peinture de retouche | Noir | 812-0910 | |
| | Ensemble de prise d'air extérieur, plancher et arrière | | OAK-ACC | |
| | Ensemble du col de la prise d'air extérieur | | 7033-039 | |
| | Écran de la prise d'air extérieur | | 33271 | O |
| FIXATIONS | | | | |
| | Ensemble de réparation Avk Rivnut - outils Rivnut 1/4-20 et 3/8-16 | | RIVNUT-REPAIR | O |
| | Boulon, tête hexagonale, 1/4-20 X 1 | Pqt de 10 | 25221A/10 | O |
| | Capuchon à tête ronde, 1/4-20 X 0,5 | Pqt de 20 | 32328/20 | O |
| | Écrou, à blocage Keps, 10-32 | Pqt de 40 | 226-0050/40 | O |
| | Écrou, à blocage Keps, 8-32 | Pqt de 40 | 226-0060/40 | O |
| | Écrou, à collet dentelé, petit, 1/4-20 | Pqt de 24 | 226-0130/24 | O |
| | Bouchon, Trimount, 0,250 po | Pqt de 24 | 229-0880/24 | O |
| | Vis, tôle, n° 8 x 1/2 à prise S | Pqt de 40 | 12460/40 | O |
| | Vis, à tête plate cruciforme, 8-32 X 1/2 | Pqt de 10 | 832-0860 | O |
| | Rondelle, Sae, 3/8 | Pqt de 3 chac. | 832-0990 | O |
| | Rondelle Sae 1/4 | Pqt de 24 | 28758/24 | O |

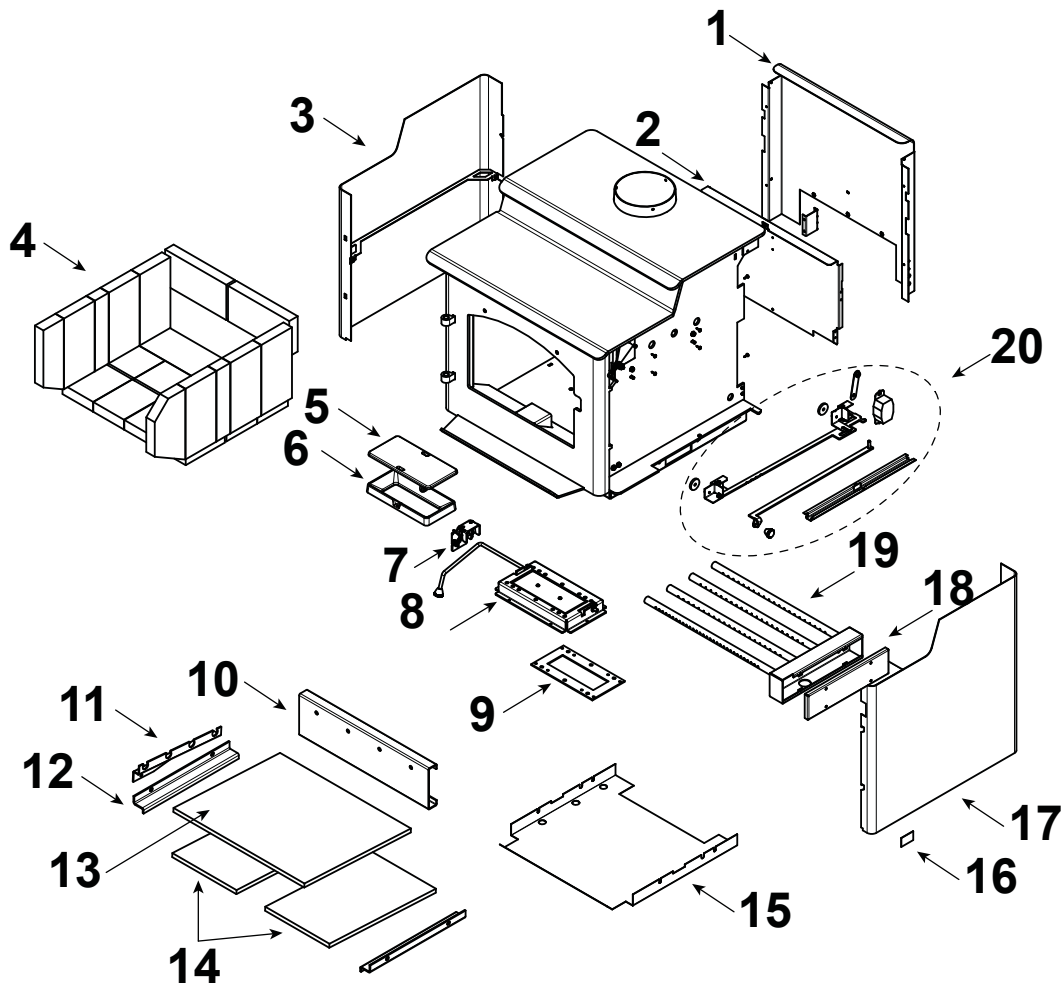

La liste des pièces de rechange se trouve à la page suivante.

Date de début de la fabrication : Sept 2016

Date de fin de la fabrication : Actif

IMPORTANT : CETTE INFORMATION N'EST PLUS À JOUR. Les pièces doivent être commandées d'un détaillant ou d'un fournisseur. **Hearth and Home Technologies ne vend pas directement aux consommateurs.** Veuillez indiquer le numéro de modèle et le numéro de série lorsque vous demandez des pièces de service à votre détaillant ou distributeur.

Entreposé
au dépôt

| ARTICLE | DESCRIPTION | COMMENTAIRES | NUMÉRO DE PIÈCE |
|---------|---|--------------|--------------------------|
| 1 | Arrivée d'air arrière | | SRV7033-134 |
| 2 | Canal d'air, Convection avec support - Conserver l'étiquette du n° de série original | | SRV7033-144 |
| 3 | Assemblage du panneau, côté, gauche | | 7037-011 |
| 4 | Assemblage de la brique | | Voir les pages suivantes |
| | Composant en fonte de l'ARS | | SRV7037-038 |

Système de dépose de cendres

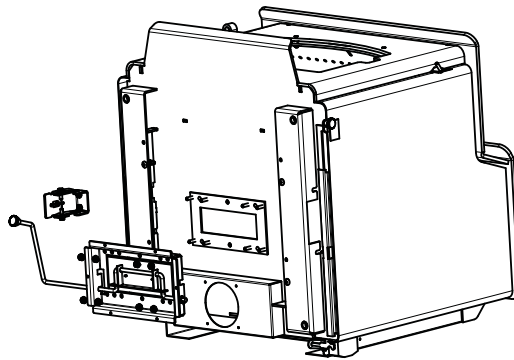

| | | | | |
|----|--|-------------------|-------------|---|
| 5 | Couvercle d'accès à l'ARS | | SRV7038-196 | ○ |
| 6 | Canal de l'ARS | | SRV7061-184 | ○ |
| 7 | Assemblage du verrou de l'ARS | | SRV7062-034 | ○ |
| 8 | Assemblage de porte de l'ARS | | SRV7060-048 | ○ |
| 9 | Joint d'étanchéité de l'ARS | | SRV7033-296 | ○ |
| | Poignée, couvercle d'accès | | SRV7038-197 | |
| 10 | Assemblage du canal arrière | | 7033-002 | ○ |
| 11 | Support de tubes | | 7033-148 | |
| 12 | Pièce de retenue de la brique | | 7033-149 | |
| 13 | Laine céramique en fibre, 13 mm (1/2 po) épaisseur | | 832-3390 | ○ |
| 14 | Panneau du déflecteur - (lar. x haut) 241 x 400 mm (9-1/2 x 15-3/4 po) | Qté : 2 | SRV7037-112 | ○ |
| 15 | Écran thermique | | SRV7037-169 | |
| | Étiquette, taux de combustion | | 7033-160 | |
| 16 | Étiquette, mise en marche, acc. | | 7033-166 | |
| 17 | Panneau latéral droit | | 7037-010 | |
| 18 | Haut du tube profilé - couvercle d'accès | | SRV7033-237 | |
| 19 | Assemblage du tube profilé | Tubes collecteurs | SRV7033-023 | ○ |

Des numéros de pièces de rechange supplémentaires figurent à la page suivante.

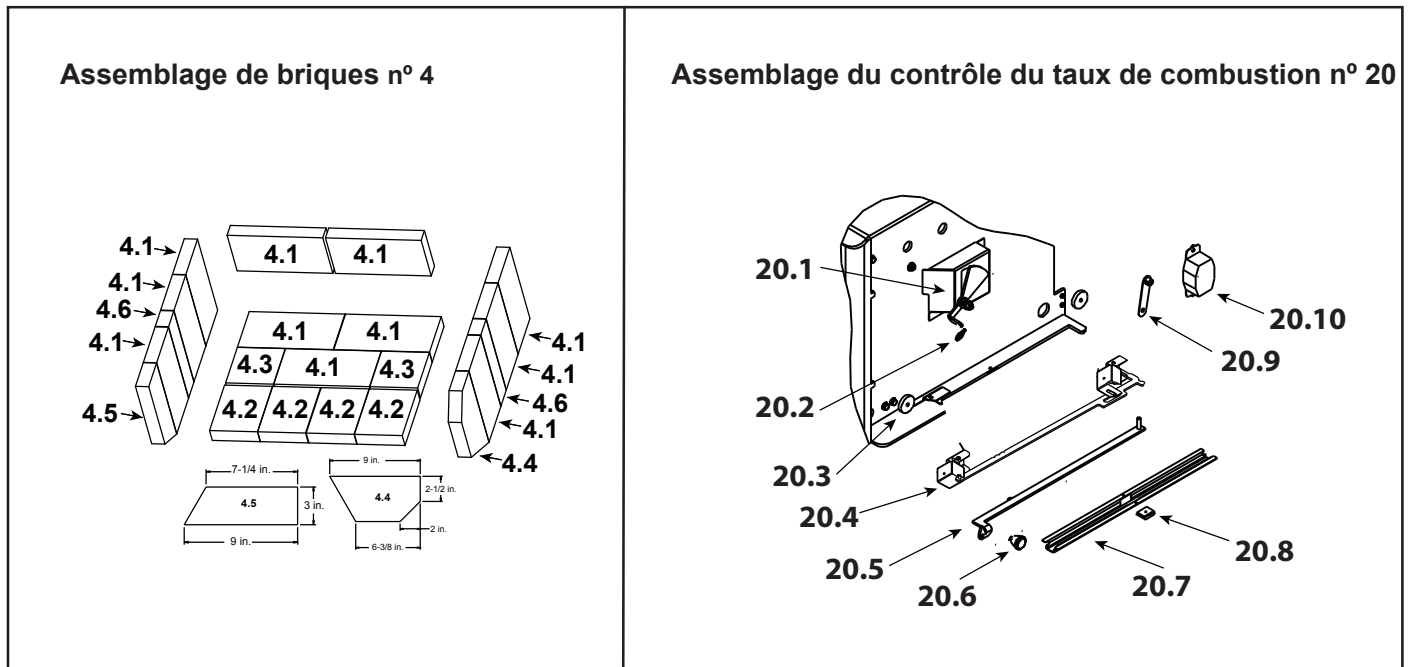

IMPORTANT : CETTE INFORMATION N'EST PLUS À JOUR. Les pièces doivent être commandées d'un détaillant ou d'un fournisseur. **Hearth and Home Technologies ne vend pas directement aux consommateurs.** Veuillez indiquer le numéro de modèle et le numéro de série lorsque vous demandez des pièces de service à votre détaillant ou distributeur.



Entreposé au dépôt

| ARTICLE | DESCRIPTION | COMMENTAIRES | NUMÉRO DE PIÈCE | |
|---------|---|--------------|-----------------|---|
| 4 | Assemblage de briques, jeu complet | Pqt de 20 | SRV7037-012 | |
| 4.1 | Brique, 229 x 114 x 32 mm (9 x 4,5 x 1,25 po) | Qté 11 rég. | | |
| 4.2 | Brique, 152 x 114 mm (6 x 4,5 po) | Qté 4 rég. | | |
| 4.3 | Brique, 114 x 114 x 108 mm (4,5 x 4,5 x 4,25 po) | Qté 2 rég. | | |
| 4.4 | Brique, 229 x 114 mm (9 x 4,5 po) avec angle | Qté 1 rég. | | |
| 4.5 | Brique, 229 x 76 mm (9 x 3 po) avec angle | Qté 1 rég. | | |
| 4.6 | Brique, petite | Qté 2 rég. | | |
| | Brique, non coupée | Pqt de 1 | 832-0550 | |
| | | Pqt de 6 | 832-3040 | |
| 20.1 | Assemblage du contrôle du taux de combustion | | 7037-004 | O |
| 20.2 | Poignée à ressort, 6 mm (1/4 po) | Doré | 832-0630 | O |
| | | Nickel | 250-8340 | O |
| 20.3 | Joint d'étanchéité de la porte - portes d'aération à minuterie avant et arrière | | 7033-282 | O |
| 20.4 | Assemblage du contrôle d'air par minuterie | | SRV7037-018 | O |
| | Assemblage de la porte d'aération arrière | | 7037-013 | O |
| 20.5 | Assemblage de la manette du contrôle d'air arrière | | 7037-005 | O |
| 20.6 | Bouton - Bouton de contrôle de la mise en marche | | 7000-343 | |
| 20.7 | Guide de la tige du contrôle de l'air | | 7033-210 | |
| 20.8 | Verrou, aimant - pour le contrôle de l'air | | 229-0631 | |
| 20.9 | Assemblage de la manette de la minuterie | | 7033-034 | O |
| 20.10 | Assemblage du remplacement de la minuterie seulement | | SRV480-1940 | O |

Des numéros de pièces de rechange supplémentaires figurent à la page suivante.

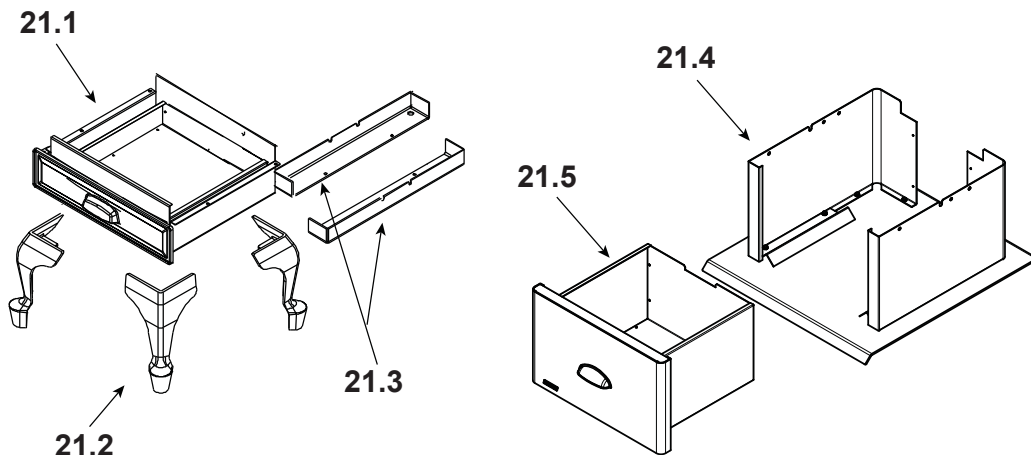
Pieds, bac à cendres, Ensemble du piédestal n° 21

IMPORTANT : CETTE INFORMATION N'EST PLUS À JOUR. Les pièces doivent être commandées d'un détaillant ou d'un fournisseur. **Hearth and Home Technologies ne vend pas directement aux consommateurs.** Veuillez indiquer le numéro de modèle et le numéro de série lorsque vous demandez des pièces de service à votre détaillant ou distributeur.



Entreposé
au dépôt

| ARTICLE | DESCRIPTION | COMMENTAIRES | NUMÉRO DE PIÈCE | |
|---------|---|--------------|-----------------|----------|
| | Ensemble de pieds et système d'élimination des cendres | Noir | LEG-KIT-BK | |
| | | Nickel | LEG-KIT-NL | |
| 21.1 | Assemblage du bac à cendres | | 7033-008 | |
| 21.2 | Pieds, Queen Anne | Noir | 831-1240 | |
| | | Nickel | LEGS-QANL | |
| 21.3 | Ensemble de montage des pieds | | SRV7037-132 | |
| | Pied du bac à cendres (ARS - Système d'élimination des cendres) | | 7033-050 | |
| | Ensemble de composants, pied du modèle à dessus étagé - (comprend le joint du système d'élimination des cendres et les attaches) | | 7033-048 | |
| | Piédestal | | PED-KIT-43 | |
| 21.4 | Ensemble du piédestal | | 7033-013 | |
| 21.5 | Assemblage du bac à cendres | | 7033-010 | |
| | Poignée de la porte du bac à cendres | | 7033-274 | |
| | Assemblage de la plaque du couvercle de la prise d'air extérieur | | SRV7033-041 | O |
| | Ensemble de composants, piédestal, pied du modèle à dessus étagé - (comprend le joint du système d'élimination des cendres et les attaches) | | 7038-048 | |

Des numéros de pièces de rechange supplémentaires figurent à la page suivante.

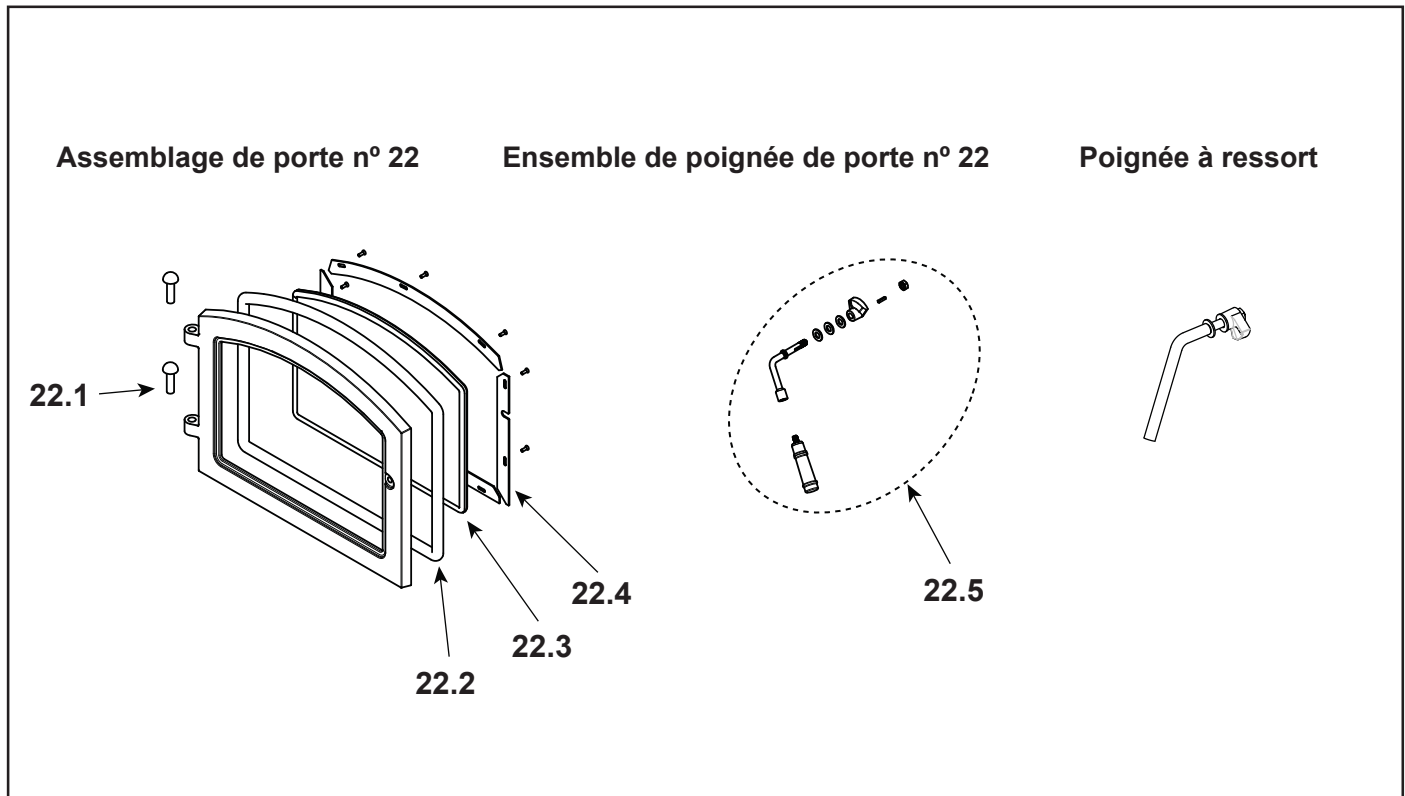

IMPORTANT : CETTE INFORMATION N'EST PLUS À JOUR. Les pièces doivent être commandées d'un détaillant ou d'un fournisseur. **Hearth and Home Technologies ne vend pas directement aux consommateurs.** Veuillez indiquer le numéro de modèle et le numéro de série lorsque vous demandez des pièces de service à votre détaillant ou distributeur.



Entreposé
au dépôt

| ARTICLE | DESCRIPTION | COMMENTAIRES | NUMÉRO DE PIÈCE | |
|---------|---|-------------------------|-----------------|---|
| 22 | Assemblage de porte | Noir | DR-31/43BK-FH | |
| | | Nickel | DR-31/43NL-FH | |
| 22.1 | Tiges de charnière, 13 mm (1/2 po) | Qté : 2 doré | 832-0250 | |
| | | Qté : 2 nickel | 430-5320 | |
| 22.2 | Cordon, porte, 19 mm x 2,13 m (3/4 x 84 po), coupé sur place | 2,13 m (7 pi) long | 832-1680 | O |
| 22.3 | Ensemble de porte vitrée - (lar. x haut) 394 x 340 mm (15-1/2 x 13-3/8 po) | | 7000-012 | O |
| | Joint d'étanchéité, ruban de la vitre - coupé sur place à la bonne longueur, 1,52 m (5 pi) long | | 832-0460 | O |
| 22.4 | Ensemble du cadre de vitre | Qté : 4 mcx | 832-0350 | |
| 22.5 | Ensemble de poignée de porte | Ressort | 832-0540 | |
| | | Fibre | SRV7033-071 | |
| | Poignée à ressort, 13 mm (1/2 po) | Doré | 832-0620 | O |
| | | Nickel | 250-8330 | O |
| | Verrou à came | | 430-1141 | |
| | Clé, verrou à came | | 430-1151 | |
| | Écrou, poignée de porte à verrouillage | Pqt de 24 | 226-0100/24 | O |
| | Ensemble de composants (poignées à ressort dorées de (1) 13 mm (1/2 po) et (2) 6 mm (1/4 po), (2) tiges de charnière dorées, logo Quadra-Fire | Portes noires et dorées | 436-5350 | |
| | | Porte nickel | 436-5360 | |

Des numéros de pièces de rechange supplémentaires figurent à la page suivante.

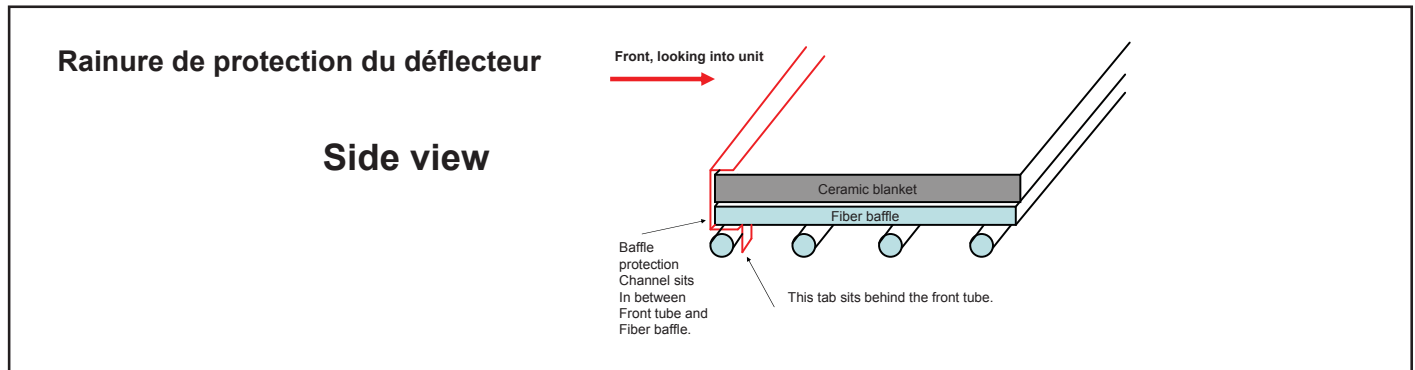

IMPORTANT : CETTE INFORMATION N'EST PLUS À JOUR. Les pièces doivent être commandées d'un détaillant ou d'un fournisseur. **Hearth and Home Technologies ne vend pas directement aux consommateurs.** Veuillez indiquer le numéro de modèle et le numéro de série lorsque vous demandez des pièces de service à votre détaillant ou distributeur.



Entreposé
au dépôt

| ARTICLE | DESCRIPTION | COMMENTAIRES | NUMÉRO DE PIÈCE | |
|-----------|--|----------------|-----------------|---|
| | Rainure de protection du déflecteur | | SRV7033-298 | |
| | Ventilateur, convection - remplacement du ventilateur | | 812-4900 | O |
| | Ensemble des composants | | 7037-017 | |
| | Assemblage du ventilateur refoulant | | BK-ACC | |
| | Boîte de commande du ventilateur refoulant avec interrupteur | | SRV7000-194 | O |
| | Canal, élimination des cendres | | 7033-172 | |
| | Ensemble des composants | | 7033-051 | |
| | Ensemble de poignée de porte | | 832-0540 | O |
| | Joint d'étanchéité, collecteur | Pqt de 4 | 7038-168/4 | O |
| | Logo, Quadra-Fire, noir | Pqt de 10 | 7000-694/10 | |
| | Ensemble du col de la prise d'air extérieur | | 7033-039 | |
| | Ensemble de prise d'air extérieur, plancher et arrière | | OAK-ACC | |
| | Écran de la prise d'air extérieur | | 33271 | O |
| | Peinture de retouche | | 812-0910 | |
| | Assemblage du support du disque d'arrêt | | 7033-036 | |
| | Disque d'arrêt n° 1, ventilateur de convection | | SRV230-0470 | O |
| | Amélioration, porte, nickel - poignées nickel, tiges de charnières et logo | | UK-DRNL | |
| | Câblage (ventilateur) | | 7033-262 | |
| FIXATIONS | | | | |
| | Ensemble de réparation Avk Rivnut - outils Rivnut 1/4-20 et 3/8-16 | | RIVNUT-REPAIR | O |
| | Boulon, tête hexagonale, 1/4-20 X 1 | Pqt de 10 | 25221A/10 | O |
| | Capuchon à tête ronde, 1/4-20 X 0,5 | Pqt de 20 | 32328/20 | O |
| | Écrou, à blocage Keps, 10-32 | Pqt de 40 | 226-0050/40 | O |
| | Écrou, à blocage Keps, 8-32 | Pqt de 40 | 226-0060/40 | O |
| | Écrou, à collet dentelé, petit, 1/4-20 | Pqt de 24 | 226-0130/24 | O |
| | Vis, tôle, n° 8 x 1/2 à prise S | Pqt de 40 | 12460/40 | O |
| | Vis, à tête plate cruciforme, 8-32 X 1/2 | Pqt de 10 | 832-0860 | O |
| | Rondelle, Sae, 3/8 | Pqt de 3 chac. | 832-0990 | O |
| | Rondelle Sae 1/4 | Pqt de 24 | 28758/24 | O |



RIEN NE BRÛLE COMME UN QUAD

COORDONNÉES

Hearth & Home Technologies
1445 North Highway
Colville, WA 99114
Division de HNI INDUSTRIES

**Veillez contacter votre fournisseur Quadra-Fire pour toute question.
Pour obtenir le numéro de téléphone du distributeur Quadra-Fire le plus proche,
connectez-vous à www.quadrafire.com**

ATTENTION



NE PAS JETER CE MANUEL

- Il contient d'importantes instructions d'utilisation et de maintenance.
- Assurez-vous de lire, comprendre et respecter ces instructions pour garantir une installation et un fonctionnement sûrs.
- Ce manuel doit être confié aux personnes responsables de l'utilisation et du fonctionnement.



Nous vous recommandons de noter les informations pertinentes suivantes concernant votre appareil.

Date d'achat/installation : _____

Numéro de série : _____ Emplacement sur l'appareil : _____

Fournisseur du produit : _____ Numéro de téléphone du fournisseur : _____

Remarques : _____

Ce produit peut se trouver sous l'un ou l'autre des brevets suivants : (États-Unis) 5341794, 5263471, 6688302, 7216645, 7047962 ou autres brevets américains et étrangers en attente.

