

Manuel du propriétaire

Entretien et utilisation

INSTALLATEUR : Ce manuel doit être confié aux personnes responsables de l'utilisation et du fonctionnement.

PROPRIÉTAIRE : Conservez ce manuel à titre de référence.

Communiquez avec votre détaillant pour les questions concernant l'installation, l'utilisation, ou l'entretien.

AVIS : NE PAS JETER CE MANUEL

QUADRA-FIRE

FOYER ENCASTRÉ AU BOIS ACC 2700
Contrôle automatique de la combustion (ACC)

Modèle(s) :
27I-ACC

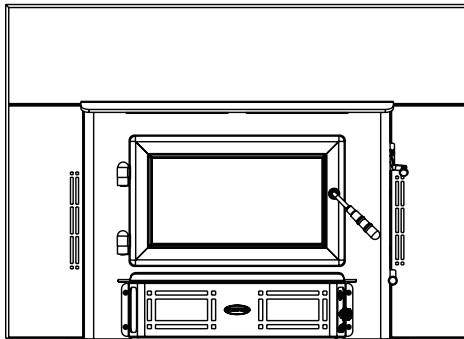
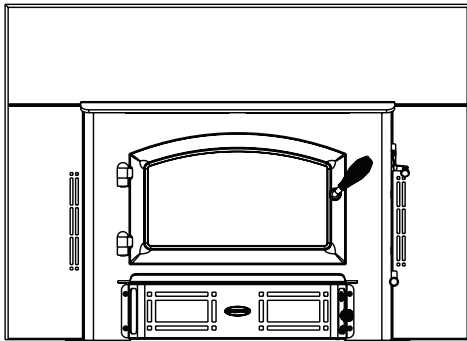

Testé et homologué par  Portland, Oregon, E.-U.
OMNI-Test Laboratories, Inc.

AVERTISSEMENT



Risque d'incendie.

À n'utiliser qu'avec des combustibles solides à base de bois. Les autres combustibles risquent de provoquer des feux incontrôlables et d'émettre des gaz toxiques (par exemple, du monoxyde de carbone).



L'installation et l'entretien de cet appareil doivent être effectués par des techniciens autorisés. Hearth & Home Technologies conseille de faire appel à des spécialistes certifiés par NFI ou des techniciens encadrés par un spécialiste possédant cette certification.



AVERTISSEMENT



Le non-respect de ces instructions peut entraîner des dommages matériels, des blessures, voire la mort.

- Ne pas entreposer ni utiliser de l'essence ou d'autres vapeurs ou liquides inflammables à proximité de cet appareil ou de tout autre appareil électrique.
- Ne surchauffez pas – Si l'appareil de chauffage ou le carneau devient rouge, le feu est trop intense. La surchauffe annulera votre garantie.
- Respectez les dégagements spécifiés pour les matériaux inflammables. Le non-respect de ces consignes peut déclencher un incendie.

AVERTISSEMENT



SURFACES CHAUDES!

La vitre et les autres surfaces sont chaudes pendant l'utilisation ET le refroidissement.

La vitre chaude causera des brûlures.

- Ne pas toucher la vitre avant qu'elle ne soit refroidie.
- Ne laissez JAMAIS les enfants toucher la vitre.
- Éloignez les enfants.
- **SURVEILLEZ ATTENTIVEMENT** les enfants présents dans la pièce où le foyer est installé.
- Avertir les enfants et les adultes des dangers associés aux températures élevées.
- **La température élevée peut enflammer les vêtements ou d'autres matériaux inflammables.**
- Éloignez les vêtements, meubles, rideaux ou autres matières inflammables.

REMARQUE

To obtain a French translation of this manual, please contact your dealer or visit www.quadrafire.com

Pour obtenir une traduction française de ce manuel, veuillez contacter votre détaillant ou visiter www.quadrafire.com

Félicitations

et bienvenue chez Quadra-Fire!

A. Félicitations

Hearth & Home Technologies vous invite à profiter de sa longue tradition d'excellence! En choisissant un appareil Quadra-Fire, vous avez l'assurance de bénéficier d'un produit de qualité, durable et performant.

Notre engagement en ce sens commence par l'étude de marché que nous avons menée auprès de nombreux clients en vue de mieux cerner leurs besoins et de mieux y répondre. Notre équipe de recherche et de développement utilise ensuite la technologie la plus avancée pour assurer

le fonctionnement optimum de nos poêles, foyers encastrés et foyers. Notre savoir-faire reste cependant bien ancré dans la tradition artisanale. Chaque unité est fabriquée méticuleusement; les surfaces sont dorées et nickelées à la main pour un plaisir esthétique de longue durée. Notre promesse de qualité est garantie par notre contrôle de qualité.

Nous vous souhaitons à vous et à votre famille de profiter pendant de nombreuses années de la chaleur et du confort de l'âtre de votre appareil. Nous vous remercions d'avoir choisi un produit Quadra-Fire.

REMARQUE : Les dégagements ne peuvent être diminués que si cela est autorisé par les autorités compétentes.

B. Exemple d'étiquette de numéro de série/de sécurité

EMPLACEMENT : SOUS LE PANNEAU DROIT DU FOYER ENCASTRÉ - FAIRE PIVOTER POUR VOIR

Numéro du test du laboratoire et du rapport

Modèle

Numéro de série

Date de fabrication

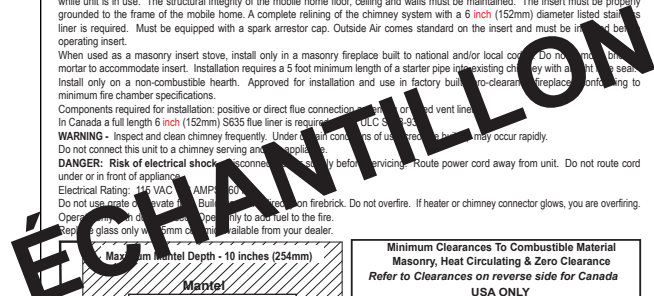

OWNER'S MANUAL  **QUADRA-FIRE**  INSTALLATION MANUAL

Model: 2700-I ACC
WOOD INSERT

Report: #061-S-78-6.2
TESTED TO: UL 1482, ULC S628-93

CAUTION -HOT WHILE IN OPERATION DO NOT TOUCH, KEEP CHILDREN AND CLOTHING AWAY. CONTACT MAY CAUSE SKIN BURNS. KEEP FURNISHINGS AND OTHER COMBUSTIBLE MATERIAL FAR AWAY FROM THE APPLIANCE. SEE NAMEPLATE AND INSTRUCTIONS.

Serial No / Numéro De Série **007013**

LISTED ROOM HEATER, SOLID FUEL TYPE. "For Use with Solid Wood Fuel Only." Also for use in Mobile Home. **PREVENT HOUSE FIRES**

Install and use only in accordance with manufacturer's installation, venting and operating instructions. CONTACT YOUR LOCAL BUILDING OR FIRE OFFICIALS ABOUT RESTRICTIONS AND INSTALLATION INSPECTION IN YOUR AREA. Refer to manufacturer's instructions and local codes for precautions required for passing chimney through a combustible wall or ceiling.

WARNING - For Mobile Homes: Do not install in a sleeping room. An outside combustion air inlet must be provided and unrestricted while unit is in use. The structural integrity of the mobile home floor, ceiling and walls must be maintained. The insert must be properly grounded to the frame of the mobile home. A complete reining of the chimney system with a 6 inch (152mm) diameter listed stainless steel liner is required. Must be equipped with a spark arrestor cap. Outside Air comes standard on the insert and must be installed and properly operating insert.

When used as a masonry insert stove, install only in a masonry fireplace built to national and/or local code. Do not install on mortar to accommodate insert. Installation requires a 5 foot minimum length of a starter pipe into existing chimney with a 6 inch (152mm) diameter listed stainless steel liner. Approved for installation and use in factory built zero-clearance fireplaces conforming to minimum fire chamber specifications.

Components required for installation: positive or direct flue connection to chimney or vent line.

In Canada a full length 6 inch (152mm) S635 flue liner is required. ULC S635 flue liner is required in the U.S.

WARNING - inspect and clean chimney frequently. Under certain conditions of use, fires may occur rapidly. Do not connect this unit to a chimney serving another appliance.

DANGER: Risk of electrical shock - disconnect power cord before servicing. Route power cord away from unit. Do not route cord under or in front of appliance.

Electrical Rating: 115 VAC, 15 AMP, 60 Hz. Do not use extension cords.

Do not use wire or pipe in chimney. Do not overfire. If heater or chimney connector glows, you are overfiring. Operate only on clean, dry wood. Operate only to add fuel to the fire.

Use only glass only with firm construction available from your dealer.

Maximum Mantel Depth - 10 inches (254mm)



Minimum Clearances To Combustible Material Masonry, Heat Circulating & Zero Clearance Refer to Clearances on reverse side for Canada USA ONLY	
A	Sidewall to Stove 19-3/4 in.
B	Mantel to Stove 21-1/2 in.
C	Top Trim to Stove 14 in.
D	Side Trim to Stove 13 in.
E	Hearth Extension from Glass
	Floor height 0 in. to 3-1/2 in. below insert base 18 in.
	Floor height greater than 3-1/2 in. below insert base 16 in.
F	Hearth Extension from Side of Insert 8 in.

No Thermal Floor Protection Required in USA
Ember Floor Protection Required on All Installations

Manufactured by: HEARTH & HOME Technologies
1445 N. Highway, Colville, WA, 99114
www.quadrafire.com

2015 2016 2017 Jan Feb Mar Apr May June July Aug Sept Oct. Nov. Dec.

U.S. ENVIRONMENTAL PROTECTION AGENCY - Certified to comply with 2015 particulate emission standards at 4.2 G/Hr EPA Method 28 and 5G. Not approved for sale after May 15, 2020. This wood heater needs periodic inspection and repair for proper operation. Consult the owner's manual for further information. It is against federal regulations to operate this wood heater in a manner inconsistent with the operating instructions in the owner's manual.

7046-153D

Définition des avertissements de sécurité :

- **DANGER!** Indique une situation dangereuse qui entraînera la mort ou des blessures graves si elle n'est pas évitée.
- **AVERTISSEMENT!** Indique une situation dangereuse pouvant entraîner la mort ou des blessures graves si elle n'est pas évitée.
- **ATTENTION!** Indique une situation dangereuse pouvant provoquer des blessures mineures ou modérées si elle n'est pas évitée.
- **AVIS :** Désigne des pratiques pouvant endommager l'appareil ou d'autres biens matériels.

TABLE DES MATIÈRES

A. Félicitations.....	2	3 Maintenance et entretien	
B. Exemple d'étiquette de numéro de série/de sécurité.....	2	A. Jeter les cendres	18
C. Garantie	4	B. Inspection et nettoyage de la cheminée et du carneau	18
D. Guide de démarrage rapide.....	6	C. Inspection régulière de l'appareil.....	18
1 Homologations et codes approuvés		D. Nettoyage des surfaces plaquées	18
A. Certification du foyer encastré.....	7	E. Nettoyage de la vitre.....	19
B. Puissance calorifique et rendement.....	7	F. Inspection de la brique réfractaire	19
C. Approuvé pour les maisons mobiles.....	7	G. Tableau simplifié de référence à la maintenance	20
D. Spécifications de la porte vitrée.....	7	4 Guide de dépannage	
2 Instructions d'utilisation		5 Pièces de rechange	
A. Votre appareil à bois.....	8	A. Remplacement de la vitre - Assemblage de la porte	22
B. Sécurité contre les incendies.....	9	B. Remplacement du ventilateur refoulant.....	22
C. Surchauffe	9	C. Remplacement du disque d'arrêt.....	23
D. Matériaux inflammables/incombustibles.....	9	D. Ensemble de poignée de porte.....	23
E. Bois sec	9	E. Retrait du déflecteur et de la laine céramique	24
F. Processus de combustion	10	F. Remplacement de l'ensemble de tubes profilés.....	25
G. Contrôle automatique de la combustion (ACC).....	11	6 Documents de référence	
H. Réglages de l'air.....	11	A. Registre d'entretien et de maintenance.....	26
I. Taux de combustion et rendement.....	12	B. Pièces de rechange et accessoires.....	27
J. Emplacement adéquat du déflecteur et de la laine céramique.....	13		
K. Préparation d'un feu	14		
L. Combustible à base de bois.....	15		
M. Utilisation de la boîte de commande du ventilateur avec disque d'arrêt.....	16		
N. Instructions d'utilisation du ventilateur refoulant.....	16		
O. Espace libre.....	17		
P. Questions souvent posées.....	17		
Q. Opacité (fumée).....	17		

C. Garantie

Hearth & Home Technologies Inc.
LIMITED LIFETIME WARRANTY

Hearth & Home Technologies Inc., on behalf of its hearth brands ("HHT"), extends the following warranty for HHT gas, wood, pellet, coal and electric hearth appliances that are purchased from an HHT authorized dealer.

WARRANTY COVERAGE:

HHT warrants to the original owner of the HHT appliance at the site of installation, and to any transferee taking ownership of the appliance at the site of installation within two years following the date of original purchase, that the HHT appliance will be free from defects in materials and workmanship at the time of manufacture. After installation, if covered components manufactured by HHT are found to be defective in materials or workmanship during the applicable warranty period, HHT will, at its option, repair or replace the covered components. HHT, at its own discretion, may fully discharge all of its obligations under such warranties by replacing the product itself or refunding the verified purchase price of the product itself. The maximum amount recoverable under this warranty is limited to the purchase price of the product. This warranty is subject to conditions, exclusions and limitations as described below.

WARRANTY PERIOD:

Warranty coverage begins on the date of original purchase. In the case of new home construction, warranty coverage begins on the date of first occupancy of the dwelling or six months after the sale of the product by an independent, authorized HHT dealer/ distributor, whichever occurs earlier. The warranty shall commence no later than 24 months following the date of product shipment from HHT, regardless of the installation or occupancy date. The warranty period for parts and labor for covered components is produced in the following table.

The term "Limited Lifetime" in the table below is defined as: 20 years from the beginning date of warranty coverage for gas appliances, and 10 years from the beginning date of warranty coverage for wood, pellet, and coal appliances. These time periods reflect the minimum expected useful lives of the designated components under normal operating conditions.

Warranty Period		HHT Manufactured Appliances and Venting							Components Covered
Parts	Labor	Gas	Wood	Pellet	EPA Wood	Coal	Electric	Venting	
1 Year		X	X	X	X	X	X	X	All parts and material except as covered by Conditions, Exclusions, and Limitations listed
2 years				X	X	X			Igniters, electronic components, and glass
		X	X	X	X	X			Factory-installed blowers
			X						Molded refractory panels
3 years				X					Firepots and burnpots
5 years	1 year			X	X				Castings and baffles
7 years	3 years		X	X	X				Manifold tubes, HHT chimney and termination
10 years	1 year	X							Burners, logs and refractory
Limited Lifetime	3 years	X	X	X	X	X			Firebox and heat exchanger
90 Days		X	X	X	X	X	X	X	All replacement parts beyond warranty period

See conditions, exclusions, and limitations on next page.

WARRANTY CONDITIONS:

- This warranty only covers HHT appliances that are purchased through an HHT authorized dealer or distributor. A list of HHT authorized dealers is available on the HHT branded websites.
- This warranty is only valid while the HHT appliance remains at the site of original installation.
- Contact your installing dealer for warranty service. If the installing dealer is unable to provide necessary parts, contact the nearest HHT authorized dealer or supplier. Additional service fees may apply if you are seeking warranty service from a dealer other than the dealer from whom you originally purchased the product.
- Check with your dealer in advance for any costs to you when arranging a warranty call. Travel and shipping charges for parts are not covered by this warranty.

WARRANTY EXCLUSIONS:

This warranty does not cover the following:

- Changes in surface finishes as a result of normal use. As a heating appliance, some changes in color of interior and exterior surface finishes may occur. This is not a flaw and is not covered under warranty.
- Damage to printed, plated, or enameled surfaces caused by fingerprints, accidents, misuse, scratches, melted items, or other external sources and residues left on the plated surfaces from the use of abrasive cleaners or polishes.
- Repair or replacement of parts that are subject to normal wear and tear during the warranty period. These parts include: paint, wood, pellet and coal gaskets, firebricks, grates, flame guides, light bulbs, batteries and the discoloration of glass.
- Minor expansion, contraction, or movement of certain parts causing noise. These conditions are normal and complaints related to this noise are not covered by this warranty.
- Damages resulting from: (1) failure to install, operate, or maintain the appliance in accordance with the installation instructions, operating instructions, and listing agent identification label furnished with the appliance; (2) failure to install the appliance in accordance with local building codes; (3) shipping or improper handling; (4) improper operation, abuse, misuse, continued operation with damaged, corroded or failed components, accident, or improperly/incorrectly performed repairs; (5) environmental conditions, inadequate ventilation, negative pressure, or drafting caused by tightly sealed constructions, insufficient make-up air supply, or handling devices such as exhaust fans or forced air furnaces or other such causes; (6) use of fuels other than those specified in the operating instructions; (7) installation or use of components not supplied with the appliance or any other components not expressly authorized and approved by HHT; (8) modification of the appliance not expressly authorized and approved by HHT in writing; and/or (9) interruptions or fluctuations of electrical power supply to the appliance.
- Non-HHT venting components, hearth components or other accessories used in conjunction with the appliance.
- Any part of a pre-existing fireplace system in which an insert or a decorative gas appliance is installed.
- HHT's obligation under this warranty does not extend to the appliance's capability to heat the desired space. Information is provided to assist the consumer and the dealer in selecting the proper appliance for the application. Consideration must be given to appliance location and configuration, environmental conditions, insulation and air tightness of the structure.

This warranty is void if:

- The appliance has been over-fired or operated in atmospheres contaminated by chlorine, fluorine, or other damaging chemicals. Over-firing can be identified by, but not limited to, warped plates or tubes, rust colored cast iron, bubbling, cracking and discoloration of steel or enamel finishes.
- The appliance is subjected to prolonged periods of dampness or condensation.
- There is any damage to the appliance or other components due to water or weather damage which is the result of, but not limited to, improper chimney or venting installation.

LIMITATIONS OF LIABILITY:

- The owner's exclusive remedy and HHT's sole obligation under this warranty, under any other warranty, express or implied, or in contract, tort or otherwise, shall be limited to replacement, repair, or refund, as specified above. In no event will HHT be liable for any incidental or consequential damages caused by defects in the appliance. Some states do not allow exclusions or limitation of incidental or consequential damages, so these limitations may not apply to you. This warranty gives you specific rights; you may also have other rights, which vary from state to state. EXCEPT TO THE EXTENT PROVIDED BY LAW, HHT MAKES NO EXPRESS WARRANTIES OTHER THAN THE WARRANTY SPECIFIED HEREIN. THE DURATION OF ANY IMPLIED WARRANTY IS LIMITED TO DURATION OF THE EXPRESSED WARRANTY SPECIFIED ABOVE.

D. Guide de démarrage rapide

Remarque : Il s'agit de dessins génériques qui peuvent ne pas représenter votre modèle spécifique.

ÉLÉMENTS NÉCESSAIRES POUR LE PREMIER FEU : 10 morceaux de journal, 10 à 20 morceaux de petit bois sec d'allumage et quelques morceaux de bois bien séchés.

OUVREZ LES ENTRÉES D'AIR

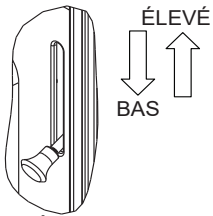

CONTRÔLE DU TAUX DE COMBUSTION

1

AJOUTEZ DU BOIS

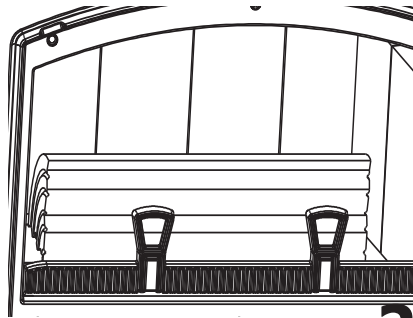

2

AJOUTEZ DU JOURNAL

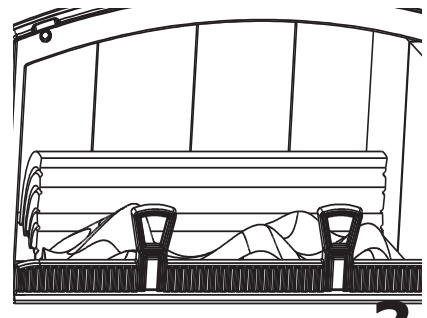

3

AJOUTEZ DU PETIT BOIS

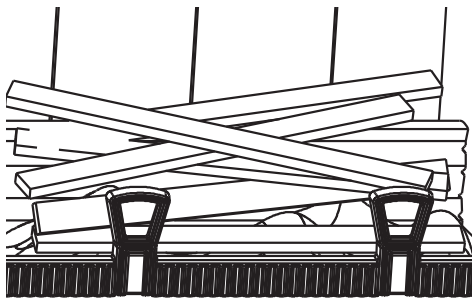

ALLUMEZ LE PAPIER **4**

AVERTISSEMENT! Risque d'incendie

Fermez et verrouillez la porte de manière sécuritaire une fois le feu allumé, et après le remplissage, pour éviter :

- la propagation de fumée, de flammes et de monoxyde de carbone
- la propagation d'étincelles, de charbons et de bûches
- la surchauffe

NE PAS laisser le poêle sans surveillance avec la porte ouverte.

Allumer un feu peut ne pas nécessiter de laisser la porte ouverte pour assurer un tirage. L'entrée d'air doit approvisionner un tirage suffisant.

5

AJOUTEZ PLUS DE BOIS

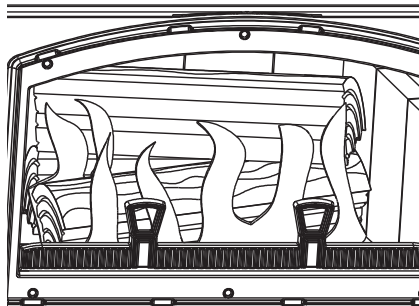

6

RÉDUISEZ LES ENTRÉES D'AIR

Réglez à la sortie de chaleur désirée

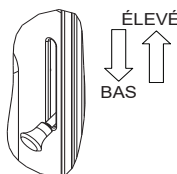

CONTRÔLE DU TAUX DE COMBUSTION

7

Le poêle est prêt à fonctionner normalement.

1 Homologations et codes approuvés

A. Certification du foyer encastré

Modèle :	Foyer encastré modèle 2700-I (ACC)
Laboratoire :	OMNI Test Laboratories, Inc.
Rapport n° :	061-S-78-6.2
Type :	Chauffage d'ambiance homologué à combustible solide.
Norme :	UL1482-1996 (RR2006) et ULC S628-93 et (UM) 84-HUD, approuvé pour les maisons mobiles.

REMARQUE : Cette installation doit être conforme aux codes locaux. En l'absence de codes locaux, vous devez être en conformité avec les codes d'installation UL1482, (UM) 84-HUD et NPFA211 aux États-Unis et les codes ULC S628-93 et CAN/CSA-B365 au Canada.

B. Puissance calorifique et rendement

N° de certification EPA :	760
EPA, Émissions certifiées :	3,5 grammes par heure
*PCI, Efficacité testée :	78,8 %
**PCS, Efficacité testée :	72,8 %
***EPA, Sortie en BTU :	de 10 600 à 16 600 BTU/h
****Pointe d'émission de BTU/heure :	38 600
Taille du conduit :	152 mm (6 po)
Taille de la boîte à feu :	0,05 m ³ (1,85 pi ³)
Longueur maximum des bûches :	457 mm (18 po)
Longueur idéale des bûches :	406 mm (16 po)
Combustible	Corde de bois séché
*Efficacité moyenne pondérée PCI utilisant du sapin Douglas aux dimensions spécifiées et les données collectées pendant les tests d'émission de l'EPA.	
**Efficacité moyenne pondérée PCS utilisant du sapin Douglas aux dimensions spécifiées et les données collectées pendant les tests d'émission de l'EPA.	
***Plage d'émission de BTU basée sur l'efficacité par défaut de l'EPA et les taux de combustion des résultats bas et élevés des tests EPA, en utilisant du sapin Douglas aux dimensions spécifiées.	
****Maximum BTU émis par l'unité calculé en utilisant le taux de combustion maximal de la première heure à partir du résultat élevé du test EPA et le niveau en BTU du bois (8600) multiplié par l'efficacité.	

Ce foyer encastré à bois Quadra-Fire série 2700 (ACC) est conforme aux normes d'émission de particules du 15 mai 2015 de l'EPA (agence de protection de l'environnement des États-Unis).

Ce chauffage au bois nécessite des inspections et des réparations périodiques pour un fonctionnement adéquat. Ne pas utiliser ce chauffage au bois selon les directives du présent manuel contrevient aux réglementations fédérales.

C. Approuvé pour les maisons mobiles

- Cet appareil peut être installé dans les maisons mobiles, à l'exclusion de la chambre à coucher, à condition qu'une prise d'air extérieure de combustion ait été installée.
- L'intégrité de la structure du sol, des murs et du plafond de la maison mobile doit être maintenue.
- L'appareil doit être correctement fixé à la charpente de la maison mobile avec un fil de mise à terre en cuivre n° 8, et la cheminée doit être homologuée UL103 HT ou un doublage homologué UL-1777 de 152 mm (6 po) de diamètre doit être utilisé sur toute la longueur.
- L'ensemble de prise d'air extérieur, n° de pièce OAK-ACC, doit être installé en cas d'utilisation dans une maison mobile.

D. Spécifications de la porte vitrée

Ce poêle est équipé d'une porte vitrée en vitrocéramique de 5 mm d'épaisseur. N'utilisez que des vitres en vitrocéramique de 5 mm pour remplacer une vitre endommagée. Veuillez contacter votre détaillant si vous devez remplacer la vitre.



AVERTISSEMENT



Risque d'incendie.

Hearth & Home Technologies décline toute responsabilité et annulera la garantie dans les cas suivants :

- Installation et utilisation d'un appareil endommagé.
- Modification de l'appareil.
- Non-respect des instructions d'installation de Hearth & Home Technologies.
- Installation et/ou utilisation de composants non autorisés par Hearth & Home Technologies.
- Utilisation de l'appareil sans tous les composants installés.
- Utilisation de l'appareil sans les pieds (si fournis avec l'unité).
- Ne surchauffez PAS – Si l'appareil ou le carneau devient rouge, le feu est trop intense.

Toute action qui peut créer un danger d'incendie.

Les installations, réglages, modifications, entretiens ou maintenances incorrects peuvent provoquer des blessures et des dommages matériels.

Pour obtenir une assistance ou des renseignements supplémentaires, consulter un installateur, un réparateur qualifié ou votre fournisseur.

REMARQUE : Le fabricant de cet appareil, Hearth & Home Technologies, se réserve le droit de modifier sans préavis ses produits, leurs spécifications et/ou leurs prix.

Quadra-Fire est une marque déposée de Hearth & Home Technologies.

Guide de l'utilisateur

2 Instructions d'utilisation

⚠ AVERTISSEMENT



SURFACES CHAUDES!

La vitre et les autres surfaces sont chaudes pendant l'utilisation ET le refroidissement.

La vitre chaude causera des brûlures.

- **NE PAS** toucher la vitre avant qu'elle ne soit refroidie.
- Ne laissez JAMAIS les enfants toucher la vitre
- Éloignez les enfants
- SURVEILLER ATTENTIVEMENT les enfants présents dans la pièce où l'appareil est installé.
- Avertir les enfants et les adultes des dangers associés aux températures élevées.

La température élevée peut enflammer les vêtements ou d'autres matériaux inflammables.

- Éloignez les vêtements, meubles, rideaux ou autres matières inflammables.

Si vous croyez que des enfants pourraient entrer en contact avec cet appareil, nous recommandons d'utiliser une barrière comme un écran décoratif. Voyez votre détaillant pour des suggestions.

A. Votre appareil à bois

AVERTISSEMENT! N'UTILISEZ PAS l'appareil sans avoir lu et compris le mode d'emploi.
Ne pas utiliser l'appareil selon les instructions d'utilisation risque de provoquer un incendie ou des blessures.

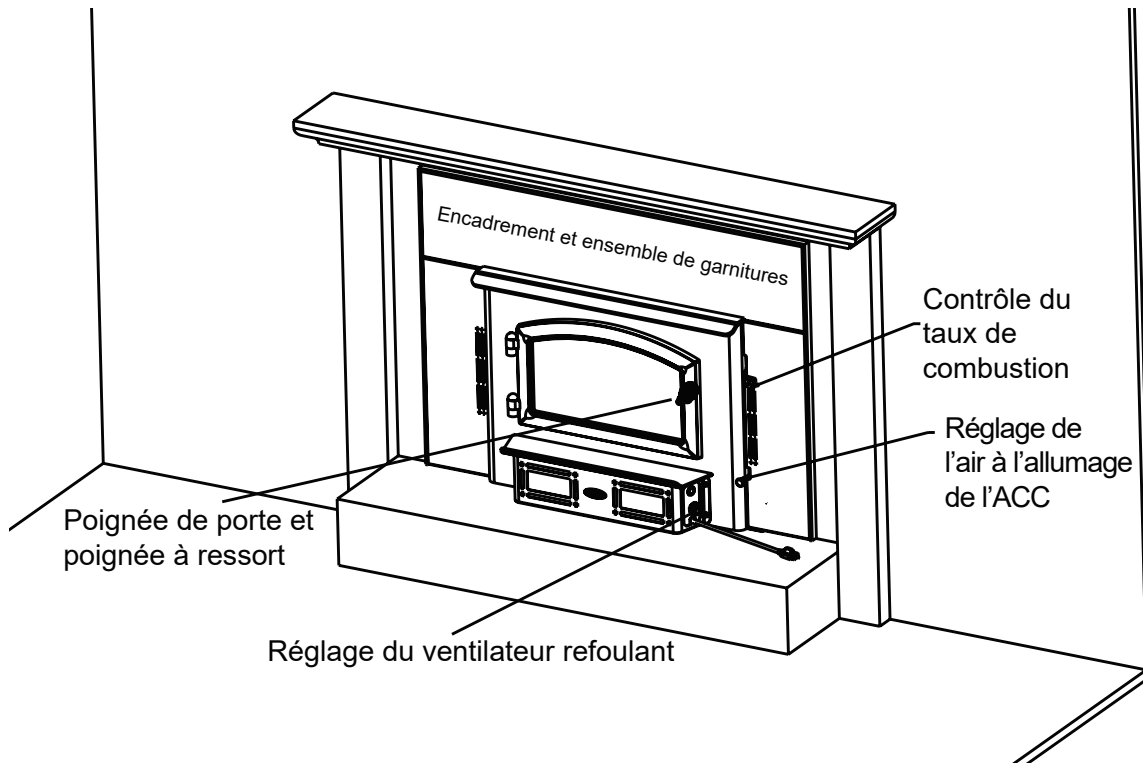

Figure 8.1 - Pièces générales d'utilisation

B. Sécurité incendie

Pour obtenir une sécurité incendie adéquate, prenez sérieusement en considération ce qui suit :

1. Installez au minimum un détecteur de fumée à chaque étage de la maison pour garantir votre sécurité. Ils doivent être placés loin de l'appareil et près des chambres à coucher. Suivez les instructions de l'emplacement et d'installation du fabricant des détecteurs de fumée et effectuez régulièrement leur entretien.
2. Placez un extincteur classe A à un endroit facilement accessible pour pouvoir éteindre les petits incendies dus à des braises incandescentes.
3. Un détecteur de CO doit être installé dans la même pièce que l'appareil.
4. Préparez et testez un plan d'évacuation avec au minimum deux chemins d'évacuation.
5. Préparez un plan à suivre en cas d'incendie de cheminée :
En cas d'un feu de cheminée :
 - a. Évacuez immédiatement de la maison
 - b. Avisez les pompiers.

- Contactez votre professionnel local d'entretien de la cheminée et faites inspecter votre cheminée pour tout dommage.
- N'utilisez pas votre foyer tant qu'il n'a pas été inspecté par un professionnel de l'entretien de cheminée.

Hearth & Home Technologies NE GARANTIRA PAS les foyers qui présentent des preuves de surchauffe. La preuve d'une surchauffe du foyer peut en outre comprendre :

- Gauchissement du conduit d'air
- Attaches de brique réfractaire détériorés
- Déflecteur et autres composants intérieurs détériorés

D. Matériaux inflammables et incombustibles

• Matériaux inflammables

Les matériaux en bois ou recouverts de bois, le papier comprimé, les fibres végétales, les plastiques ou les autres matériaux pouvant s'enflammer et brûler, qu'ils soient ignifugés ou pas, recouverts de plâtre ou pas.

• Matériaux incombustibles

Matériaux qui ne s'enflamment et ne brûlent pas. Il s'agit de matériaux tels que l'acier, le fer, les briques, le carrelage, l'ardoise, le verre, le plâtre ou toute combinaison de ces derniers.

• Matériaux d'étanchéité incombustibles

Matériaux d'étanchéité qui ne s'enflamment pas et ne brûlent pas : Mortier pour foyers de Rutland, Inc. no.63, Ruthand 76R, Nuflex 304, GE RTV106 ou GE RTB116 (ou équivalent).

C. Surchauffe





AVERTISSEMENT

Risque d'incendie

Ne surchauffez pas.

La surchauffe peut enflammer le crésote ou peut endommager le foyer et la cheminée.

Pour éviter de surchauffer votre poêle, NE PAS :

- Utiliser de liquides inflammables
- Trop remplir de bois
- Brûler des déchets ou de grandes quantités de bois de rebut
- Laisser trop d'air pénétrer dans le feu
- Utiliser des bûches de combustible solide traité

1. Symptôme de la surchauffe

Un ou plusieurs des symptômes suivants peuvent indiquer une surchauffe du foyer :

- Le carneau ou l'appareil sont incandescentes
- Des bruits de rugissement ou de grondement
- Des forts bruits de craquelure ou de claquement
- Le gauchissement du métal
- Un feu de cheminée

2. Que faire si votre foyer surchauffe trop

- Fermez immédiatement la porte et les entrées d'air pour réduire l'alimentation en air du feu.
- Si vous soupçonnez un feu dans la cheminée, appelez les pompiers et évacuez votre maison.

E. Bois sec

Ne brûlez que du bois sec.

- Entreposez le bois à l'abri de la pluie et de la neige.
- Le bois sec réduit non seulement la formation de crésote, mais il brûle aussi plus efficacement que le bois vert.
- Même le bois sec contient au minimum 15 % d'humidité. Il faut donc qu'il puisse brûler à une température suffisamment élevée pour que la cheminée reste chaude jusqu'à l'évaporation complète de l'humidité, à savoir environ une heure.
- Brûler du bois vert est un gaspillage d'énergie.

Le bois mort tombé des arbres doit être considéré comme étant mouillé et doit donc être séché.

- On peut considérer le bois mort encore sur les arbres comme sec à 66 %.
- Pour savoir si le bois est assez sec pour être brûlé, contrôlez les extrémités des bûches.
- Si elles sont fendues de toutes parts, elles sont sèches.
- Si votre bois grésille quand il brûle, il pourrait ne pas être entièrement sec, même si sa surface est sèche.

F. Processus de combustion

Depuis quelques années, les gens s'intéressent de plus en plus à la qualité de l'air. L'une des principales causes de la mauvaise qualité de l'air est attribuée au chauffage au bois.

Pour améliorer la situation, nous avons développé chez Quadra-Fire des appareils bois plus propres, dépassant même les exigences établies par nos agences gouvernementales sur les émissions polluantes.

Ces appareils au bois, tout comme les autres appareils, doivent être utilisés correctement pour obtenir des performances optimales.

AVIS : L'utilisation inadéquate peut transformer n'importe quel appareil au bois en une menace pour l'environnement.

1. Embrassement ou première étape

Il est bon de connaître un peu le processus de combustion pour comprendre ce qui se passe à l'intérieur de l'appareil. La première étape de la combustion est l'embrassement.

À ce stade :

- Le bois est chauffé à une température suffisante pour que l'humidité s'en évapore.
- Le bois atteint la température d'ébullition de l'eau de 100 °C (212 °F) et reste à cette température jusqu'à ce que toute l'eau se soit évaporée.

Ce processus capte la chaleur des briquettes et a tendance à refroidir l'appareil.

Le feu a besoin de trois ingrédients :

- Du combustible
- De l'air
- De la chaleur

Par conséquent, si l'appareil est privé de chaleur pendant le séchage, il a moins de chances de produire une combustion propre et efficace.

Pour cette raison, il est toujours préférable de brûler du bois sec. Si le bois n'est pas sec, vous devez ouvrir l'arrivée d'air et régler le poêle à une position de combustion plus rapide pendant plus longtemps pour démarrer la combustion.

La chaleur produite par le feu doit chauffer votre maison et créer un bon triage, au lieu d'être gaspillée pour le séchage du bois vert.

2. Deuxième étape

La deuxième étape est celle où le bois émet des gaz inflammables qui brûlent au-dessus du combustible en produisant des flammes intenses.

À ce stade de combustion :

- Il est très important que les flammes ne s'éteignent pas pour assurer la combustion la plus propre.
- Si les flammes s'éteignent, le taux de combustion est réglé à un niveau trop bas pour entretenir la combustion.

Le réglage d'air situé dans l'angle supérieur droit sert à régler le taux de combustion. On l'appelle le réglage de l'air de combustion. **Figure 11.1 à la page 11.**

3. Étape finale

L'étape finale est la combustion du charbon. Cela se produit quand pratiquement tous les gaz inflammables ont été brûlés et que seul le charbon reste. Il s'agit de la phase de combustion la plus propre. Le charbon brûle en produisant des flammes chaudes de couleur bleue.

- Il est très important de recharger l'appareil alors qu'il contient encore assez de charbon chaud pour fournir la chaleur nécessaire au séchage et rallumage de la nouvelle charge de bois.
- Il est préférable d'ouvrir l'air de combustion et l'air à l'allumage **avant de remettre du bois dans le poêle**. Cela ravive le lit de charbon et diminue les émissions excessives (opacité/fumée).
- Ouvrez lentement la porte de l'appareil pour que les cendres et la fumée ne s'échappent pas.
- Cassez les grands morceaux et répartissez le charbon pour que le nouveau bois repose sur du charbon chaud.

Nous sommes tous soucieux de la qualité de l'air et, si nous voulons chauffer nos maisons au bois, nous devons le faire de façon responsable.

On doit apprendre à brûler le bois de la manière la plus propre. Cela nous permettra en outre de profiter de nos appareils à bois pendant de nombreuses années.

G. Contrôle automatique de la combustion (ACC)

Généralement, quand vous allumez un feu, vous ouvrez entièrement les admissions d'air et surveillez le feu pour éviter qu'il devienne incontrôlable ou que le bois brûle trop rapidement. Puis vous fermez les entrées d'air pour obtenir le taux de combustion souhaité.

Grâce au contrôle automatique de la combustion (ACC), vous n'avez plus besoin de surveiller et de régler le niveau de combustion. Une fois le système ACC ajusté, elle se chargera du réglage du feu à votre place. Suivez les instructions ci-dessous pour savoir comment utiliser facilement votre poêle.

H. Réglages de l'air

1. Réglage de l'air à l'allumage

Le réglage de l'air à l'allumage a deux fonctions principales.

La première fonction est l'activation de la contrôle automatique de la combustion (ACC).

- Glissez la commande de réglage de l'air à l'allumage entièrement vers l'arrière jusqu'à la butée, puis tirez-la vers l'avant jusqu'à la butée. **Figure 11.1.**
- Le canal d'air avant s'ouvre et permet à l'air d'entrer par l'avant de l'appareil pendant environ 20-25 minutes.
- Le canal d'air avant se ferme graduellement et totalement après 20-25 minutes.
- Le feu est alors contrôlé par le réglage de l'air de combustion. **Figure 11.1.**
- Utilisez cette fonction chaque fois que vous ajoutez du bois dans l'appareil.

La seconde fonction du réglage de l'air à l'allumage est de contrôler le système d'air arrière.

- Poussez en arrière le réglage de l'air à l'allumage à 9,5 mm (3/8 po) pour permettre à l'air d'entrer dans la boîte à feu. **Figure 11.1.**
- L'admission d'air arrière est surtout utilisée avec un taux de combustion rapide.
- Toutefois, dans certains cas, l'admission d'air arrière est nécessaire pendant le fonctionnement normal pour faciliter la combustion du combustible placé au fond de la boîte à feu, notamment le bois dur.
- L'admission d'air arrière fonctionne indépendamment du système de contrôle automatique de la combustion (ACC).

2. Commande manuelle de la minuterie

Si vous devez arrêter le système du contrôle automatique de la combustion avant qu'il ne s'arrête par lui-même après 25 minutes (par exemple en cas de surchauffe), soulevez et tirez sur le réglage de l'air d'allumage. **Figure 11.2.**

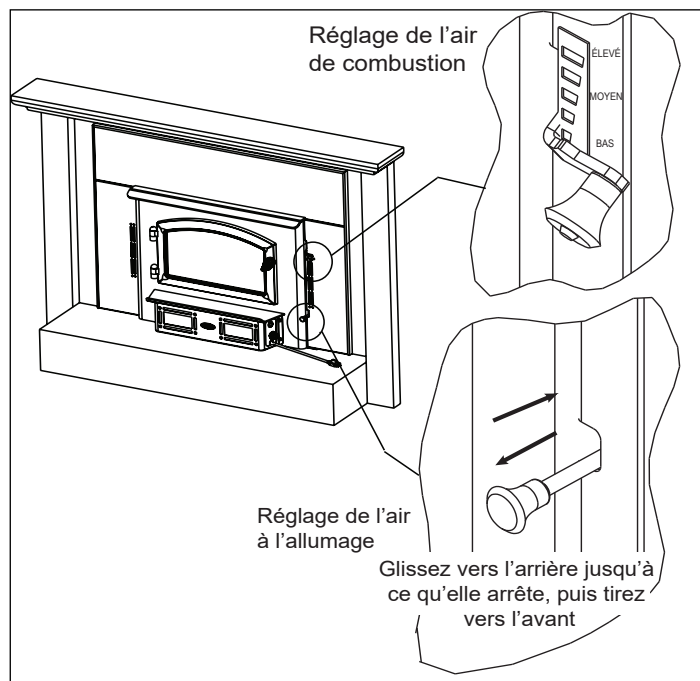

Figure 11.1 Réglages de l'air à l'allumage et de combustion

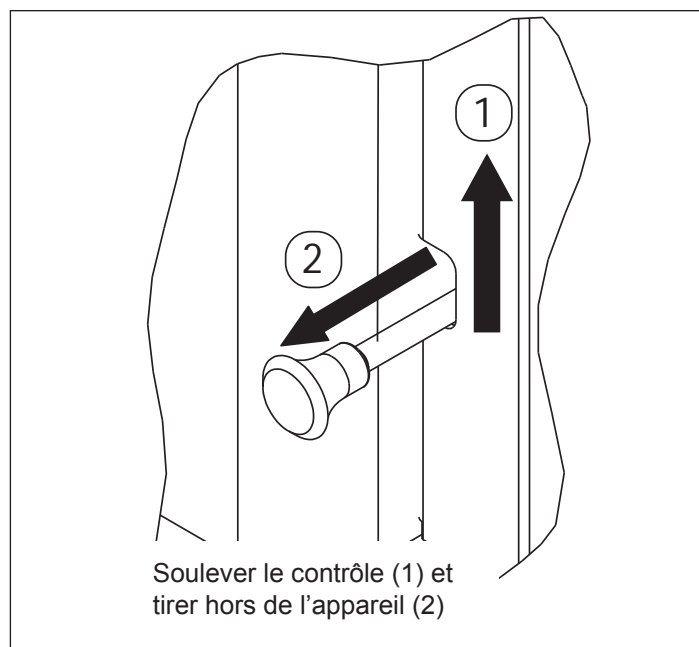

Figure 11.2 Commande manuelle de la minuterie

3. Réglage de l'air de combustion

- Cette admission d'air est située en haut sur l'avant de la boîte à feu, près du bord supérieur de la porte vitrée.
- Cet air préchauffé fournit l'oxygène nécessaire au mélange des gaz non brûlés pour créer une deuxième, troisième et quatrième combustion.
- Cet air est régulé par le réglage de l'air de combustion.
- Il existe quatre réglages : moyen, moyen-haut, moyen-bas et bas.
- Si la commande est tout en haut, elle est sur le réglage maximum; si elle est tout en bas, elle est sur le réglage minimum. **Figure 12.1.**

I. Taux de combustion et rendement

Ce chauffage au bois possède un taux de combustion réduit minimum prédéfini par le fabricant qui ne doit pas être altéré. Altérer ce paramètre ou autrement utiliser ce chauffage au bois sans suivre les directives du présent manuel, contrevient aux réglementations fédérales.

Pour obtenir un rendement maximum

1. Ne brûlez que du bois sec.
2. Suivez les instructions du taux de combustion et consultez la figure 12.1.

***REMARQUE :** Elles constituent des lignes directrices. Les réglages peuvent varier en fonction du type de bois, du tirage de la cheminée, de l'altitude et d'autres variables.

Taux de combustion

1. Allumage et rechargement

- Ouvrez entièrement les deux contrôles en soulevant le réglage de l'air de combustion jusqu'à ce qu'il s'arrête, et poussez sur le contrôle d'air à l'allumage en repoussant entièrement la commande vers l'arrière.
- Le ventilateur a tendance à refroidir l'appareil. Laissez le ventilateur refouler à l'arrêt jusqu'à ce que la combustion soit bien établie, c'est-à-dire, 30 minutes.
- Après avoir mis du bois dans le poêle et allumé le feu, placez les deux commandes à la position souhaitée en suivant les instructions de réglage des deux contrôles indiqués aux instructions du taux de combustion ci-dessous.

2. Taux de combustion élevé - chaleur maximum*

- Ajustez le réglage de l'air de combustion sur maximum (marque supérieure).
- Glissez la commande de réglage de l'air à l'allumage entièrement vers l'arrière jusqu'à la butée et laissez-la sur cette position.
- Ce réglage a priorité sur la minuterie (ACC). Vous devez donc surveiller attentivement le feu dans ce cas.

3. Taux de combustion moyen-haut - de 15 000 à 30 000 BTU/h*

- Ajustez le réglage de l'air de combustion sur maximum (marque supérieure).
- Glissez la commande de réglage de l'air à l'allumage entièrement vers l'arrière jusqu'à la butée, puis tirez-la vers l'avant jusqu'à la butée.
- Cela active le système de minuterie (ACC).

4. Taux de combustion moyen-bas - de 10 000 à 15 000 BTU/h*

- Augmentez le réglage de l'air de combustion jusqu'au bas de la

marque intermédiaire.

- Glissez la commande de réglage de l'air à l'allumage entièrement vers l'arrière jusqu'à la butée, puis tirez-la vers l'avant jusqu'à la butée.

- Cela active le système de minuterie (ACC).

5. Faible taux de combustion - inférieur à 10 000 BTU/h*

- Laissez le réglage de l'air de combustion sur la marque inférieure.

- Glissez la commande de réglage de l'air à l'allumage entièrement vers l'arrière jusqu'à la butée, puis tirez-la vers l'avant jusqu'à la butée.

- Cela active le système de minuterie (ACC).

***REMARQUE :** Il s'agit de réglages approximatifs qui dépendent du type de bois utilisé et du tirage de la cheminée. En raison de l'altitude et d'autres circonstances, ces informations ne sont données qu'à titre d'indication.

AVERTISSEMENT



Risque d'incendie ou de feu de cheminée.

Évitez de surchauffer.

NE PAS désactiver le contrôle automatique de la combustion lorsque le taux de combustion est réglé sur ÉLEVÉ.

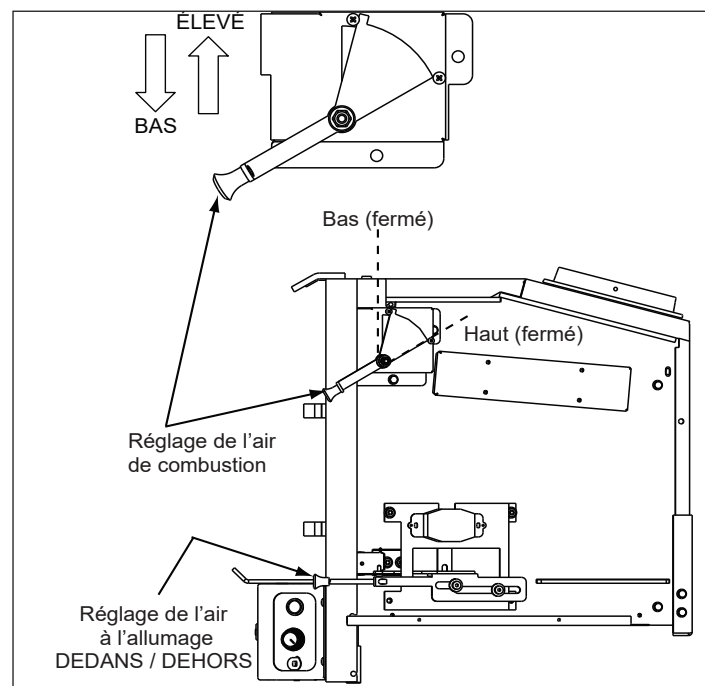



Figure 12.1 Réglages de l'air

Après avoir activé la minuterie (ACC), si le contrôle est placé à 9,5 mm (3/8 po) par rapport à la position complète FERMÉE, il permettra à l'air arrière d'entrer dans la boîte à feu. Cela n'empêche pas la minuterie de fermer graduellement (en 20-25 minutes) l'admission d'air avant. Si la commande est placée sur « HI », cela annule la minuterie (ACC).

J. Emplacement adéquat du déflecteur et de la laine céramique



AVERTISSEMENT

Risque d'incendie

Un emplacement inadéquat du déflecteur peut causer :

- une surchauffe de la boîte à feu
- une surchauffe de la cheminée

Le déflecteur doit être positionné correctement (consultez les instructions).
Remplacez le déflecteur s'il est endommagé ou absent.

REMARQUE : Un déflecteur manquant, endommagé ou mal positionné est dangereux et peut causer des dégâts et réduire le rendement. Cela annulera votre garantie.

Remarque : Ce sont des dessins génériques et peuvent ne pas représenter votre modèle spécifique.

POSITIONS INCORRECTES

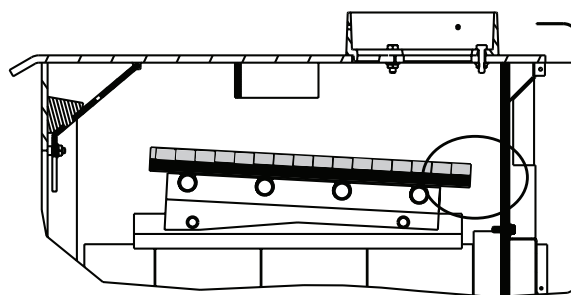

La laine céramique isolante et le panneau du déflecteur ne sont PAS en contact avec l'arrière de la boîte à feu.

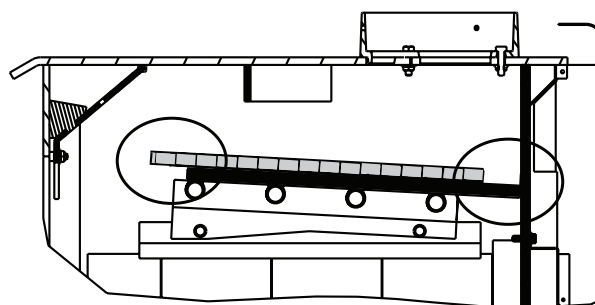

La laine céramique isolante n'est PAS en contact avec l'arrière de la boîte à feu, NI avec le déflecteur à l'avant.

POSITION CORRECTE

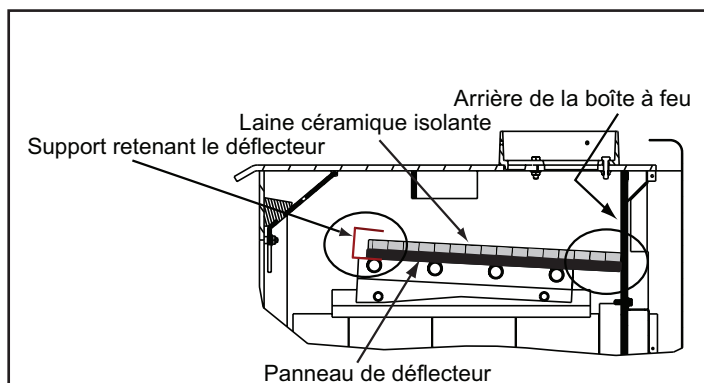

La laine céramique isolante et le panneau du déflecteur DOIVENT être en contact avec l'arrière de la boîte à feu et même l'un avec l'autre à l'avant.

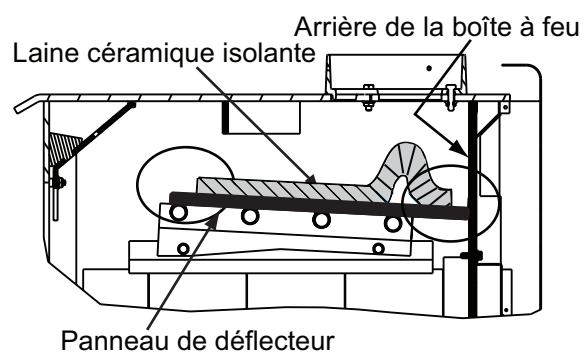



La laine céramique isolante est retroussée à l'arrière de la boîte à feu et ne touche PAS le déflecteur à l'avant.

Figure 13.1 - Correctes dispositions du déflecteur et de la laine céramique

Figure 13.2 - Dispositions incorrectes du déflecteur et de laine céramique

K. Préparation d'un feu

 AVERTISSEMENT	
	Risque d'incendie. Éloignez les matériaux inflammables, l'essence et les autres vapeurs et liquides inflammables de l'appareil.
	<ul style="list-style-type: none"> • Ne PAS entreposer des matériaux inflammables à proximité de l'appareil. • N'UTILISEZ PAS D'ESSENCE, DE L'HUILE DE LAMPE, DU KÉROSÈNE, DU LIQUIDE D'ALLUMAGE DE CHARBON DE BOIS OU DES LIQUIDES SIMILAIRES POUR DÉMARRER CET APPAREIL OU LE RALLUMER. • Éloignez tous ces liquides du chauffage quand il est en marche. • Les matériaux inflammables peuvent s'enflammer.

Avant d'allumer votre premier feu dans l'appareil :

1. le déflecteur et la laine céramique sont correctement placés. Ils doivent être à égalité du tube avant et reposer sur tous les tubes. **Voir page 13.**

2. Enlevez toutes les étiquettes de la porte vitrée.

Un feu peut être allumé de plusieurs façons. Le principe de base consiste à allumer d'abord du petit bois ou du papier qui brûle rapidement. Après avoir obtenu des braises, chargez quelques grosses bûches qui brûleront plus lentement. Voici quelques méthodes qui fonctionnent bien :

1. Ouvrez la porte de la boîte à feu (tournez la poignée en sens antihoraire).

2. Ouvrez entièrement les réglages de l'air de combustion et à l'allumage.

3. Placez quelques feuilles de papier chiffonné dans la boîte à feu. Chauffez le conduit de fumée avec quelques feuilles de papier journal chiffonné pour réduire au minimum le dégagement de fumée.

4. Placez ensuite du petit bois sur le papier.

5. Contrôlez qu'aucune allumette ou autre combustible ne se trouvent à proximité immédiate de l'appareil. Assurez-vous que la pièce est adéquatement ventilée et que le conduit de fumée n'est pas obstrué.

6. Allumez le papier dans l'appareil. N'allumez ou ne rallumez JAMAIS un feu avec du kérosène, de l'essence ou un liquide d'allumage pour charbon de bois; cela est très dangereux.

7. Quand le petit bois brûle rapidement, ajoutez des bûches entières d'un diamètre de 76 mm à 102 mm (3 à 4 po). Faites attention de ne pas étouffer le feu. Empilez soigneusement les bûches en les plaçant assez près les unes des autres 13 à 25 mm (1/2 à 1 po) pour qu'elles se chauffent mutuellement, mais gardez de l'espace entre elles pour permettre à l'air de circuler.

8. Fermez la porte (tournez la poignée en sens horaire).

9. Ajustez le réglage de l'air de combustion et activez le système de minuterie (ACC).

10. Au moment de rajouter du bois, il est conseillé d'ouvrir à la fois l'air de combustion et l'air d'allumage **avant de remettre du bois dans le poêle.**

- Cela ravive le lit de charbon et diminue les émissions excessives (opacité/fumée).

- Ouvrez lentement la porte de l'appareil pour que les cendres et la fumée ne s'échappent pas.

- Les bûches de grande taille brûlent lentement et pendant plus de temps.

- Les bûches de petite taille brûlent rapidement en produisant beaucoup de chaleur.

11. Tant qu'il reste des braises, répétez les étapes 6 à 8 pour maintenir le feu.

REMARQUE :

- Préparez le feu sur le fond en briques de la boîte à feu.

- N'utilisez AUCUNE grille, chenet ou autre méthode pour soutenir le combustible. Cela aurait un effet néfaste sur les émissions.

ATTENTION

Dégagement de fumée et d'odeurs pendant la première utilisation.

- Cuisson de la peinture haute température.
- Ouvrir les fenêtres pour faire circuler l'air.

Les odeurs peuvent gêner les personnes sensibles.

ATTENTION

Ne pas laisser la porte ouverte lors du fonctionnement normal (à l'exception du ravitaillement en combustible).

ATTENTION

Pour éviter les dommages, ne pas empiler les matériaux inflammables contre la vitre.

L. Combustible à base de bois

 **AVERTISSEMENT**



Risque d'incendie.

- NE BRÛLEZ AUCUN DÉCHET OU LIQUIDE INFLAMMABLE TELS QUE DE L'ESSENCE, LE NAPHTHE OU L'HUILE DE MOTEUR.
- N'UTILISEZ AUCUN PRODUIT CHIMIQUE OU LIQUIDE POUR ALLUMER LE FEU.
- Ne brûlez PAS de bois traité ou de bois contenant du sel (bois flotté).
- Brûler d'autres matériaux que du bois peut dégager du monoxyde de carbone.

Cela peut provoquer des malaises, voire la mort.

Bois dur comparé au bois mou

La performance de votre appareil dépend de la qualité du bois utilisé.

- Les bois secs contiennent environ 8000 de rendement calorifique par livre.
- Les bois durs sont plus denses que les bois mous.
- Les bois durs contiennent 60 % de plus de rendement calorifique par livre que les bois mous.
- Les bois durs nécessitent plus de temps à sécher, brûlent plus lentement et sont plus difficiles à allumer.
- Les bois mous nécessitent moins de temps pour sécher, brûlent plus rapidement et sont plus faciles à allumer.
- Allumez le feu avec du bois mou pour amener le poêle à la température de fonctionnement et pour établir un tirage.
- Ajoutez du bois dur pour une chaleur lente, égale et un temps de combustion plus long.

Bois mous

- Sapin Douglas
- Pin
- Épicéa
- Cèdre

Bois durs

- Chêne
- Érable
- Pommier
- Bouleau
- Peuplier
- Tremble
- Aulne

Bûches de combustible solide traité

- Ne sont PAS autorisées à être brûlées dans cet appareil.



AVERTISSEMENT



Risque d'incendie.

- Ne PAS utiliser de bois mouillé ou de bois vert.
 - Entrez le bois dans un endroit sec.
 - Empilez le bois de façon à ce que les deux extrémités des bûches soient exposées à l'air.
- Le bois mouillé ou vert peut augmenter les dépôts de créosote.

Humidité

La majorité des problèmes éprouvés par les propriétaires d'un appareil sont causés par l'utilisation de bois vert ou humide.

- Le bois mouillé ou vert nécessite de l'énergie pour provoquer l'évaporation de l'eau au lieu de chauffer votre maison et engendre l'évaporation de l'humidité qui refroidit votre cheminée, accélérant ainsi la formation de créosote.

Bois sec

- Coupez les bûches en longueur
- Fendez à 152 mm (6 po) ou moins de diamètre
- Faites sécher à l'air pour une tenue en humidité d'environ 20 %
 - Bois mou - environ neuf mois pour sécher
 - Bois dur - environ dix-huit mois pour sécher

AVIS : Le temps de séchage peut varier selon les conditions.

Rangement du bois

Étapes pour obtenir un séchage adéquat du bois :

- Empilez le bois pour permettre la circulation d'air à travers la pile de bois.
- N'empilez pas le bois sur le sol pour permettre la circulation d'air en dessous de celui-ci.
- Les plus petits morceaux de bois sèchent plus rapidement. Tout morceau plus gros que 152 mm (6 po) de diamètre devrait être fendu.
- Le bois doit être empilé de façon à ce que les deux extrémités de chaque bûche soient exposées à l'air. Le séchage est alors plus rapide.
- Couvrez le bois pour éviter qu'il absorbe l'eau provenant de la pluie ou de la neige. Évitez de couvrir complètement les côtés et les extrémités.



AVERTISSEMENT



Risque d'incendie

N'entrez PAS de bois :

- Devant l'appareil.
- Dans l'espace de chargement du combustible ou de vidange des cendres.

M. Utilisation de la boîte de commande du ventilateur avec disque d'arrêt

1. Le ventilateur s'enclenche et s'arrête automatiquement lorsqu'il est réglé sur la position automatique. **Figure 16.1.**
2. Lorsqu'il est sur la position MANUEL, le ventilateur s'enclenche et s'arrête selon vos réglages. Ce réglage a priorité sur le disque d'arrêt.
3. Réglez la vitesse du ventilateur en tournant le bouton LOW / HIGH sur la position désirée.

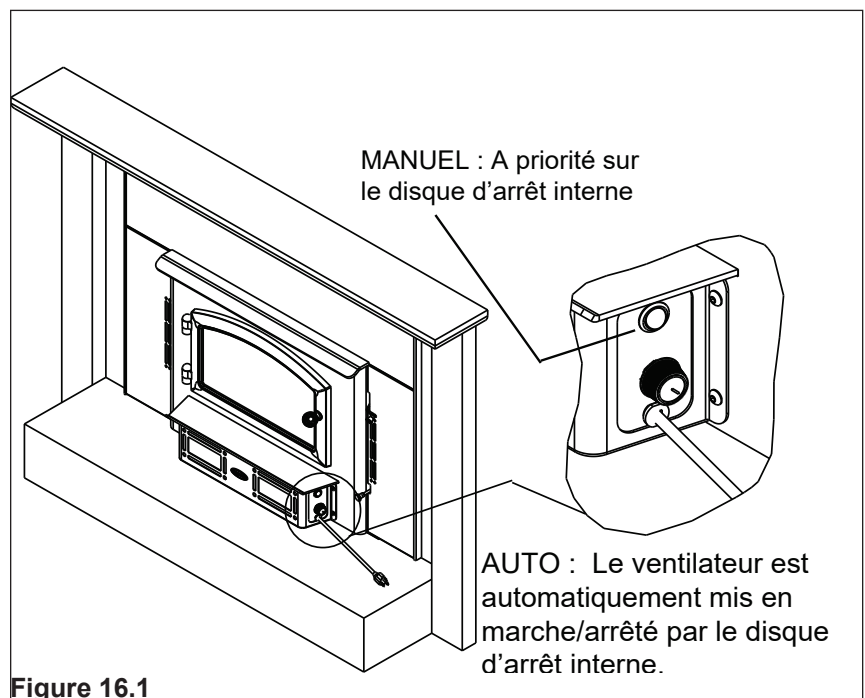

Figure 16.1

N. Instructions d'utilisation du ventilateur refoulant

1. **Démarrage initial (froid) :** Ouvrez entièrement le réglage de l'air de combustion en le glissant entièrement vers le haut et ouvrez entièrement le réglage de l'air à l'allumage en repoussant entièrement la commande vers l'arrière. Le ventilateur a tendance à refroidir l'appareil. Laissez le ventilateur refoulant à l'arrêt jusqu'à ce que la combustion soit bien établie, c'est-à-dire, 30 minutes.
2. **Réglage de combustion élevé :** Les deux réglages sont ouverts. Le réglage de l'air de combustion est soulevé et réglage de l'air à l'allumage complètement enfoncé. Le ventilateur peut rester en marche.
3. **Réglage de combustion moyennement élevé* :** Le réglage de l'air de combustion est fermé et ensuite ouvert complètement à 25 mm (1 po). Le ventilateur peut rester en marche.
4. **Réglage de combustion moyen-bas* :** Le réglage de l'air de combustion est fermé et ensuite ouvert de 6 à 13 mm (1/4 à 1/2 po). Laissez le ventilateur refoulant à l'arrêt jusqu'à ce que la combustion soit bien établie, c'est-à-dire, 30 minutes.
5. **Réglage de brûlage faible* :** Le réglage de l'air de combustion est fermé. Laissez le ventilateur refoulant à l'arrêt jusqu'à ce que la combustion soit bien établie, c'est-à-dire, 30 minutes.

***REMARQUE :** Pour les réglages de combustion de 3 à 5, le réglage de l'air à l'allumage doit être enfoncé (Ouvré) et ensuite tiré vers vous pour activer le contrôle automatique de la combustion (ACC).

REMARQUE : Pour une efficacité maximum et des émissions réduites, en opérant le ventilateur refoulant avec le réglage automatique ou manuel pour les réglages de combustion faibles et moyens, laissez le ventilateur à l'arrêt jusqu'à ce que la combustion soit bien établie, c'est-à-dire, 30 minutes.

6. Le ventilateur refoulant est équipé d'un rhéostat (réglage de la vitesse). La vitesse la plus élevée du ventilateur refoulant est obtenue en allumant le rhéostat, et en le réglant vers l'arrêt aussi loin que possible sans éteindre le ventilateur refoulant. Pour une vitesse de ventilateur réduite, tournez le bouton de réglage au maximum.

O. Espace libre

- Ne placez AUCUN objet inflammable à moins de 1,2 m (4 pi) devant l'appareil. **Figure 17.1.**

⚠ AVERTISSEMENT

Risque d'incendie.



- Ne placez AUCUN objet inflammable à moins de 1,2 m (48 po) de l'appareil.
- Les températures élevées peuvent enflammer les vêtements, les meubles ou les rideaux.

Q. Opacité (fumée)

Cela est une indication de l'efficacité et de la propreté de votre appareil.

L'opacité est exprimée en valeur relative :

- Une opacité de 100 % correspond à une situation dans laquelle un objet est entièrement caché par la colonne de fumée sortant de la cheminée et
- un taux de 0 % correspondant à l'absence de fumée visible.

Au fur et à mesure que vous habituez à votre appareil, contrôlez périodiquement le niveau d'opacité. Cela vous apprendra à maîtriser la combustion de votre poêle (0 % d'opacité étant le but).

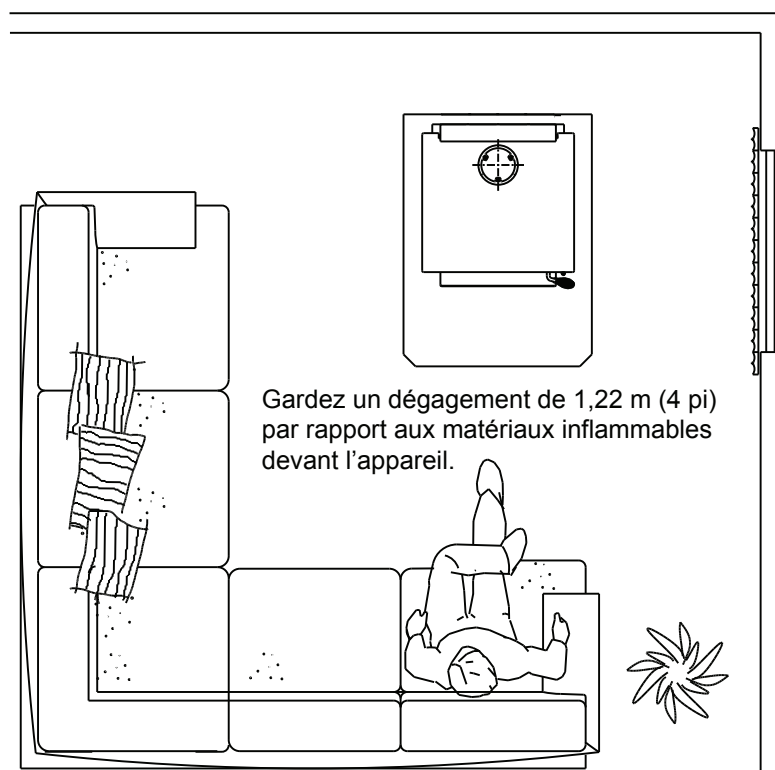

AVIS!

N'utilisez PAS de ventilateur à proximité de l'appareil, environ 1,2 m (4 pi).

- Peut inverser le flux d'air, souffler de l'air chaud dans la cavité de l'appareil.
- Peut endommager le ventilateur de l'appareil dû à une surchauffe.

Figure 17.1 - Espace libre

P. Questions souvent posées

PROBLÈMES	SOLUTIONS
Odeur provenant de l'appareil	Quand l'appareil est utilisé pour la première fois, il peut dégager une odeur pendant quelques heures. Cela provient de la cuisson de la peinture et de la combustion des huiles utilisées laissées à la fabrication.
Bruit métallique	Le bruit est dû à l'expansion et la contraction du métal pendant le chauffage et le refroidissement. Il ressemble au bruit provoqué par une chaudière ou un conduit de chauffage. Ce bruit n'a aucun effet sur le fonctionnement et la longévité de l'appareil.
Vrombissement	Le ventilateur refoulant peut produire un vrombissement qui augmente en intensité à mesure que sa vitesse augmente.

Contactez votre détaillant pour plus d'information concernant l'utilisation et le dépannage.

Visitez www.quadrafire.com pour trouver un détaillant.

3 Maintenance et entretien

Avec un entretien adéquat, votre foyer vous procurera plusieurs années de service sans problèmes. **Communiquez avec votre détaillant** pour vos questions concernant la bonne utilisation, le dépannage et l'entretien de votre appareil. Visitez www.quadrafire.com pour trouver un détaillant. Nous recommandons qu'un entretien annuel soit effectué par un technicien qualifié.

A. Jeter les cendres

- **Fréquence** : Lorsque les cendres sont à 44 mm (1-3/4 po) du rebord de la boîte à feu. Laissez une couche de cendres de 6 à 13 mm (1/4 à 1/2 po) au fond de la boîte à feu.
- **Par** : Le propriétaire de l'habitation

AVERTISSEMENT! Risque d'incendie! Les cendres pourraient contenir des braises.

- Placez les cendres dans un récipient en métal recouvert d'un couvercle bien ajusté.
- Le récipient de cendres fermé doit être placé sur un plancher inflammable ou sur le sol, loin des matériaux inflammables, en attendant sa mise au rebut finale.
- Si les cendres sont enterrées ou dispersées sur place, elles doivent rester dans le récipient fermé jusqu'à ce qu'elles aient pu complètement refroidir.

B. Inspection et nettoyage de la cheminée et du carneau

- **Fréquence** : Tous les 2 mois pendant la saison de chauffage ou comme recommandé par une entreprise de ramonage certifiée. De manière plus fréquente si la cheminée dépasse ou est inférieure à 4,3 à 4,8 m (14 à 16 pi) (mesuré à partir du bas de l'appareil).
- **Par** : Entreprise de ramonage de cheminées certifiée
- Videz les cendres de la boîte à feu, en éteignant toutes les braises chaudes avant leur mise au rebut.
- Attendez que l'appareil soit complètement refroidi.
- Si votre type d'installation implique un conduit à l'intérieur de la cheminée, il sera nécessaire soit de retirer le déflecteur du foyer encastré, ou de retirer le foyer encastré du foyer et de débrancher le conduit d'évacuation avant de nettoyer la cheminée. Reportez-vous à la **page 24** pour obtenir des explications détaillées relatives au démontage du déflecteur.
- Si votre type d'installation est une connexion directe avec une cheminée en maçonnerie, le foyer encastré devra être retiré du foyer et déconnecté de la cheminée avant de nettoyer la cheminée.
- Le créosote ou la suie doivent être enlevés avec une brosse spéciale adaptée au type de cheminée utilisée.
- Enlevez les cendres tombées dans la boîte à feu.
- Il est également recommandé de faire inspecter tout le système par un spécialiste avant la saison de chauffage, de le nettoyer et de le réparer si nécessaire.

AVERTISSEMENT! Risque d'incendie!

N'utilisez aucun nettoyant de cheminée ou colorant de flamme dans votre appareil. Cela va corroder votre conduit.

Créosote - Formation de dépôt et nettoyage

- Quand le bois brûle lentement, il crée du goudron et d'autres vapeurs organiques qui se combinent avec l'humidité expulsée et forment du créosote.
- Lorsque le feu brûle lentement, les vapeurs de créosote se condensent dans le conduit de fumée qui est relativement froid.
- Par conséquent, les résidus de créosote s'accumulent sur le revêtement du conduit de fumée. Si le créosote prend feu, il crée un feu extrêmement chaud.
- La cheminée et le carneau doivent être inspectés au moins deux fois par an pendant la saison de chauffage pour déterminer si des dépôts de créosote se sont formés.
- Si un dépôt de créosote ou de suie s'est formé, il doit être enlevé pour diminuer le risque de feu de cheminée.

C. Inspection régulière de l'appareil

- **Fréquence** : Tous les 2 mois, au même moment de l'inspection de la cheminée et du carneau.
- **Par** : Le propriétaire de l'habitation

Contrôlez :

- Les fissures dans la vitre
- La poignée de la porte - pour son bon fonctionnement
- L'emplacement adéquat du déflecteur et la laine céramique
- Le gauchissement du déflecteur
- Les briques réfractaires : fissures, cassées ou friables
- Le joint de la porte. (testez avec de l'argent en papier). Placez un billet entre le poêle et la porte, puis fermez la porte. Si vous pouvez toujours le retirer, remplacez le joint d'étanchéité.
- Vérifiez le cadre du panneau de verre pour déceler les vis desserrées.

D. Nettoyage des surfaces plaquées

- **Fréquence** : Au besoin
- **Par** : Le propriétaire de l'habitation
- Nettoyez les empreintes de doigts et les taches d'huile présentes sur les surfaces plaquées **AVANT** d'allumer l'appareil pour la première fois.
- Si les taches d'huile ne sont pas entièrement éliminées avant votre premier feu, elles risquent de laisser des empreintes permanentes sur le placage.
- Une fois le placage cuit, les taches d'huile n'affecteront plus l'état de la surface et une maintenance minimale suffira.
- Essuyez si nécessaire.

ATTENTION! N'utilisez aucun produit à polir contenant des substances abrasives. Il égratignera les surfaces plaquées.

E. Nettoyage de la vitre

- **Fréquence** : Au besoin
- **Par** : Le propriétaire de l'habitation
- Nettoyez la vitre au moyen d'un nettoyant non abrasif. Les nettoyants abrasifs peuvent égratigner la vitre et la fragiliser.
- Si les dépôts sur la vitre ne sont pas épais, vous pouvez utiliser un nettoyant pour vitres normal. Si les dépôts sont plus épais, vous pouvez les enlever au moyen d'un chiffon humide trempé dans des cendres ou imbibé d'un produit à nettoyer les fours disponible dans le commerce.
- Après avoir utilisé un produit à nettoyer les fours, il est recommandé d'essuyer les résidus avec un nettoyant pour verre ou de l'eau savonneuse. Si du produit à nettoyer les fours demeure sur la vitre lors du prochain feu, il risque de tacher en permanence la vitre et d'endommager les surfaces métalliques plaquées.
- Une partie de l'air de combustion entrant dans la boîte à feu est déviée vers le bas et balaie la surface intérieure de la porte vitrée.
- Ce courant d'air « nettoie » le verre et empêche la fumée d'y créer des dépôts.
- Lorsque le taux de combustion est bas, moins d'air passe sur la vitre et la fumée et les températures relativement basses créent des dépôts sur la vitre.
- Pour éliminer ces dépôts, faites fonctionner l'appareil pendant 15 à 20 minutes en ouvrant entièrement le réglage de l'air de combustion et à l'allumage.

ATTENTION! Manipulez le panneau de verre fixe avec prudence. La vitre peut se briser.

- *Évitez de cogner, de rayer ou de claquer la vitre.*
- *N'utilisez aucun nettoyant abrasif.*
- *Ne pas nettoyer la vitre quand elle est chaude.*

F. Inspection de la brique réfractaire

- **Fréquence** : Après chaque nettoyage des cendres
- **Par** : Le propriétaire de l'habitation

Remplacez les briques réfractaires si elles deviennent friables ou si la fente entre les briques dépasse 6 mm (1/4 po).

La boîte à feu est doublée de briques réfractaires de haute qualité aux propriétés isolantes exceptionnelles. Il n'est pas nécessaire d'utiliser une grille, il suffit de préparer un feu sur le fond de la boîte à feu. N'utilisez pas l'appareil sans briques réfractaires.

1. Quand les cendres sont froides, enlevez les anciennes briques et les cendres du poêle et nettoyez la boîte à feu avec un aspirateur.
2. Sortez les nouvelles briques du carton et placez-les comme illustré dans les instructions qui viennent avec le jeu de brique ou référez-vous au schéma sur la liste des pièces de rechange à la fin de ce manuel.
3. Placez les briques du fond dans le poêle.
4. Installez les briques arrière sur les briques du fond. Faites glisser le haut des briques sous l'attache à l'arrière de la boîte à feu et repoussez le bas des briques vers l'arrière.
5. Installez les briques latérales. Glissez le haut de la brique sous les clips latéraux de la boîte à feu et poussez le bas de la brique jusqu'à ce qu'elle soit à égalité de la face latérale du foyer.

G. Tableau simplifié de référence à la maintenance

ATTENTION! Attendez que l'appareil soit froid avant de procéder au nettoyage ou d'effectuer la maintenance.

Commencez la première inspection après 2 mois d'utilisation. Si le rendement change, ajustez votre horaire en conséquence. Une maintenance est requise pour une opération sécuritaire et doit être effectué pour assurer votre garantie.

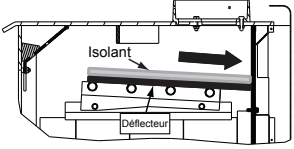
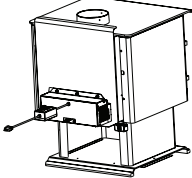
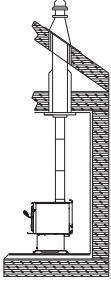
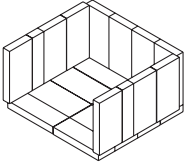
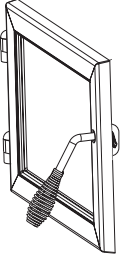
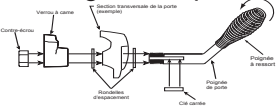
Défecteur et laine céramique	Fréquence	Tâche
	<p>MENSUELLE Après chaque corde de bois OU Après chaque nettoyage</p>	<p>L'emplacement du déflecteur et de la laine céramique isolante est essentiel à la sortie de chaleur, l'efficacité et la durée de vie générale de l'appareil. Assurez-vous que le déflecteur est entièrement poussé à l'arrière de la boîte à feu et que la laine céramique est à plat. Vérifiez le déflecteur pour déceler les fissures.</p>
<p>Ventilateur refoulant en option</p> 	<p>ANNUEL</p>	<p>Passez l'aspirateur sur la roue à ailettes du ventilateur refoulant.</p>
<p>Système de cheminée</p> 	<p>TOUS LES 2 MOIS ou Toutes les 2 cordes de bois</p>	<p>La cheminée et le chapeau de la cheminée doivent être inspectés pour déceler la suie et le crésote tous les deux mois pendant l'hiver ou plus souvent si la cheminée dépasse ou est inférieure à 4,3 à 4,8 m (14 à 16 pi), mesurée depuis la base de l'appareil.</p> <p>Ceci empêchera l'obstruction des tuyaux, un faible tirage et les feux de cheminée.</p> <p>Toujours brûler du bois sec pour prévenir l'obstruction du chapeau de l'extrémité et l'accumulation de crésote.</p>
<p>Piédestal et élimination des cendres</p> 	<p>HEBDOMADAIRE ou Après chaque 25 chargements de bois</p>	<p>Les cendres doivent être refroidies avant de les mettre au rebut dans un récipient incombustible.</p> <p>La brique réfractaire est conçue pour protéger votre boîte à feu. Une fois les cendres retirées, inspectez la brique et remplacez les briques détériorées, craquées ou brisées.</p>
<p>Porte et panneau de verre fixe</p> 	<p>HEBDOMADAIRE ou Après chaque 25 chargements de bois</p>	<p>Gardez la porte et le cordon d'étanchéité en bon état pour conserver de bonnes durées de combustion sur un réglage à combustion faible. Pour effectuer un test : placez de la monnaie en papier entre le poêle et la porte, puis fermez la porte. Si vous pouvez enlever le billet, retirez une rondelle de la poignée de la porte derrière la came du loquet et réessayez. Si vous pouvez toujours le retirer, remplacez le joint d'étanchéité.</p> <p>Vérifiez le cadre du panneau de verre pour déceler les vis lâches afin de prévenir les fuites d'air. Vérifiez le panneau de verre pour déceler les fissures.</p>
<p>Poignée de porte</p> 	<p>ANNUEL</p>	<p>Vérifiez le verrou de porte pour un ajustement approprié. Il est très important, particulièrement lorsqu'un cordon de porte s'est formé sur la face du poêle.</p> <p>Vérifiez la poignée de la porte pour un bon fonctionnement de la came.</p>

Il s'agit de dessins génériques qui peuvent ne pas représenter votre modèle.

4 Guide de dépannage

Avec une installation, utilisation et maintenance adéquate, votre poêle fonctionnera sans problème pendant de nombreuses années. Si vous rencontrez des problèmes de fonctionnement, ces directives de dépannage permettront au technicien d'entretien de localiser et d'éliminer la panne.

Problèmes pour démarrer un feu	Cause possible	Solution
Impossible de démarrer un feu Fumée excessive ou propagation Brûle trop lentement Sortie de chaleur insuffisante	Pas suffisamment de petit bois/papier ou aucun petit bois/papier	Utilisez du petit bois sec, plus de papier. Disposez le petit bois et les bûches de façon à faciliter la circulation de l'air.
	Air insuffisant pour que le feu s'alimente	Vérifiez toute restriction au chapeau de l'extrémité
		Vérifiez l'obstruction de l'ensemble de prise d'air extérieur (si installé).
		Vérifiez l'obstruction du conduit de fumée.
		Préchauffez le conduit de fumée avant de faire le feu (reportez-vous à la section Préparation d'un feu).
		Vérifiez pour une hauteur adéquate du conduit d'évacuation (reportez-vous à la section de la hauteur de la cheminée).
	Ouvrez une fenêtre sous l'appareil en direction du vent.	
	Le bois est trop mouillé, trop gros	Utilisez du bois sec (reportez-vous à la section Bois sec).
	Un lit de charbon est non établi avant d'ajouter du bois	Commencez avec du papier et du petit bois pour faire un lit de charbon (reportez-vous à la section Préparation d'un feu).
Obstruction du conduit de fumée, comme des nids-d'oiseau ou des feuilles dans le chapeau de l'extrémité.	Inspectez la cheminée pour déceler toutes traces de créosote et faites-la nettoyer par une entreprise de ramonage de cheminées certifiée.	
Contre-tirage ou pression négative Les ventilateurs de tirage créent une dépression	N'utilisez pas les ventilateurs d'évacuation pendant l'allumage (reportez-vous à la section Pression négative).	
	Ouvrez une fenêtre sous l'appareil en direction du vent.	
Le bois brûle trop rapidement	Bois extrêmement sec ou tendre	Mélange de bois dur.
		Mélangez avec du bois moins sec après avoir démarré le feu. (reportez-vous à la section Combustible à base de bois).
	Sur tirage	Vérifiez que la hauteur du conduit d'évacuation est appropriée; une hauteur verticale excessive crée un surtirage.
		Vérifiez l'emplacement de l'extrémité du conduit (référez-vous à la section Exigences relatives à l'extrémité de la cheminée).

5 Pièces de rechange

A. Remplacement de la vitre - Assemblage de porte

(N'utilisez que des vitres en vitrocéramique de 5 mm pour remplacer une vitre endommagée)

1. Contrôlez que le feu est éteint et que l'appareil est froid au toucher.
2. Protégez une table ou surface de travail avec un tissu matelassé ou des serviettes. Mettez des gants pour protéger vos mains.
3. Enlevez la porte avec la vitre cassée en la soulevant et en la décrochant des charnières.
4. Posez la porte face vers le bas sur une table ou surface de travail de façon à ce que la poignée dépasse du bord et que la porte repose à plat sur la protection.
5. Enlevez les vis des arrêteurs de la vitre et enlevez la vitre. (Si les vis sont difficiles à enlever, recouvrez-les d'abord d'une huile pénétrante.)
6. Placez la vitre au centre de l'ouverture de la porte (les bords de la vitre étant à la même distance en haut, en bas et sur les côtés).
7. Remettez les arrêteurs de vitre. Faites attention de ne pas endommager le filetage des vis.
8. Serrez de quelques tours les vis jusqu'à ce qu'elles soient bien serrées. Contrôlez encore une fois le centrage de la vitre dans le cadre de porte. Continuez à serrer alternativement de quelques tours les vis jusqu'à ce que la vitre soit bien fixée. **NE SERREZ PAS TROP.** Cela pourrait briser la vitre.
9. Remettez la porte sur l'appareil.

Les appareils Quadra-Fire sont équipés d'une porte en vitrocéramique capable de résister à des températures très élevées. Elle ne doit pas subir de chocs violents ou d'usages abusifs sous peine de se fêler.

AVERTISSEMENT! Risque d'incendie ou de blessure!

Utilisez uniquement du verre qui est spécifié dans le manuel, NE PAS remplacer par tout autre matériau. La vitre risque de se casser.

ATTENTION!

Manipulez la vitre avec prudence.

- Inspectez le joint pour s'assurer qu'il n'est pas endommagé.
- Ne PAS cogner, fermer violemment ou rayer la vitre.
- NE PAS utiliser l'appareil sans la porte vitrée.
- N'utilisez PAS l'appareil si la vitre est fendue, cassée ou rayée.

ATTENTION



Danger de décharge électrique.

- N'enlevez PAS la broche de mise à terre de la fiche.
- Introduisez-la directement dans une prise à 3 broches correctement mise à terre.
- Éloignez le cordon de l'appareil.
- Ne placez PAS le cordon sous ou devant l'appareil.

B. Remplacement du ventilateur refouleur

1. À l'aide d'une clé Allen 5/32, retirez les 4 boulons du boîtier du ventilateur et sortez l'assemblage. **Figure 22.1.**
2. Déconnectez les fils du ventilateur.
3. Enlevez les 4 vis à l'aide d'un tournevis à tête cruciforme. **Figure 22.2.**
4. Retirez le ventilateur de son boîtier.
5. Installez un nouveau ventilateur and utilisez les mêmes 4 vis.
6. Reconnectez les fils au ventilateur.
7. Glissez l'ensemble en position sous le collecteur de cendres et fixez-le à l'aide des 4 boulons.

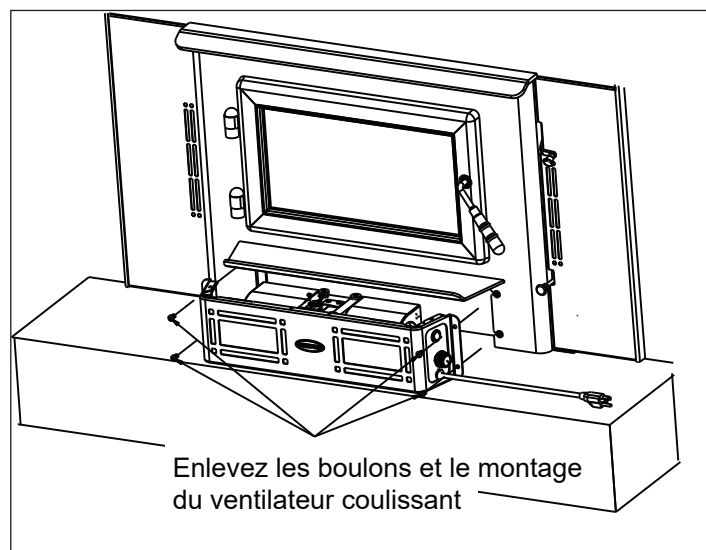

Figure 22.1

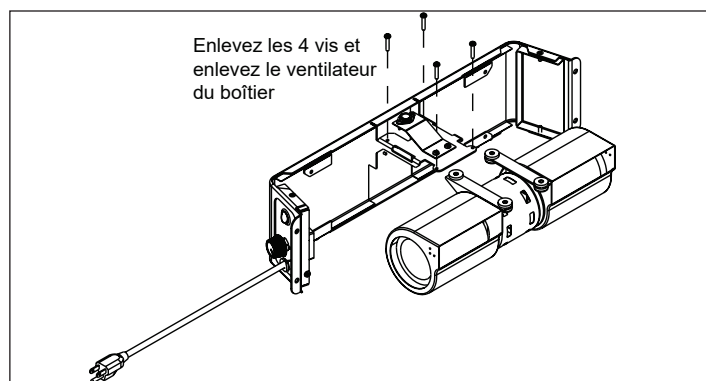

Figure 22.2

C. Remplacement du disque d'arrêt

1. L'ensemble de support du disque d'arrêt est situé au-dessus du boîtier du ventilateur. **Figure 23.1.**
2. Retirez les 4 boulons à tête hexagonale à l'aide d'une clé Allen 5/32 du boîtier du ventilateur et tirez le boîtier vers vous.
3. Tirez le disque d'arrêt et les connexions à cosses rectangulaires vers le haut pour les sortir du support comme illustré à la **Figure 23.2.**
4. Enlevez les 2 vis du disque d'arrêt au moyen d'un tournevis à tête cruciforme, puis déconnectez le disque d'arrêt des connecteurs à cosses rectangulaires. Remplacez-le par un nouveau disque d'arrêt et connectez-le.
5. Repoussez le disque d'arrêt et les cosses rectangulaires dans le support et remontez le support sur l'appareil.
- 6 Réinstallez le boîtier du ventilateur à l'appareil.

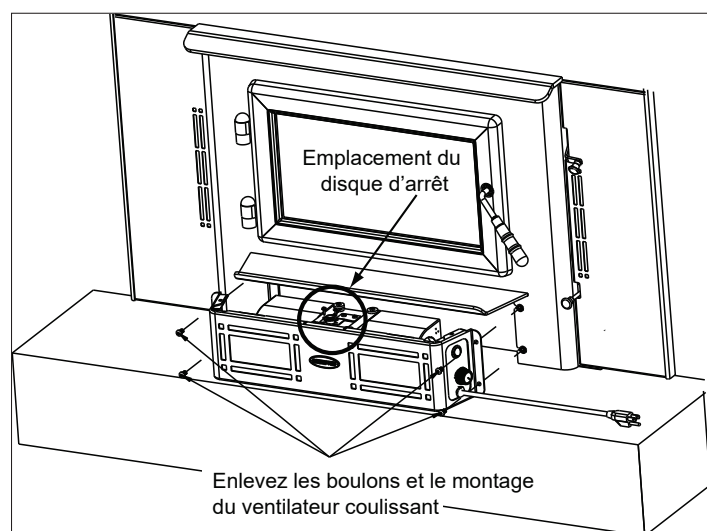

Figure 23.1 Emplacement du disque d'arrêt

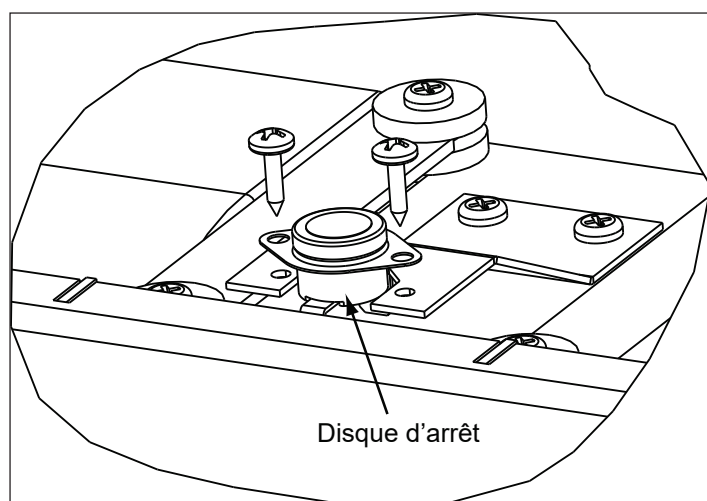

Figure 23.2

D. Ensemble de poignée de porte

1. Placez la rondelle sur l'axe de la poignée de porte.
2. Introduisez la poignée de porte dans la porte.
3. Placez une deuxième rondelle comme illustré à la **Figure 23.3.**
4. Placez la clé dans la rainure.
5. Alignez la rainure dans la came de verrouillage avec la clé. Glissez la came de verrouillage sur l'axe.
6. Installez le contre-écrou sans trop le serrer, car la poignée doit pouvoir bouger librement.
7. Installez la poignée en la tournant dans le sens contraire des aiguilles d'une montre jusqu'à la position souhaitée sur la tige de la poignée de porte. **Figure 23.4.**

ATTENTION! Ne pas trop serrer le contre-écrou. La poignée de porte doit pouvoir bouger librement.

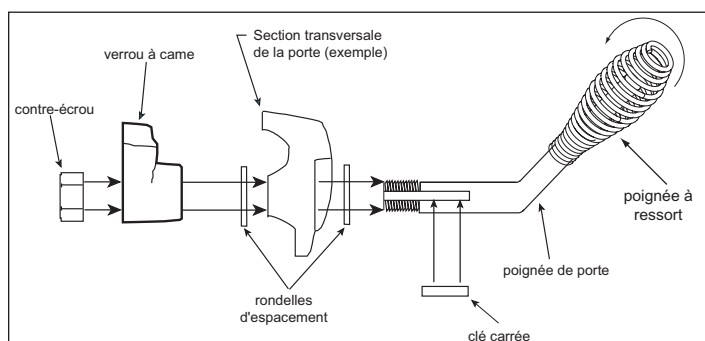

Figure 23.3 - Poignée de porte pour porte voûtée

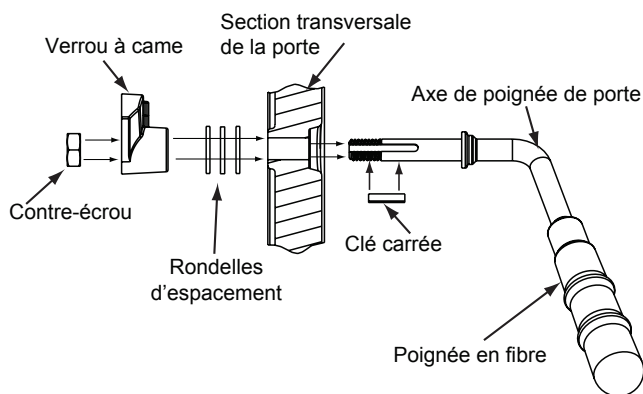

Figure 23.4 - Poignée de porte pour porte rectangulaire

E. Retrait du déflecteur et de la laine céramique

1. Enlevez les cendres de la boîte à feu, en éteignant toutes les braises chaudes avant leur mise au rebut dans un récipient métallique.
2. Il est plus facile d'enlever les deux panneaux du déflecteur et la laine céramique après que le canal des tubes a été partiellement démonté et que le côté droit a été abaissé. Suivez les étapes 1 à 4 à la **page 25** pour enlever l'assemblage du tube profilé. Il n'est pas nécessaire de complètement enlever l'assemblage du tube profilé.
3. Une fois que le couvercle de protection du déflecteur a été enlevé, tirez en avant les panneaux du déflecteur et la laine céramique d'environ 25 mm (1 po), puis chevauchez les déflecteurs entre 25 et 51 mm (1-2 po). **Figure 24.1.**
4. Glissez le canal des tubes tout à gauche et abaissez le côté droit. Enlevez les panneaux du déflecteur et la laine céramique. **Figure 24.2.**
5. Réinstallez-le en procédant dans l'ordre inverse. Contrôlez que la plaque-défecteur et la laine céramique sont en place. **Voir figure 13.1 à la page 13.**

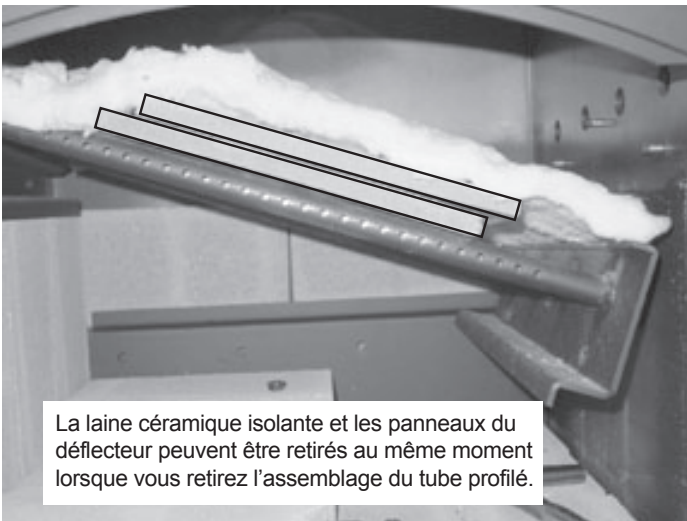

Figure 24.1

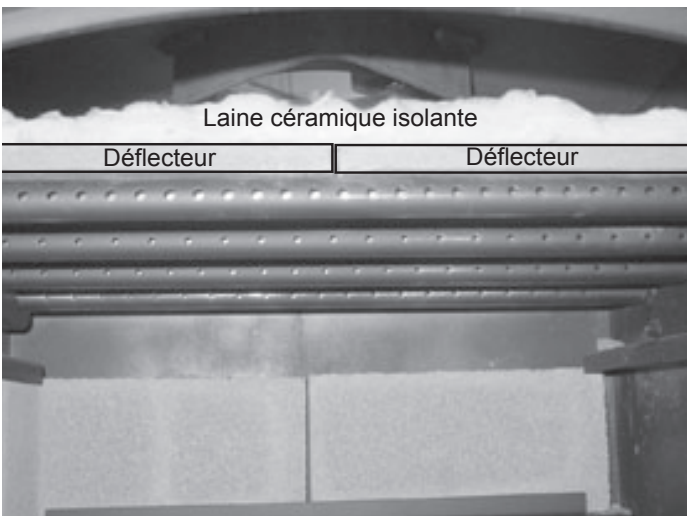

Figure 24.2

F. Remplacement de l'ensemble de tubes profilés

Démontage de l'ensemble des tubes profilés

1. Retirez en premier les 3 briques du fond et puis les 3 briques latérales droites.
2. Retirez l'ensemble de protection du déflecteur en pliant l'arrière des déflecteurs à l'aide de pinces à nez effilé situées à la droite et à la gauche de la couverture de protection. Soulevez légèrement le couvercle et tirez vers l'avant et l'arrière de la boîte à feu. **Figure 25.1.**

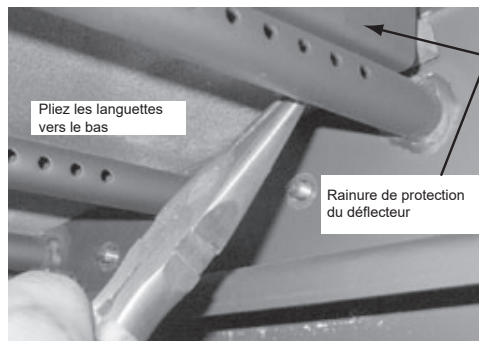

Fig. 25.1

3. Enlevez les 2 écrous du canal situés dans la chambre au moyen d'une clé à douilles de 7/16 po. **Figure 25.2.**

REMARQUE : Recouvrez les boulons d'huile pénétrante pendant au moins 15 minutes avant d'essayer de les enlever.

4. Glissez l'assemblage du tube profilé vers la gauche, jusqu'à ce qu'il soit à l'extérieur des fils. Laissez tomber le côté droit, puis glissez l'assemblage vers la droite. **Figure 24.1 à la page 24.**
5. La laine céramique et les panneaux du déflecteur peuvent être retirés au même moment lorsque vous retirez l'assemblage du tube profilé.
6. Lorsque l'assemblage du tube profilé est libéré du support gauche, pivotez-le dans le sens des aiguilles d'une montre et retirez l'assemblage, la laine céramique et les déflecteurs à travers l'ouverture avant.

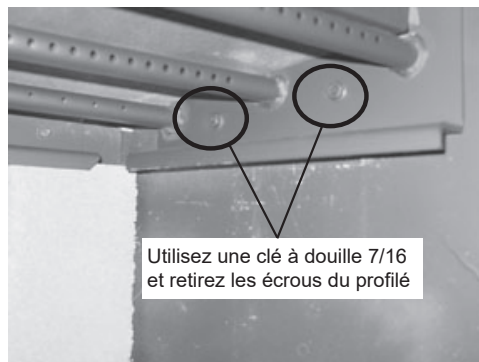

Fig. 25.2

7. Réinstallez-le en procédant dans l'ordre inverse.

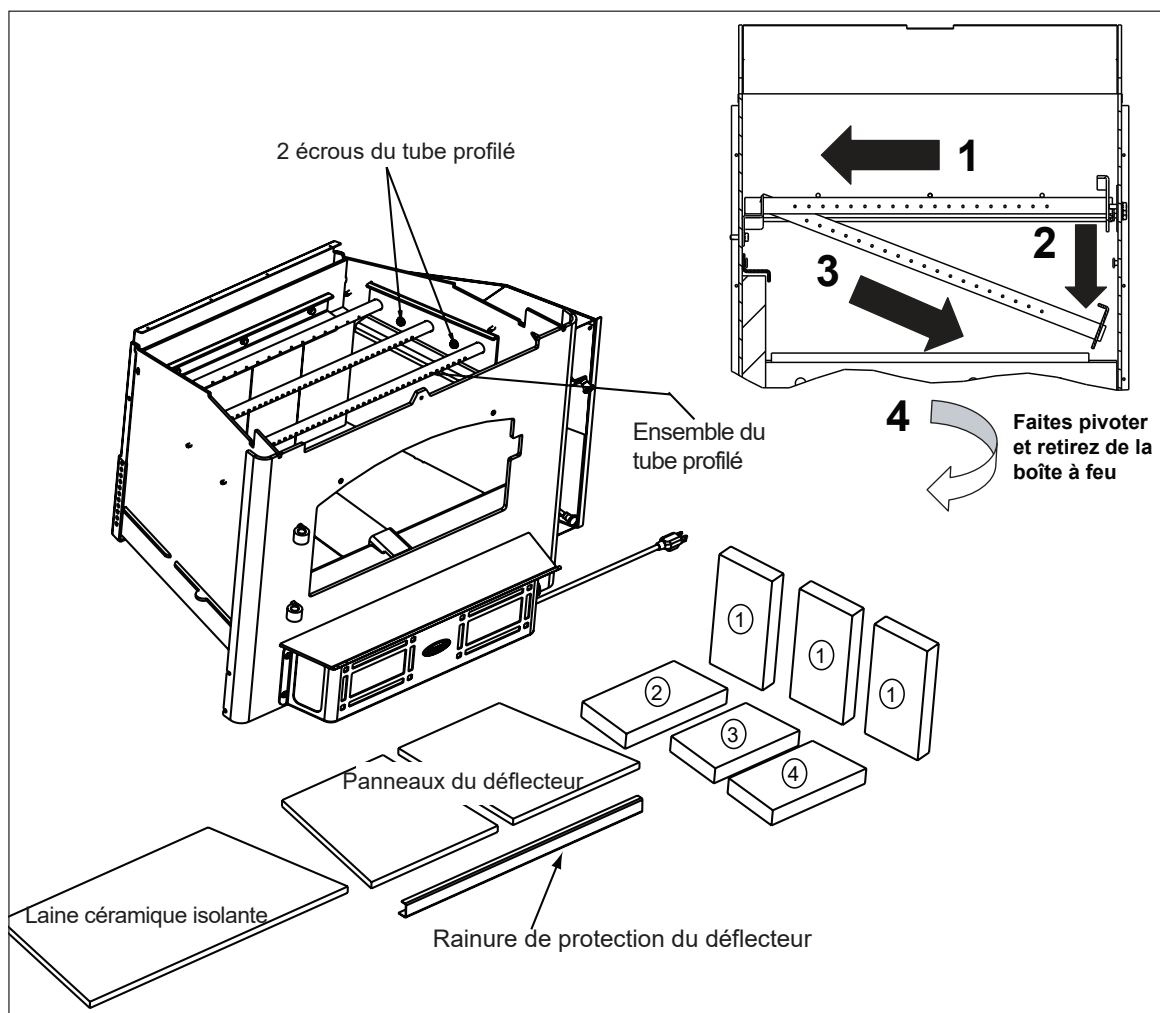

Figure 25.3

B. Pièces de rechange et accessoires

QUADRA-FIRE® Service Parts

27i ACC

Wood Stove Insert
Advanced Combustion Control

Beginning Manufacturing Date: Nov. 2009
Ending Manufacturing Date: Active

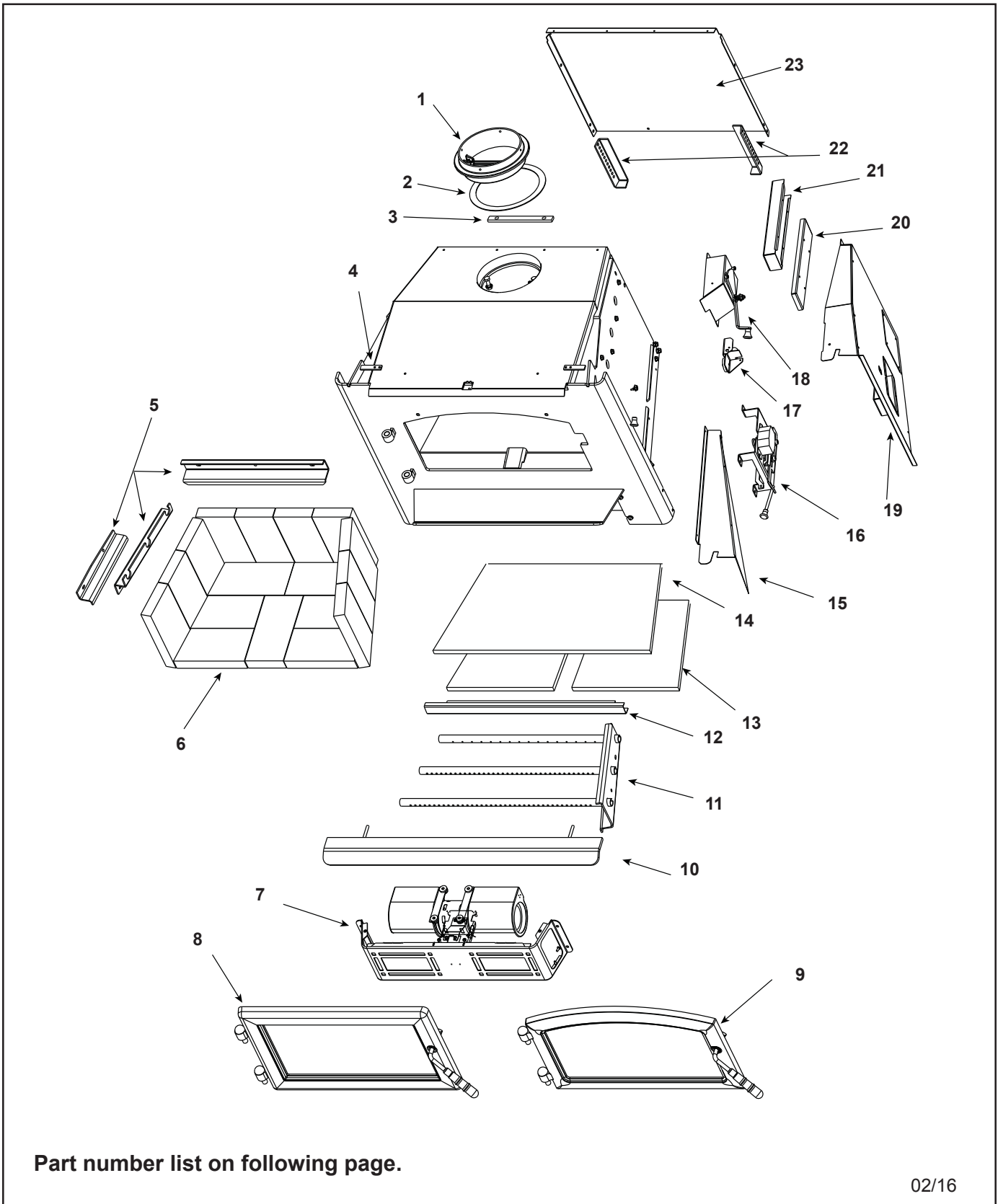

Part number list on following page.

Beginning Manufacturing Date: Nov. 2009

Ending Manufacturing Date: Active

IMPORTANT: THIS IS DATED INFORMATION. Parts must be ordered from a dealer or distributor. **Hearth and Home Technologies does not sell directly to consumers.** Provide model number and serial number when requesting service parts from your dealer or distributor.



**Stocked
at Depot**

ITEM	DESCRIPTION	COMMENTS	PART NUMBER	
1	Flue Attach Ring		SRV7044-154	
2	Gasket, Flue Collar		SRV7044-194	
3	Chimney Ring Attach		SRV7044-181	
4	Top Front Bracket		SRV7046-141	
5	Brick Retainer/Tube Support		SRV7046-123	Y

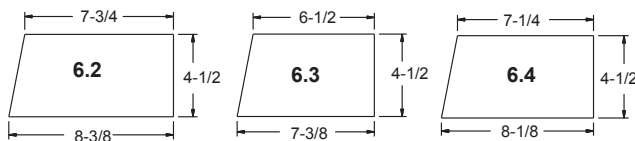
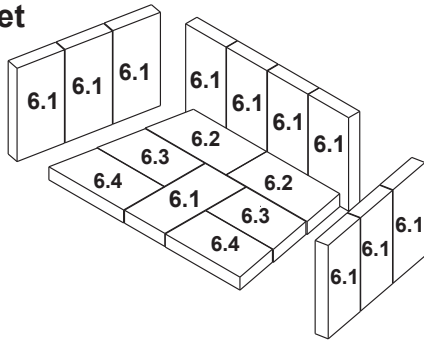
#6 Brick Set

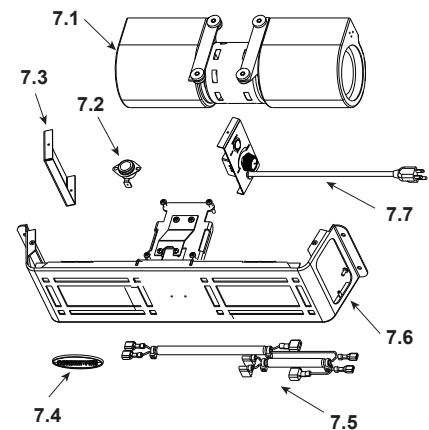

#7 Blower Housing



6	Brick Set		BRICK-7046	
6.1	Brick, 9 x 4-1/2 x 1-1/4"	Qty. 11 Req		
6.2	Brick, 8-3/8 x 4-1/2 x 1.25" Angle Cut (see diagram)	Qty. 2 Req		
6.3	Brick, 7-3/8 x 4-1/2 x 1.25" Angle Cut (see diagram)	Qty. 2 Req		
6.4	Brick, 8-1/8 x 4-1/2 x 1.25" Angle Cut (see diagram)	Qty. 2 Req		
	Brick, Uncut	Pkg of 1	832-0550	
		Pkg of 6	832-3040	
7	Blower Housing Assembly		SRV7046-003	
7.1	Blower Replacement		SRV7044-210	Y
7.2	Snap Disc, # 1, Convection Blower		SRV230-0470	Y
7.3	Filler Plate		SRV7046-180	
7.4	Logo, Quadra-Fire	Pkg of 10	7000-649/10	
7.5	Wire Harness		SRV7046-184	Y
7.6	Blower Housing		SRV7046-110	
7.7	Blower Control Panel		SRV7046-023	Y
	Blower Cord Only		832-2410	Y
	Blower Screen		SRV7046-163	
	Knob, Speed Control		200-2041	Y
	Rocker Switch (Round)		SRV7000-515	Y
	Snap Disc Mount Bracket		SRV7046-187	
	Speed Control Only (Rheostat)		842-0370	Y

Additional service part numbers appear on following page.

Beginning Manufacturing Date: Nov. 2009
Ending Manufacturing Date: Active

IMPORTANT: THIS IS DATED INFORMATION. Parts must be ordered from a dealer or distributor. **Hearth and Home Technologies does not sell directly to consumers.** Provide model number and serial number when requesting service parts from your dealer or distributor.



Stocked
at Depot

ITEM	DESCRIPTION	COMMENTS	PART NUMBER	
<div style="display: flex; justify-content: space-between;"> <div style="width: 45%;"> <p>#8 Rectangle Door</p> </div> <div style="width: 45%;"> <p>#9 Door Assembly</p> </div> </div>				
8	Door Rectangle		DR-27RCT	
8.1	Door Handle, (Rectangular Door)		SRV7044-188	Y
8.2	Fiber Handle		SRV433-1380	Y
8.3	Glass Assembly	16.88 W x 9.01 H	SRV7046-021	Y
8.4	Glass Frame Set		SRV7046-175	
8.5	Screw, Flat Head Philips 8-32 X 1/2	Pkg of 10	832-0860	Y
	Door Hardware		SRV7044-041	
9	Door Assembly	Black	DR-27BK-FH	
		No longer available	DR-27GD	
		Nickel Trim	DR-27NL-FH	
9.1	Glass Frame Set		832-1540	
9.2	Door Glass Assembly	17.00 W x 9.13 H	7000-011	Y
9.3	Hinge Pins, 1/2"	Gold	832-0250	
		Nickel	430-5320	
		Black	7000-606/2	
9.4	Trim Ring, Door	No longer available	430-2702	
		No longer available	430-5350	
9.6	Door Handle Assembly	Fiber	SRV7033-071	
		Spring	832-0540	
9.5	Handle	Fiber	SRV7060-212	Y
		Nickel, 1/2" Spring	250-8330	
		Gold, 1/2" Spring	832-0620	Y
9.7	Washer, Sae, 3/8	Pkg of 3	832-0990	Y
9.8	Key, Cam Latch		430-1151	
9.9	Cam Latch		430-1141	
	Door Rope		832-1680	
	Glass Tape		832-0460	
	Component Pack (Includes (2) Hinge Pins, 1/2" & 1/4" Spring Handles)	Black & Gold Doors	7007-025	
		Nickel Doors	7007-026	

Additional service part numbers appear on following page.

Beginning Manufacturing Date: Nov. 2009

Ending Manufacturing Date: Active

IMPORTANT: THIS IS DATED INFORMATION. Parts must be ordered from a dealer or distributor. **Hearth and Home Technologies does not sell directly to consumers.** Provide model number and serial number when requesting service parts from your dealer or distributor.

**Stocked
at Depot**

ITEM	DESCRIPTION	COMMENTS	PART NUMBER	
10	Top Front Assembly		SRV7046-011	
11	Tube Channel Assembly		SRV7046-004	Y

Baffle Protection Channel

Side view

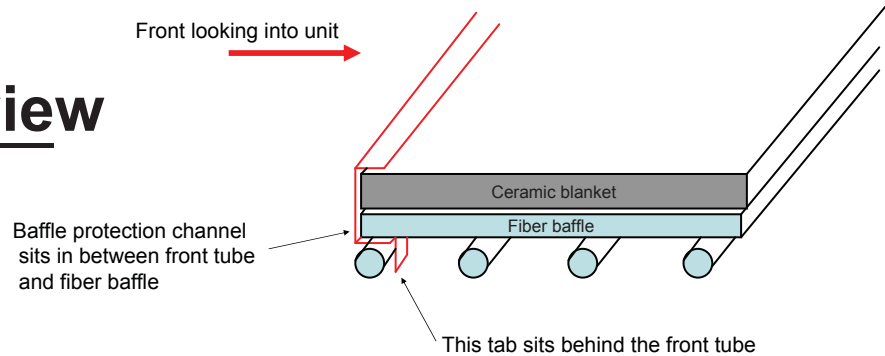

12	Baffle Protection Channel		SRV7046-165	Y
13	Baffle Board	Pkg of 2	SRV7046-119	Y
14	Ceramic Fiber Blanket, 1/2" Thick		832-3390	Y
15	Combustion Cover Bottom		SRV7046-144	
16	Combustion Air Assembly		SRV7046-009	Y
	Knob	Pkg of 2	32284/2	Y
	Timer (Only) Replacement Assembly		SRV480-1940	Y
17	Timer Door Assembly		SRV7044-020	Y
	Door Gasket		7033-282	Y
18	Burn Rate Control Assembly		SRV7046-007	Y
19	Combustion Cover Assembly		SRV7046-019	
	Outside Air Cover Plate		SRV7044-217	
20	Tube Channel Base Cover		SRV7046-125	
21	Tube Channel Base		SRV7046-115	
22	Leg Extension Left/Right		SRV7046-170	
23	Convection Back		SRV7046-129	
	Component Pack		SRV7046-012	
	Leg Extension Left/Right		SRV7046-170	
	Paint Touch-Up, 4 oz		812-0910	
	Timer Control Arm Assembly		SRV7044-002	Y
	Gasket, Manifold	Pkg of 4	7038-168/4	Y

Additional service part numbers appear on following page.

Beginning Manufacturing Date: Nov. 2009

Ending Manufacturing Date: Active

IMPORTANT: THIS IS DATED INFORMATION. Parts must be ordered from a dealer or distributor. **Hearth and Home Technologies does not sell directly to consumers.** Provide model number and serial number when requesting service parts from your dealer or distributor.



**Stocked
at Depot**

ITEM	DESCRIPTION	COMMENTS	PART NUMBER	
ACCESSORIES				
	Outside Air Kit, Floor & Rear		OAK-ACC	
	Outside Air Collar Assembly		7033-039	
	Outside Air Shield		33271	Y
	Surround	Large	SP-27IACC-LRG	
		Standard	SP-27IACC-STD	
	Component Pack		SRV7044-036	
	Outside Air Cover Plate		SRV7046-182	
	U Clip	Pkg of 4	7000-137/4	
	Surround Trim Assembly 43 X 31	Black	TRIMKIT-4331-BK	
		No Longer Available	TRIMKIT-4331-GD	
		Nickel Trim	TRIMKIT-4331-NL	
	Surround Trim Assembly 51 X 34	Black	TRIMKIT-5134-BK	
		No Longer Available	TRIMKIT-5134-GD	
		Nickel Trim	TRIMKIT-5134-NL	
	Bracket, -L-, Trim	Pkg of 2	832-0840	
FASTENERS				
	Avk Rivnut Repair Kit - 1/4-20 & 3/8-16 Rivnut Tools		RIVNUT-REPAIR	Y
	Bolt, Shoulder, 5/16 X 1/4-20	Pkg of 20	223-0170/20	Y
	Button Head 1/4-20 X .5	Pkg of 20	32328/20	Y
	Nut, Ser Flange Small 1/4-20	Pkg of 24	226-0130/24	Y
	Screw, Flat Head Philips 8-32 X 1/2	Pkg of 10	832-0860	Y
	Screw, Pan Head Philips 8-32 X 3/4	Pkg of 24	229-1100/24	Y
	Screw, Pan Head Philips 8-32 X 3/8	Pkg of 40	225-0500/40	Y
	Screw, Sheet Metal #8 X 1/2 S-Grip	Pkg of 40	12460/40	Y



RIEN NE BRÛLE COMME UN QUAD

COORDONNÉES

Hearth & Home Technologies
1445 North Highway
Colville, WA 99114
Division de HNI INDUSTRIES

**Veillez contacter votre fournisseur Quadra-Fire pour toute question.
Pour obtenir le numéro de téléphone du distributeur Quadra-Fire le plus proche,
connectez-vous à www.quadrafire.com**

ATTENTION



NE PAS JETER CE MANUEL

• Il contient d'importantes instructions d'utilisation et de maintenance.

• Assurez-vous de lire, comprendre et respecter ces instructions pour garantir une installation et un fonctionnement sûrs.

• Ce manuel doit être confié aux personnes responsables de l'utilisation et du fonctionnement.



Nous vous recommandons de noter les informations pertinentes suivantes concernant votre appareil.

Date d'achat/installation : _____

Numéro de série : _____ Emplacement sur l'appareil : _____

Fournisseur du produit : _____ Numéro de téléphone du fournisseur : _____

Remarques : _____

Ce produit peut être couvert par un ou plusieurs des brevets suivants : (États-Unis) 5341794, 5263471, 6688302, 7216645, 7047962 ou autres brevets américains et étrangers en attente.

