

# Manuel d'installation

## Installation et mise au point de l'appareil

**INSTALLATEUR :** Ce manuel doit être confié aux personnes responsables de l'utilisation et du fonctionnement de l'appareil.

**PROPRIÉTAIRE :** Veuillez conserver ce manuel à titre de référence.

**AVIS : NE PAS jeter ce manuel!**

**HEAT & GLO**

Aucun n'offre de meilleur feu

**Modèles :**

**REVO-V12**

**REVO-S21**

**REVO-H31**

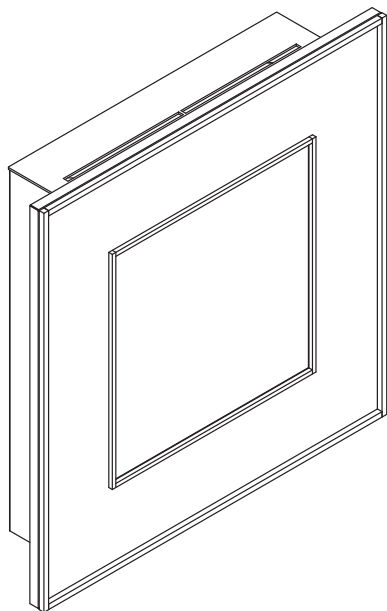

Cet appareil peut être installé en tant qu'équipement d'origine dans une maison préfabriquée (États-Unis seulement) ou maison mobile. Il doit être installé en conformité avec les instructions du fabricant et les *Manufactured Home Construction and Safety Standard, Title 24 CFR, Part 3280* aux États-Unis ou les *normes d'installation pour maisons mobiles, CAN/CSA Z240 Séries MH*, au Canada.

Cet appareil ne peut être utilisé qu'avec le(s) type(s) de gaz indiqué(s) sur la plaque signalétique. Cet appareil ne peut être converti pour être utilisé avec d'autres gaz, sauf si une trousse certifiée est utilisée.

**⚠ AVERTISSEMENT :** Le non-respect exact de ces instructions peut provoquer un incendie ou une explosion et entraîner des dommages matériels, des blessures, voire la mort.

- **NE PAS** entreposer ni utiliser de l'essence ou d'autres vapeurs ou liquides inflammables à proximité de ce foyer ou de tout autre appareil.
- **Ce que vous devez faire si vous sentez une odeur de gaz**
  - **NE PAS** tenter d'allumer tout appareil.
  - **NE PAS** toucher d'interrupteur électrique.
  - **NE PAS** utiliser de téléphone à l'intérieur.
  - Appelez immédiatement votre fournisseur de gaz en utilisant le téléphone d'un voisin. Suivez les instructions du fournisseur de gaz.
  - Si vous ne pouvez pas joindre votre fournisseur de gaz, appelez les pompiers.
- L'installation et l'entretien doivent être effectués par un installateur qualifié, une agence de service, ou le fournisseur de gaz.



## AVERTISSEMENT



**LA VITRE CHAUDE PEUT PROVOQUER DES BRÛLURES. NE PAS TOUCHER LA VITRE AVANT QU'ELLE AIT REFROIDIE. NE LAISSEZ JAMAIS LES ENFANTS TOUCHER LA VITRE.**

Une barrière conçue pour réduire le risque de brûlures par la vitre est fournie avec cet appareil et doit être installée.

Dans le Commonwealth du Massachusetts, l'installation doit être effectuée par un plombier ou installateur de gaz autorisé.

Se reporter à la table des matières pour connaître les conditions supplémentaires du Commonwealth du Massachusetts.

## ▲ Définition des avertissements de sécurité :

- **DANGER!** Indique une situation dangereuse qui entraînera la mort ou des blessures graves si elle n'est pas évitée.
- **AVERTISSEMENT!** Indique une situation dangereuse pouvant entraîner la mort ou des blessures graves si elle n'est pas évitée.
- **ATTENTION!** Indique une situation dangereuse pouvant provoquer des blessures mineures ou modérées si elle n'est pas évitée.
- **AVIS :** Utilisé pour répondre aux pratiques non liées aux blessures corporelles.

## Table des matières

Liste de vérification d'une installation régulière. . . . . 3

### ➔ Données sur le produit et importantes informations sur la sécurité

- ➔ A. Certification de l'appareil . . . . . 4
- B. Spécifications de la porte vitrée . . . . . 4
- C. Spécifications BTU. . . . . 4
- D. Installations en haute altitude. . . . . 4
- E. Spécifications des matériaux non combustibles. . . . . 4
- F. Spécifications des matériaux combustibles . . . . . 4
- G. Codes électriques. . . . . 4
- H. Exigences du Commonwealth du Massachusetts . . . . . 5

### 2 Par où commencer

- A. Considérations techniques et conseils d'installation . . . . . 6
- B. Outils et fournitures nécessaires . . . . . 6
- C. Inspection de l'appareil et des composants. . . . . 6
- D. Méthodes d'installation : murale ou intramurale . . . . . 7

### 3 Charpente et dégagements

- A. Schémas des dimensions de l'appareil/façade décorative . . . 8
- B. Dégagements par rapport aux matériaux combustibles. . . . 12
- C. Réalisation du coffrage de l'appareil . . . . . 13
- D. Protection du sol. . . . . 13
- E. Dégagements (mural et intramural) . . . . . 14
- ➔ Dégagements – Évacuation des gaz avec un coude directement ➔ à la sortie du dos de l'appareil . . . . . 15

### 4 Emplacement du débouché de cheminée et informations sur le conduit d'évacuation

- ➔ A. Dégagements minimaux de l'extrémité du terminal du conduit d'évacuation . . . . . 16
- B. Schéma de la cheminée. . . . . 17
- C. Conduit approuvé. . . . . 18
- D. Utilisation des coudes . . . . . 18
- E. Normes de mesures. . . . . 19
- G. Schéma du conduit d'évacuation. . . . . 19

### 5 Dégagements du conduit d'évacuation et de la charpente

- A. Dégagements entre le conduit et les matériaux combustibles . . 25
- ➔ B. Charpente/pare-feu d'entrée au mur . . . . . 25
- C. Pare-feu du plafond/charpente de pénétration du plancher. . . 26
- D. Installation de l'écran thermique du grenier. . . . . 27

### 6 Préparation de l'appareil

- A. Préparation du col du conduit d'évacuation – Scellement au pare-feu . . . . . 28
- B. Installer le modèle intercalaire en carton de l'appareil installation murale . . . . . 29
- C. Installer l'enveloppe extérieure de l'appareil (installation murale) . 32

- D. Installer l'enveloppe extérieure du dessus de l'appareil (installation murale) . . . . . 34

### 7 Évacuation et cheminées

- A. Assemblage des sections du conduit d'évacuation . . . . . 35
- B. Installation des sections de joint coulissant . . . . . 36
- C. Fixation des sections du conduit d'évacuation. . . . . 36
- D. Désassembler les sections du conduit d'évacuation . . . . . 37
- E. Exigences de l'extrémité du terminal vertical. . . . . 38
- F. Exigences de l'extrémité du terminal horizontal. . . . . 40

### 8 Informations concernant l'électricité

- A. Information générale . . . . . 41
- B. Exigences de câblage électrique . . . . . 42

### 9 Informations concernant le gaz

- A. Conversion de la source de combustible . . . . . 43
- B. Pressions du gaz . . . . . 43
- C. Raccordement du gaz . . . . . 43
- D. Installations en haute altitude. . . . . 43
- E. Ajustement de l'obturateur d'air. . . . . 44

### 10 Finition (installation murale)

- A. Façade et finition – Façade décorative Studio et Frame. . . . . 45
- B. Façade et finition – Façade décorative Radius (2,5 cm (1 po) max. aux non combustibles) . . . . . 46
- C. Façade et finition – Façade décorative Radius (10 cm (4 po) maximum non combustible) . . . . . 47
- D. Saillies du manteau (toutes les façades) . . . . . 48
- E. Manteau de foyer et saillies du mur . . . . . 49

### 11 Installation intramurale

- A. Préparation du mur et de l'appareil . . . . . 50
- B. Intramural – Dégagements minimaux des revêtements combustibles . . . . . 54
- C. Intramural – Dégagements minimaux des revêtements non combustibles. . . . . 55
- D. Manteau de foyer intramural et saillies du mur . . . . . 56
- E. Intramural – Finition . . . . . 57

### 12 Installation de l'appareil

- A. Retrait du panneau de verre fixe . . . . . 58
- B. Retirer le matériel d'emballage . . . . . 58
- C. Nettoyage de l'appareil . . . . . 58
- D. Façades/grillage décoratifs . . . . . 58

### 13 Matériel de référence

- A. Schémas des composants du conduit d'évacuation . . . . . 59
- B. Accessoires . . . . . 63

➔ = Contient des informations mises à jour.

## → Liste de vérification d'une installation régulière

### ATTENTION INSTALLATEUR :

#### Suivez cette liste de vérification d'une installation régulière

Cette liste de vérification d'une installation régulière doit être utilisée par l'installateur avec, et non au lieu, des instructions contenues dans ce manuel d'installation.

Client : \_\_\_\_\_ Date d'installation : \_\_\_\_\_  
 Lot/Adresse : \_\_\_\_\_ Emplacement du foyer : \_\_\_\_\_  
 Installateur : \_\_\_\_\_  
 Modèle (encercler un) : REVO-V12 REVO-H31 Téléphone du détaillant/fournisseur : \_\_\_\_\_  
 REVO-S21 N° de série : \_\_\_\_\_



**AVERTISSEMENT! Risque d'incendie ou d'explosion! Ne pas installer l'appareil selon ces instructions peut mener à un incendie ou une explosion.**

#### Appareil installé

	OUI	SI NON, POURQUOI?
Vérifiez que la zone derrière l'appareil est isolée et scellée comme requis. (p. 12)	<input type="checkbox"/>	_____
Le panneau non combustible requis est installé.	<input type="checkbox"/>	_____
(installation intramurale seulement) (Section 11)	<input type="checkbox"/>	_____
Dégagements par rapport aux matériaux combustibles vérifiés. (Section 3)	<input type="checkbox"/>	_____
La trousse intramurale doit être installée si l'enveloppe extérieure du dos de l'appareil pénètre le placoplâtre/matériau de finition du mur (installations intramurales seulement)	<input type="checkbox"/>	_____
Vérifiez que l'appareil est installé à un minimum de 10 cm (4 po) au-dessus du plancher fini. (p. 13,14,50)	<input type="checkbox"/>	_____
Vérifiez que le foyer est à niveau et bien fixé. (p. 32,53)	<input type="checkbox"/>	_____

#### Évacuation/cheminée Section 7 (p. 35-40)

La configuration du conduit d'évacuation respecte les exigences permises d'évacuation.	<input type="checkbox"/>	_____
Évacuation de gaz installée, verrouillée et bien fixée en place avec le dégagement adéquat.	<input type="checkbox"/>	_____
Pare-feux intérieurs/extérieurs installés et scellés (installation intramurale seulement).	<input type="checkbox"/>	_____
Écran d'isolation du grenier installé. (p. 27)	<input type="checkbox"/>	_____
Solin d'extrémités/toit installé et scellé.	<input type="checkbox"/>	_____
Prolongement de chaperon installé et scellé (installation intramurale seulement)(Section 11)	<input type="checkbox"/>	_____

#### Électricité Section 8 (p. 41-42)

Alimentation 120 V c.a. sans interrupteur fournie à l'appareil.	<input type="checkbox"/>	_____
Vérifiez que le Câblage d'interrupteur MARCHE/ARRÊT est correctement installé.	<input type="checkbox"/>	_____

#### Gaz Section 9 (p. 43-44)

La configuration de l'appareil s'agence avec le type de combustible.	<input type="checkbox"/>	_____
Une conversion a-t-elle été effectuée?	<input type="checkbox"/>	_____
Détection de fuite effectuée et pression d'entrée/sortie vérifiée.	<input type="checkbox"/>	_____
Ajustez l'obturateur d'air pour une apparence optimale de la flamme.	<input type="checkbox"/>	_____

#### Finition Section 10 (p. 45-49)

Absence de matériaux combustibles dans les zones exigeant des matériaux non combustibles.	<input type="checkbox"/>	_____
La conformité avec toutes les exigences de dégagement du manuel d'installation a été vérifiée.	<input type="checkbox"/>	_____
Les manteaux de foyer et les saillies du mur sont conformes aux exigences du manuel d'installation.	<input type="checkbox"/>	_____

#### Installation de l'appareil Section 12 (p. 45-53)

Tout le matériel d'emballage et de protection a été retiré de l'intérieur/extérieur/dessus de l'appareil.	<input type="checkbox"/>	_____
Le panneau de verre fixe est installé et bien fixé, les arrêteurs de vitre sont retirés, le joint est scellé.	<input type="checkbox"/>	_____
Les accessoires sont correctement installés.	<input type="checkbox"/>	_____
La grille, les portes ou la façade décorative est correctement installée.	<input type="checkbox"/>	_____
Le sac du manuel et son contenu ont été retirés de l'intérieur/dessous l'appareil et sont confiés à la personne responsable de l'utilisation et du fonctionnement.	<input type="checkbox"/>	_____
Appareil en fonctionnement. L'appareil a été mis en marche pour vérifier son bon fonctionnement et l'absence de toute fuite de gaz.	<input type="checkbox"/>	_____

#### Hearth & Home Technologies recommande :

- Photographiez l'installation et copiez cette liste de vérification pour vos dossiers.
- Que cette liste de vérification demeure visible en tout temps sur l'appareil, jusqu'à ce que l'installation soit terminée.

**Commentaires :** De plus amples descriptions des problèmes, de la personne qui en est responsable (installateur/constructeur/ autres gens du métier, etc.) et les actions correctives requises \_\_\_\_\_

Commentaires communiqués à la partie responsable \_\_\_\_\_ par \_\_\_\_\_ le \_\_\_\_\_  
 (constructeur/entrepreneur général/) (installateur) (Date)

→ = Contient des informations mises à jour.

2273-982C 8/13

# 1 Données sur le produit et importantes informations sur la sécurité

## A. Certification de l'appareil

**MODÈLES :** Revo-V12, Revo-S21, Revo-H31

**LABORATOIRE :** Underwriters Laboratories, Inc. (UL)

→ **TYPE :** Chauffage à ventilation directe

**NORME :** ANSI Z21.88-2009/CSA 2.33-2009

→ Ce produit est en conformité avec les normes ANSI « Vented Gas Heaters », et les sections pertinentes de « Gas Burning Heating Appliances for Manufactured Homes and Recreational Vehicles » et de « Gas Fired Appliances for Use at High Altitudes ».

**AVIS :** Cette installation doit être conforme aux codes locaux. Si ces codes n'existent pas, vous devez vous conformer au National Fuel Gas Code, ANSI Z223.1-dernière édition aux États-Unis et aux codes d'installation CAN/CGA B149 au Canada.

**NON CONÇU POUR UTILISATION COMME CHAUFFAGE PRINCIPAL.** Cet appareil a été testé et approuvé pour utilisation comme chauffage d'appoint ou accessoire de décoration. Il ne doit donc pas être considéré comme chauffage principal dans les calculs de la consommation énergétique d'une résidence.

## B. Spécifications de la porte vitrée

Cet appareil est équipé d'une porte vitrée en vitrocéramique de 5 mm d'épaisseur. N'utilisez que des vitres en vitrocéramique de 5 mm pour remplacer une vitre endommagée. Veuillez contacter votre concessionnaire si vous devez remplacer la vitre.

## C. Spécifications BTU

Modèles (Canada ou États-Unis)		Maximum entrée en BTU/h	Minimum entrée en BTU/h	Taille de l'orifice (DMS)
Revo-V12 (NG)	0 à 610 mètres (0-2000 pieds)	14 250	8200	n° 50
Revo-V12 (LP)	0 à 610 mètres (0-2000 pieds)	13 350	8500	n° 58
Revo-S21 (NG)	0 à 610 mètres (0-2000 pieds)	18 800	10 900	2,1 mm (0,083 po)
Revo-S21 (LP)	0 à 610 mètres (0-2000 pieds)	18 950	10 800	1,25 mm (0,004 po)
Revo-H31 (NG)	0 à 610 mètres (0-2000 pieds)	24 000	12 700	n° 42
Revo-H31 (LP)	0 à 610 mètres (0-2000 pieds)	20 000	10 850	1,3 mm (0,053 po)

## D. Installations en haute altitude

**AVIS :** Ces règles ne s'appliquent pas si le pouvoir calorifique du gaz a été diminué. Vérifiez auprès de votre fournisseur de gaz local ou des autorités compétentes.

Lors de l'installation à une altitude supérieure à 2 w. 610 m :

- Aux États-Unis : Diminuer le débit d'entrée de 4 % par 305 m (1000 pi) additionnels au-dessus de 610 m (2000 pi).
- Au CANADA : Les débits d'entrée sont certifiés sans réduction du débit d'entrée pour les altitudes jusqu'à 1370 m (4500 pi) au-dessus du niveau de la mer. Veuillez consulter les autorités provinciales et/ou locales compétentes pour les installations à des altitudes plus élevées que 4500 w.1370 m.

Vérifiez auprès de votre fournisseur de gaz local pour déterminer la taille adéquate de l'orifice.

## E. Spécifications des matériaux non combustibles

Matériaux qui ne s'enflamment et ne brûlent pas. Il s'agit de matériaux tels que l'acier, le fer, les briques, le carrelage, le béton, l'ardoise, le verre, le plâtre ou toute combinaison de ces derniers.

Les matériaux dont on sait qu'ils ont réussi l'essai **ASTM E 136, Méthode de test standard du comportement des matériaux dans un four à conduit vertical à 750 °C (1382 °F)**, peuvent être considérés comme n'étant pas combustibles.

## F. Spécifications des matériaux combustibles

Les matériaux en bois ou recouverts de bois, papier comprimé, fibres végétales, plastiques ou autres matériaux qui peuvent s'enflammer et brûler, qu'ils soient ignifugés ou non, recouverts de plâtre ou non, doivent être considérés comme combustibles.

## G. Codes électriques

**AVIS :** Les connexions électriques et la mise à la terre de cet appareil doivent être en conformité avec les codes locaux ou, en leur absence, avec la norme **National Electric Code ANSI/NFPA 70-dernière édition** ou le **Code canadien de l'électricité, CSA C22.1**.

- Un circuit de 110-120 V c.a. pour ce produit doit être protégé avec une protection coupe-circuit contre les défauts de mise à la terre, en accord avec les codes électriques locaux, lorsqu'il est installé à des endroits comme la salle de bain ou près d'un évier.

**Remarque** : Les conditions ci-après se rapportent à différents codes du Massachusetts et codes nationaux qui ne figurent pas dans ce document.

## H. Exigences du Commonwealth du Massachusetts

Tous les équipements au gaz avec conduit d'évacuation horizontal pour paroi latérale, installés dans les habitations, bâtiments ou structures, utilisés entièrement ou partiellement à des fins résidentielles, y compris ceux appartenant à ou utilisés par le Commonwealth, dont le conduit d'évacuation en sortie d'une paroi latérale est situé à une hauteur inférieure à 2 m (7 pi) du niveau moyen du sol, y compris, mais sans y être limité, aux patios et porches, doivent répondre aux conditions suivantes :

### Installation de détecteurs de monoxyde de carbone

Lors de l'installation de l'équipement gaz avec conduit d'évacuation horizontal pour paroi latérale, le plombier ou installateur de gaz doit vérifier la présence d'un détecteur de monoxyde de carbone avec signal d'alarme et piles de secours à l'étage où l'équipement au gaz sera installé. De plus, le plombier ou l'installateur de gaz doivent vérifier qu'un détecteur de monoxyde de carbone avec signal d'alarme raccordé au câblage des lieux ou alimenté par piles est installé à chaque étage de l'habitation, du bâtiment ou de la structure où fonctionne l'équipement au gaz avec conduit d'évacuation horizontal pour paroi latérale. Le propriétaire des lieux doit demander à un technicien autorisé certifié de réaliser le câblage des détecteurs de monoxyde de carbone.

Si l'équipement au gaz avec conduit d'évacuation horizontal pour paroi latérale est installé dans un grenier ou une pièce à plafond bas, le détecteur de monoxyde de carbone câblé avec signal d'alarme et piles de secours peut être installé à l'étage adjacent suivant.

Si les conditions de cette rubrique ne peuvent pas être satisfaites pendant l'installation, le propriétaire dispose d'une période de trente (30) jours pour les satisfaire, pour autant que pendant ladite période un détecteur de monoxyde de carbone alimenté par piles et avec signal d'alarme soit installé.

### Détecteurs de monoxyde de carbone approuvés

Tous les détecteurs de monoxyde de carbone doivent être en conformité avec NFPA 720, homologués ANSI/UL 2034 et certifiés IAS.

### Signalisation

Une plaque signalétique en métal ou plastique doit être installée en permanence à l'extérieur du bâtiment, à une hauteur minimum de 2,4 m (8 pi) au-dessus du niveau moyen du sol, directement en ligne avec le conduit d'évacuation dans le cas des appareils ou équipements à gaz avec conduit d'évacuation horizontal. Sur la plaque signalétique doit figurer le texte suivant en caractères d'une taille minimum de 1,2 mm : « **CONDUIT D'ÉCHAPPEMENT DE GAZ DIRECTEMENT DESSOUS. NE PAS OBSTRUER.** ».

## Inspection

L'inspecteur de gaz de l'État ou local ne peut approuver l'installation de l'équipement au gaz avec conduit d'évacuation horizontal qu'après avoir vérifié la présence de détecteurs de monoxyde de carbone et de la plaque signalétique en conformité avec les stipulations de 248 CMR 5.08(2)(a)1 à 4.

## Exceptions

Les stipulations 248 CMR 5.08(2)(a)1 à 4 ne s'appliquent pas aux foyers suivants :

- Les appareils figurant au chapitre 10 intitulé « Appareils qui n'ont pas besoin d'un conduit d'évacuation » selon l'édition la plus récente de la norme NFPA 54 adoptée la commission et
- Les appareils fonctionnant au gaz, dotés d'une évacuation horizontale sortant d'une paroi latérale, et installés dans une pièce ou structure séparée de l'habitation, du bâtiment ou de la structure utilisés entièrement ou partiellement à des fins résidentielles.

## CONDITIONS DU FABRICANT

### Système d'évacuation des gaz fourni

Quand le fabricant d'appareils au gaz approuvés avec conduit d'évacuation horizontal pour paroi latérale fournit les composants ou la configuration du système d'évacuation avec l'équipement, les instructions d'installation de l'équipement et du système d'évacuation doivent contenir :

- Des instructions détaillées pour l'installation du système d'évacuation ou de ses composants; et
- Une liste complète de pièces du système d'évacuation.

### Système d'évacuation des gaz NON fourni

Quand le fabricant de l'appareil approuvé fonctionnant au gaz doté d'un conduit d'évacuation sortant horizontalement d'une paroi latérale, ne fournit pas les pièces du conduit d'évacuation des gaz mais se réfère à un « conduit spécial », les conditions suivantes doivent être satisfaites :

- Les instructions du « conduit spécial » mentionné doivent être incluses aux instructions d'installation de l'appareil ou équipement; et
- Le « conduit d'évacuation spécial » doit être un produit qui a été approuvé par la commission et les instructions de ce système doivent inclure une liste de pièces et des instructions d'installation détaillées.

Une copie de toutes les instructions d'installation du foyer à gaz approuvé avec conduit d'évacuation horizontal pour paroi latérale, de toutes les instructions concernant le conduit d'évacuation, de toutes les listes de pièces du conduit, et/ou de toutes les instructions de configuration du conduit doit être conservée avec l'appareil après son installation.

**Se reporter à la section de raccordement du gaz pour connaître les conditions supplémentaires du Commonwealth du Massachusetts.**

## 2 Par où commencer

### A. Considérations techniques et conseils d'installation

Les appareils au gaz dotés d'un conduit direct de Heat & Glo sont conçus pour fonctionner avec tous les systèmes d'admission d'air installés à l'extérieur du bâtiment et tous les conduits d'évacuation des gaz vers l'extérieur. Aucune source d'air extérieur supplémentaire n'est nécessaire.

L'installation DOIT être en conformité avec les codes et réglementations locaux, régionaux, provinciaux et nationaux. Consultez la société d'assurance, les responsables de construction, d'incendie ou les autorités compétentes pour les restrictions, l'inspection des installations et les permis.

Avant d'installer, considérez les éléments suivants :

- Lieu d'installation de l'appareil.
- Que le REVO soit installé mural ou intramural (Voir la section 2.D),
- Configuration du système prévu pour l'évacuation des gaz.
- Exigences des conduites d'arrivée du gaz.
- Exigences du câblage électrique.
- Détails de la charpente et de la finition.
- Si des accessoires facultatifs, tels qu'un commutateur mural ou une commande à distance, doivent être installés.



L'installation et l'entretien de cet appareil doivent être effectués par des techniciens autorisés. Hearth & Home Technologies conseille de faire appel à des spécialistes certifiés par NFI ou formés par l'usine ou des techniciens encadrés par un spécialiste certifié NFI ([www.nficertified.org](http://www.nficertified.org)).

Les installations, réglages, modifications, réparations ou entretiens incorrects peuvent provoquer des blessures et des dégâts matériels. Pour obtenir une assistance ou des renseignements supplémentaires, consulter un technicien ou fournisseur de service qualifié ou votre détaillant.

### B. Outils et fournitures nécessaires

Avant de commencer l'installation, s'assurer que les outils et fournitures suivants sont disponibles.

Mesurer	Matériaux de charpente
Pinces multiprise	Marteau
Tournevis à tête cruciforme	Manomètre
Gants	Équerre de charpentier
Voltmètre	Cisaille de ferblantier
Un fil à plomb	Des lunettes de sécurité
Niveau	Scie alternative
Détecteur de colombage	Tournevis à tête plate

Perceuse électrique : foret de 13 mm (1/2 po), foret à maçonnerie de 6 mm (1/4 po) (installation sur mur de maçonnerie seulement)

Solution non corrosive pour le contrôle des fuites

Des vis autotaraudeuses de 1/2 – 3/4 po de long, n° 6 ou 8.

Matériel de calfeutrage (à un degré minimum d'exposition continu de 150 °C (300 °F))

### C. Inspection de l'appareil et des composants

- Déballer soigneusement l'appareil et les composants.
- Les composants du système d'évacuation des gaz et les portes décoratives sont envoyés séparément.
- Informez votre fournisseur si des pièces, la vitre en particulier, ont été endommagées pendant le transport.
- **Lire toutes les instructions avant de commencer l'installation. Suivre attentivement ces instructions pendant l'installation pour garantir une sécurité et une performance optimales.**

**AVERTISSEMENT! Risque d'incendie ou d'explosion!** Les pièces endommagées risquent de compromettre le fonctionnement en toute sécurité du foyer. **NE PAS** installer de composant endommagé, incomplet ou de substitution. L'appareil doit rester au sec.

Hearth & Home Technologies décline toute responsabilité et annulera la garantie dans les cas suivants :

- Installation et utilisation d'un appareil ou de composants du système d'évacuation endommagés.
- Modification de l'appareil ou du système d'évacuation.
- Non-respect des instructions d'installation de Hearth & Home Technologies.
- Mauvaise installation des bûches ou de la porte vitrée.
- Installation et/ou utilisation de composants non autorisés par Hearth & Home Technologies.

**Ce type d'action peut créer un danger d'incendie.**

**AVERTISSEMENT! Risque d'incendie, d'explosion ou de décharge électrique! NE PAS** utiliser cet appareil s'il a été partiellement immergé. Appeler un technicien de service pour qu'il puisse inspecter l'appareil et remplacer les pièces du système de contrôle et du contrôle du gaz qui ont été sous l'eau.

## D. Méthodes d'installation : murale ou intramurale

Lors de l'installation du modèle REVO, vous pourriez opter pour l'une des deux méthodes d'installation suivantes.

### 1. Installation dans le mur :

Le REVO peut être suspendu à un mur de placoplâtre/de matériel combustible

### 2. Installation intramurale :

Le REVO peut être partiellement encastré dans un mur en utilisant un ensemble de cuve intramurale

L'installation murale est la méthode la plus commune et la moins difficile. L'information sur l'installation murale se trouve aux sections 3, 6 et 10. L'information sur l'installation intramurale se trouve à la section 11. La section 11 présentera la préparation, les dégagements et la finition spécifique à la méthode intramurale. Consultez la table des matières pour les sujets liés aux deux méthodes, comme les configurations d'évacuation, information sur le gaz et l'électricité.

## Installation murale

Le REVO peut être suspendu à un mur de placoplâtre/matériel combustible. Voir les sections 3, 6 et 10 pour les information d'installation murale.

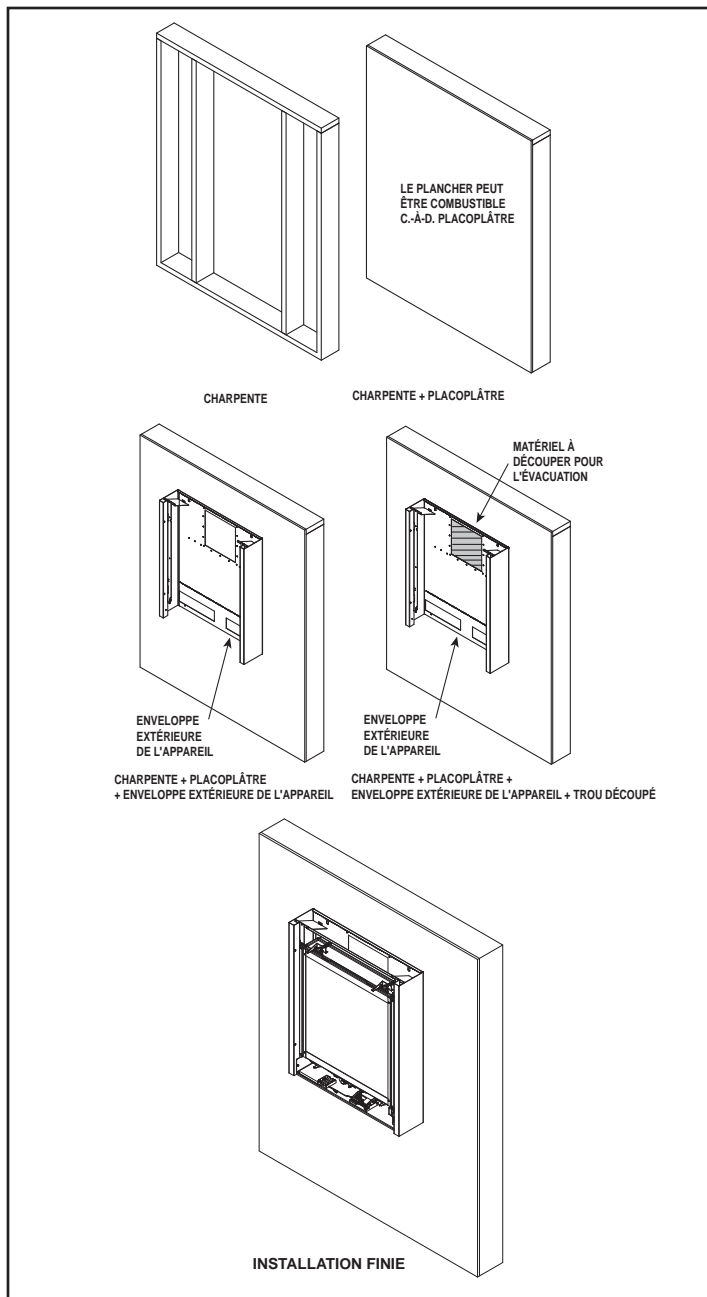

Figure 2.1 Méthode d'installation murale

## Installation intramurale

Le REVO peut être partiellement encastré dans un mur en utilisant l'ensemble intramural. Voyez la section des pièces de rechange du manuel du propriétaire et contactez votre fournisseur pour commander. Voir la section 11 pour l'information d'installation.

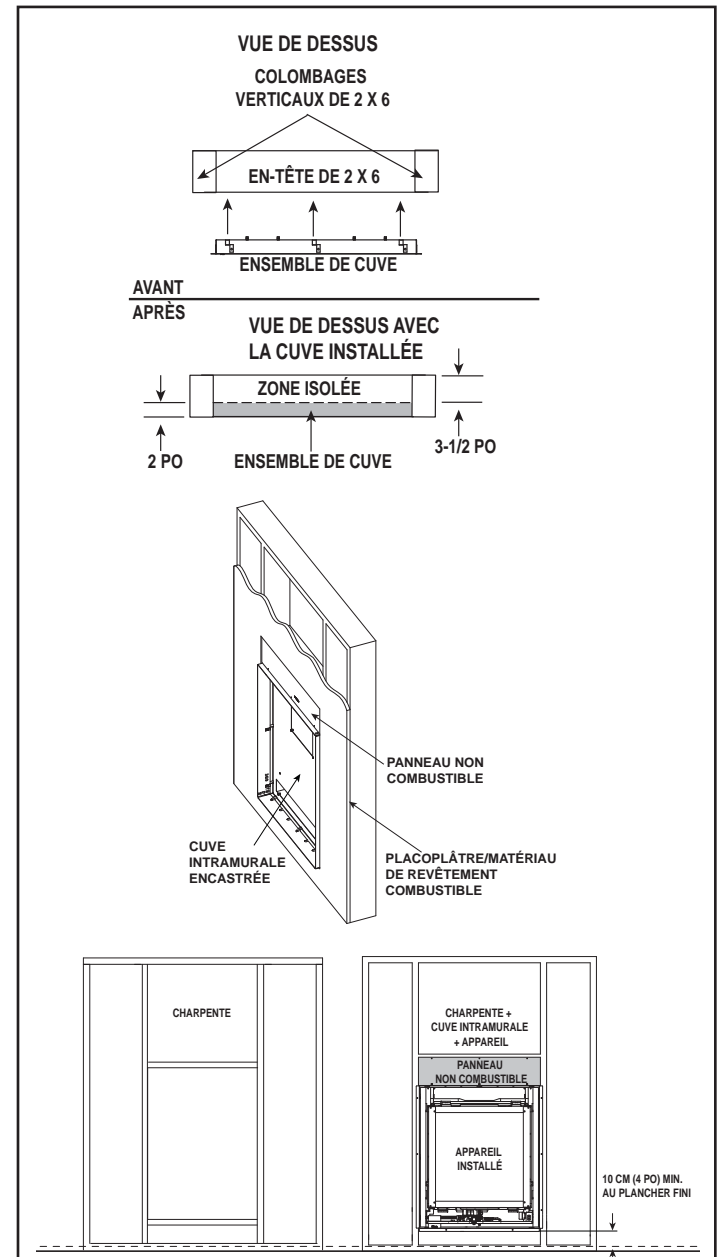

Figure 2.2 Méthode d'installation intramurale

### 3 Charpente et dégagements

#### A. Schémas des dimensions de l'appareil/façade décorative

Il s'agit des dimensions réelles de l'appareil. Elles ne sont données qu'à titre de référence. Les dimensions de la charpente et des dégagements figurent aux sections 3 et 5.

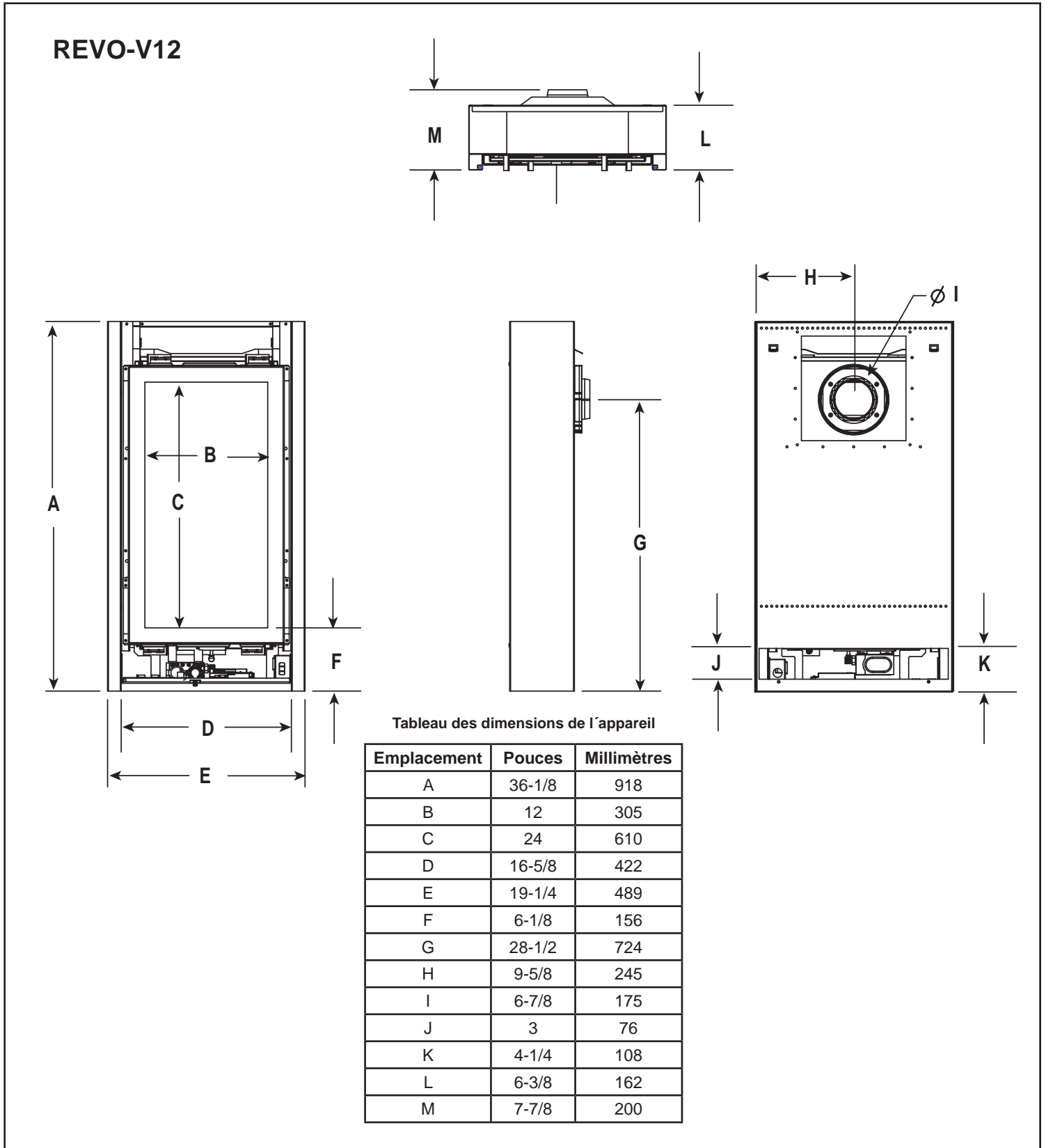

Figure 3.1 Dimensions de l'appareil – Revo-V12



# REVO-S21



Tableau des dimensions de l'appareil

Emplacement	Pouces	Millimètres
A	33-5/8	854
B	21-1/8	537
C	21-3/8	543
D	25-3/4	654
E	28-1/2	724
F	6-1/4	159
G	26	660
H	14-1/4	362
I	6-7/8	175
J	3	76
K	4-5/16	109
L	6-3/8	162
M	7-7/8	200

Figure 3.2 Dimensions de l'appareil – Revo-S21

# REVO-H31

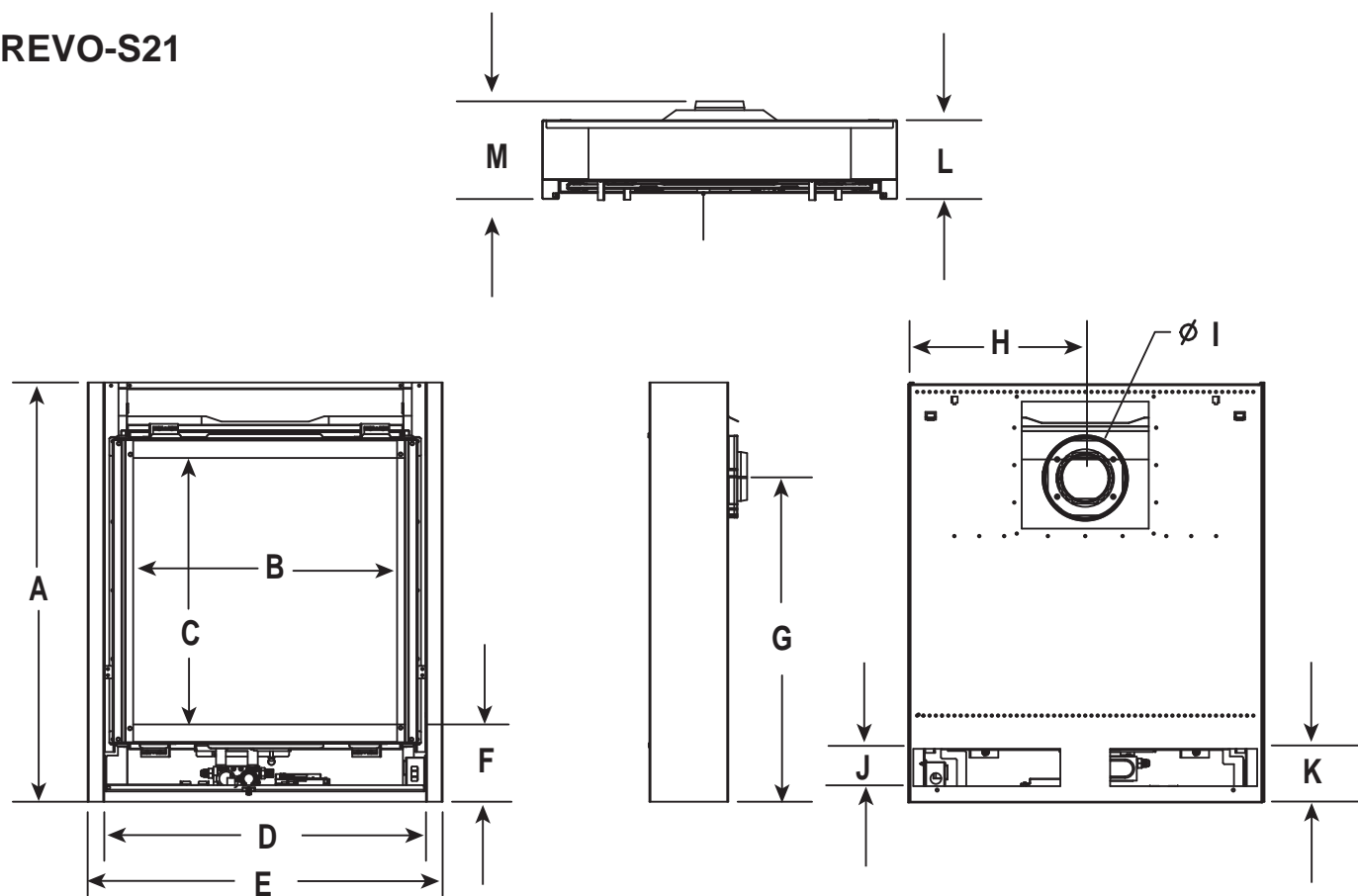

Tableau des dimensions de l'appareil

Emplacement	Pouces	Millimètres
A	29-1/8	740
B	31	787
C	17	432
D	35-5/8	905
E	38-1/4	972
F	6-1/8	156
G	21-1/2	546
H	19-1/8	486
I	6-7/8	175
J	3	76
K	4-3/16	106
L	6-3/8	162
M	7-7/8	200

Figure 3.3 Dimensions de l'appareil – Revo-H31

Voir les sections 10.A, 10.B, 10.C, et 11.C concernant les détails du revêtement et de la finition.

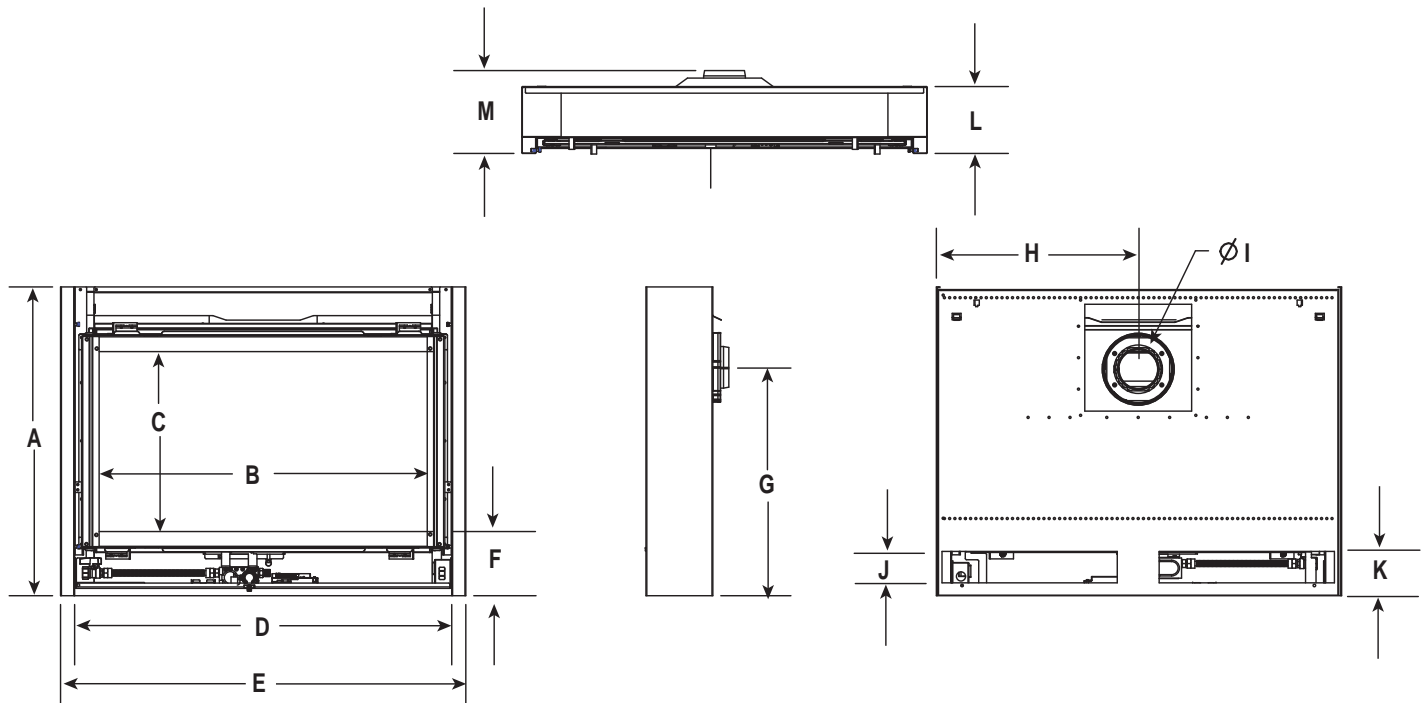
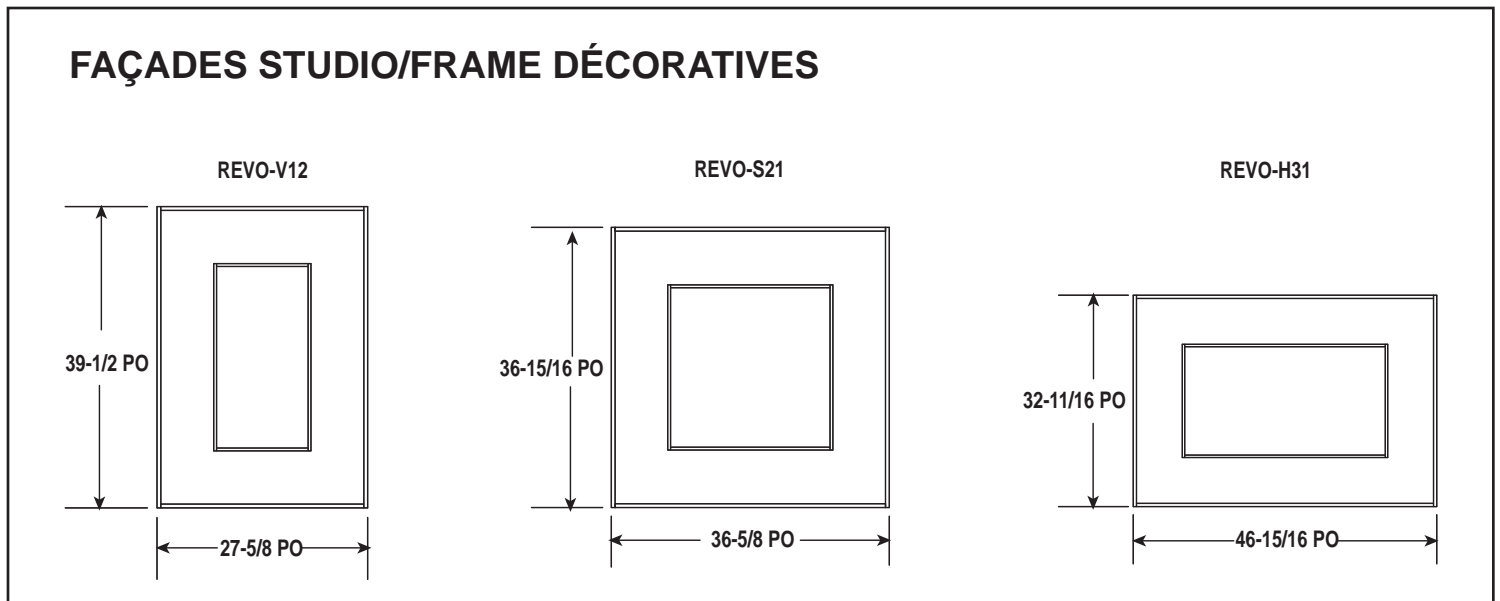

Figure 3.4 Dimensions de l'appareil – Façades Studio/Frame décoratives

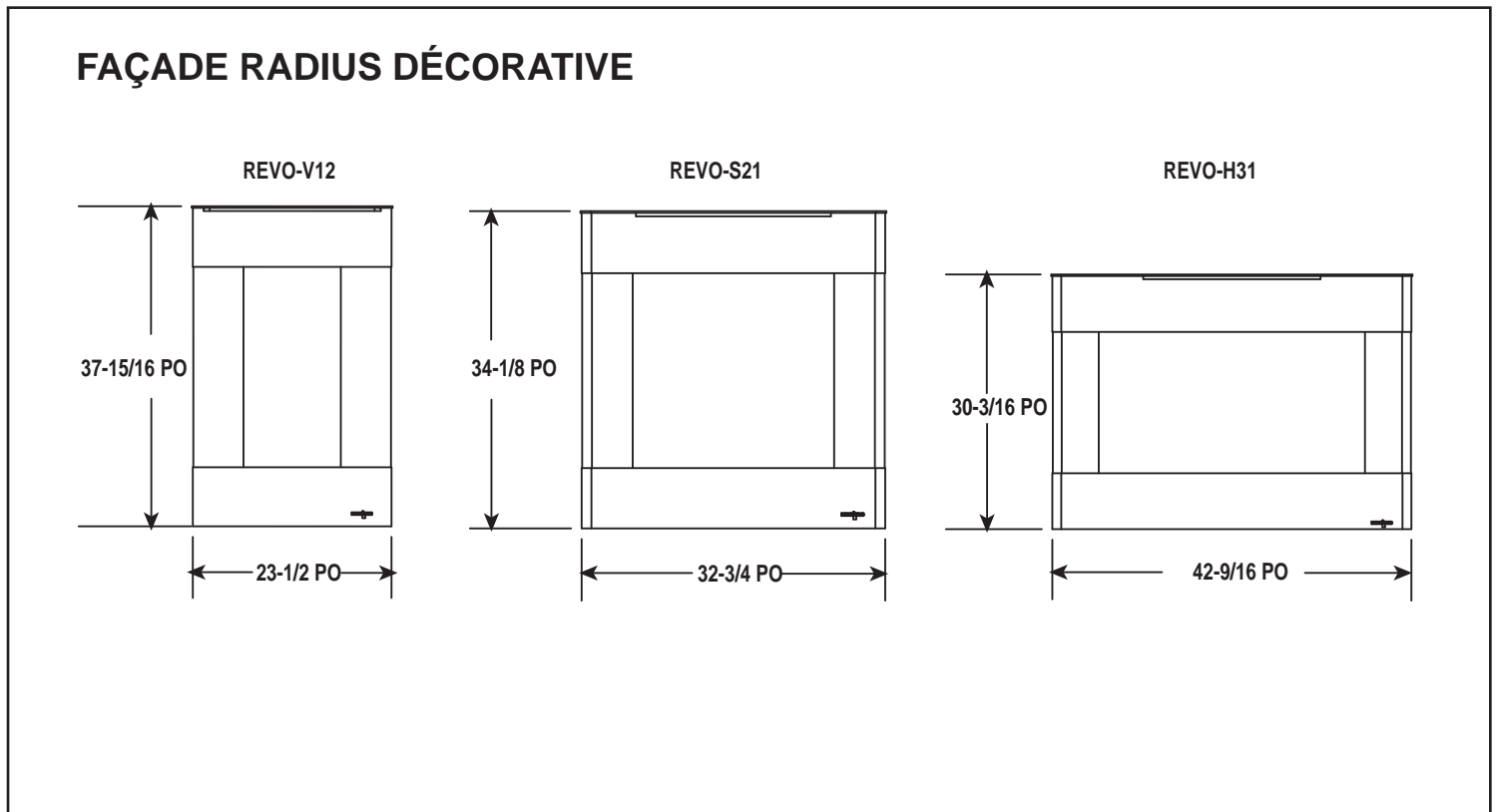

Figure 3.5 Dimensions de l'appareil – Façade Radius décorative

## B. Dégagements par rapport aux matériaux combustibles

Quand on choisit l'emplacement de l'appareil, il est important de prévoir des dégagements par rapport aux murs (voir figure 3.6).

**AVERTISSEMENT! Risque d'incendie ou de brûlure!** Prévoir un dégagement suffisant autour des bouches d'air et pour l'accès en cas de dépannage. En raison des températures élevées, l'appareil devrait être situé loin de voies passantes et des meubles et rideaux.

**AVIS :** Les figures illustrent des installations typiques et ne sont données QU'À TITRE D'INDICATION. Les illustrations/schémas ne sont pas à l'échelle. Les installations varient selon les préférences individuelles.

**AVERTISSEMENT! Risque d'incendie!** Maintenir les dégagements spécifiés de circulation d'air autour de l'appareil et du conduit d'évacuation :

- L'isolant et les autres matériaux doivent être solidement arrimés pour éviter un contact accidentel.
- Le coffrage doit être immobilisé pour éviter la pénétration de l'isolation soufflée ou d'autres combustibles qui pourrait entrer en contact avec le foyer ou la cheminée.
- Le défaut de maintenir un espace d'aération adéquat pourrait causer une surchauffe et un incendie.

Voir les figures 3.6, 3.7, 3.8, 3.9, et 3.11 concernant les exigences de dimension de la charpente et dégagements requis.

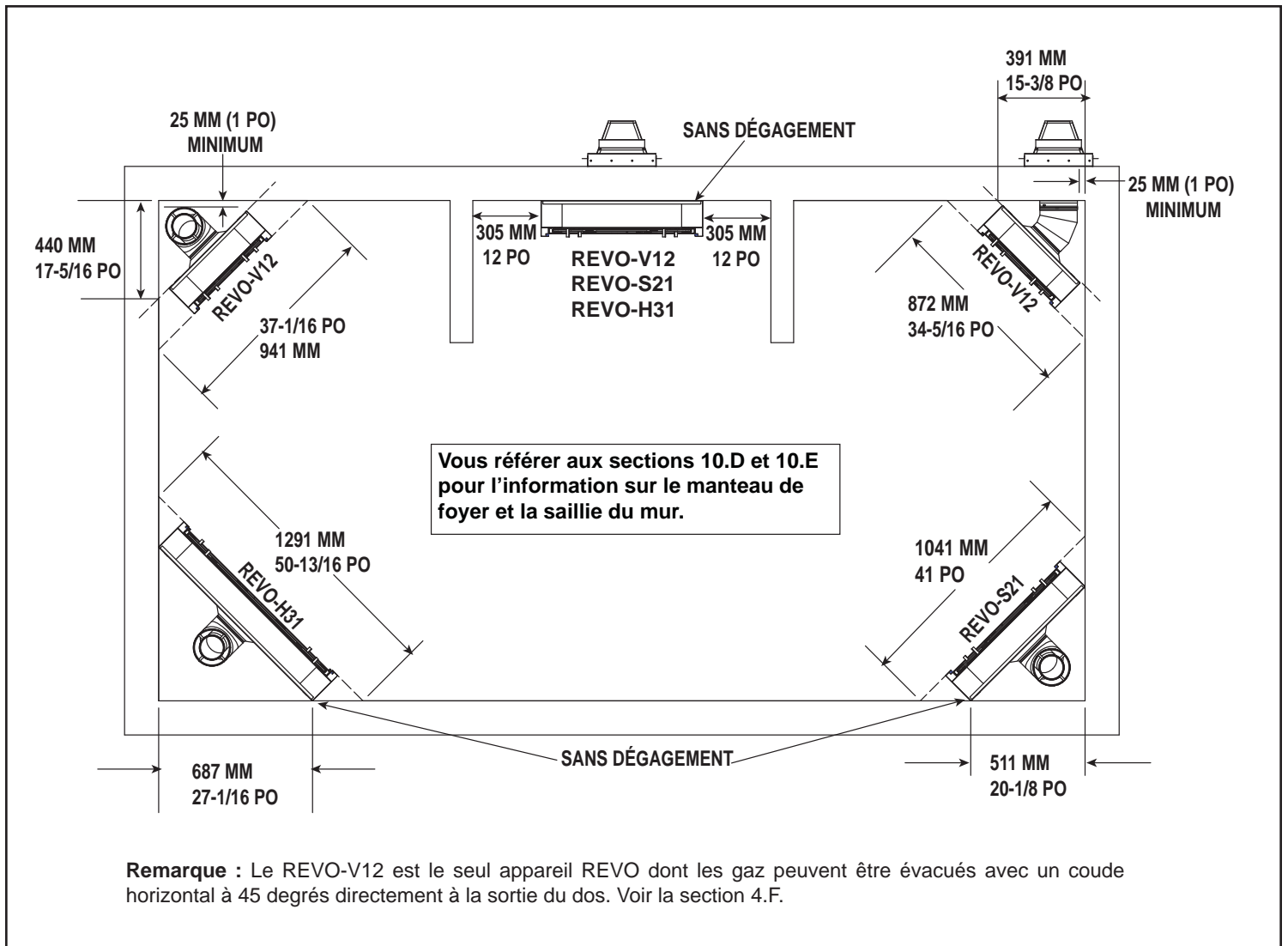

Figure 3.6 Emplacements de l'appareil

## C. Réalisation du coffrage de l'appareil

Un coffrage est une structure verticale semblable à une boîte qui entoure l'appareil au gaz et/ou les conduits d'évacuation. Sous des climats plus froids, le conduit d'évacuation devrait être enfermé dans le coffrage.

**AVIS :** Le traitement du pare-feu du plafond et de l'écran thermique de la paroi du coffrage dépend du type de bâtiment. Ces instructions ne remplacent pas les exigences des codes locaux du bâtiment. De ce fait, vous **DEVEZ** vérifier les codes locaux en bâtiment pour déterminer les exigences à ces étapes.

Pour augmenter la protection contre les courants d'air, l'écran mural et les pare-feu du plafond doivent être colmatés avec du mastic procurant un degré minimum d'exposition continu de 150 °C (300 °F). Les orifices de la conduite de gaz et les autres ouvertures doivent être calfeutrés avec du mastic procurant un degré minimum d'exposition continu de 150 °C (300 °F) ou bouchés avec un isolant en fibre de verre. Si l'appareil est placé sur une surface en béton, on peut ajouter une planche de contreplaqué en dessous pour isoler la pièce du froid.

## D. Protection du sol

**AVERTISSEMENT! Risque de surchauffe!** Installez l'appareil à un minimum de 10 cm (4 po) du plancher fini.

- Le flot d'air de convection pourrait être compromis et causer une surchauffe.
- Les façades décoratives ne s'ajusteront pas correctement.
- Le plancher fini sous l'appareil n'a pas à être non-combustible en raison de l'exigence de dégagement minimal de 10 cm (4 po) entre le bas de l'appareil et le plancher fini.

## ➤. Dégagements (mural et intramural)

**AVERTISSEMENT! Risque de surchauffe!** Installez l'appareil à un minimum de 10 cm (4 po) du plancher fini.

- Le flot d'air de convection pourrait être compromis et causer une surchauffe.
- Les façades décoratives ne s'ajusteront pas correctement.

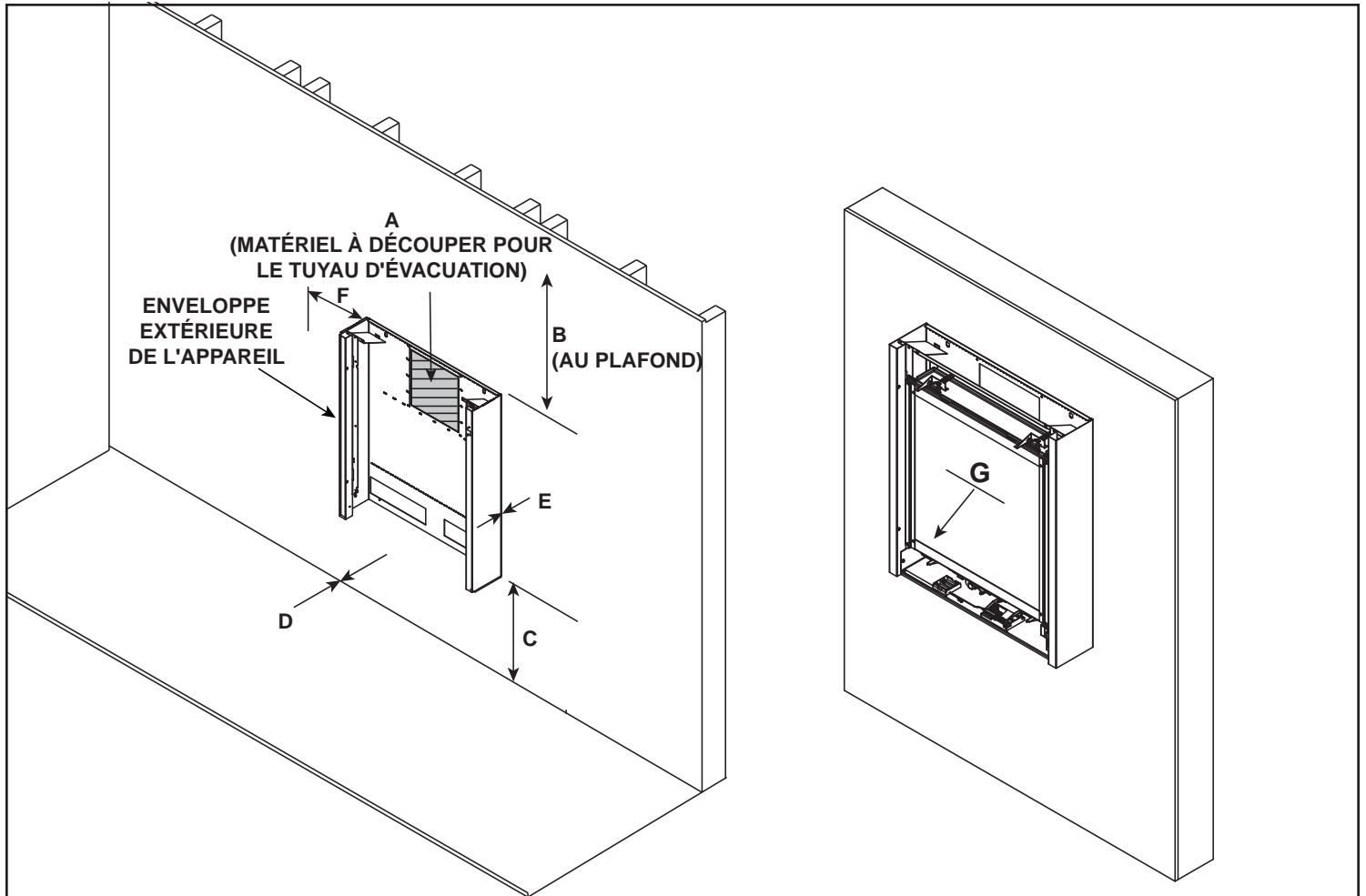

DÉGAGEMENTS MINIMAUX À PARTIR DE L'ENVELOPPE EXTÉRIEURE DE L'APPAREIL								
MODÈLE		A	B	C	D*	E**	F***	G
		Ouverture brute (Conduit d'évacuation)	Dégagement par rapport au plafond	Dégagement minimal au plancher fini	Dégagement au revêtement de plancher combustible	Enveloppe extérieure de l'appareil	Dégagement au mur adjacent	Avant de l'appareil mesuré du grillage
Revo-V12	po	10-1/8	22	4	0	0	12	36
	mm	257	559	102	0	0	305	914
Revo-S21	po	10-1/8	22	4	0	0	12	36
	mm	257	559	102	0	0	305	914
Revo-H31	po	10-1/8	22	4	0	0	12	36
	mm	257	559	102	0	0	305	914

D\* = Un dégagement au plancher combustible n'est pas requis en raison du 10 cm (4 po) minimum à la dimension C.

E\*\* = L'enveloppe extérieure de l'appareil peut s'attacher directement au matériel combustible, par ex. le placoplâtre.

F\*\*\* = Voir la section 10.D et 10.E concernant les pieds de manteau combustibles et non combustibles.

Figure 3.7

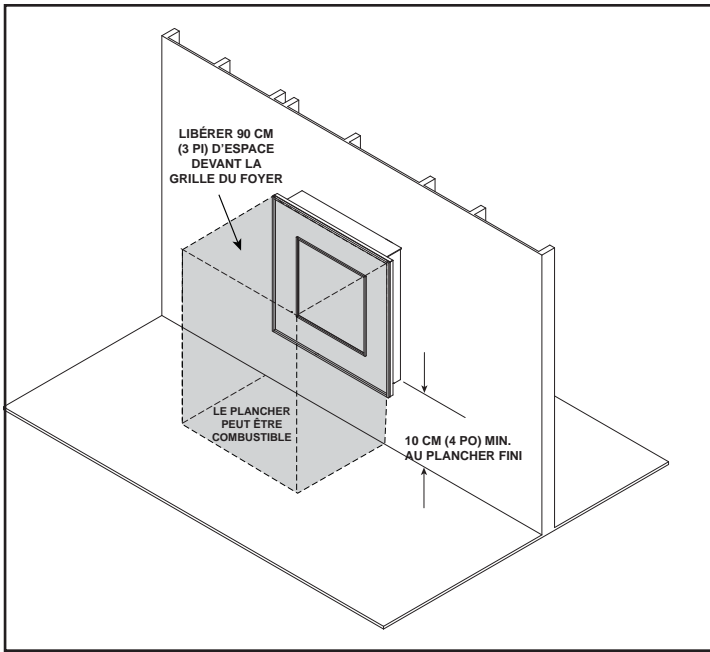

Figure 3.8 Exigences d'espace libre – Tous les modèles

## F. Dégagements – Évacuation de gaz avec un coude directement à la sortie du dos de l'appareil

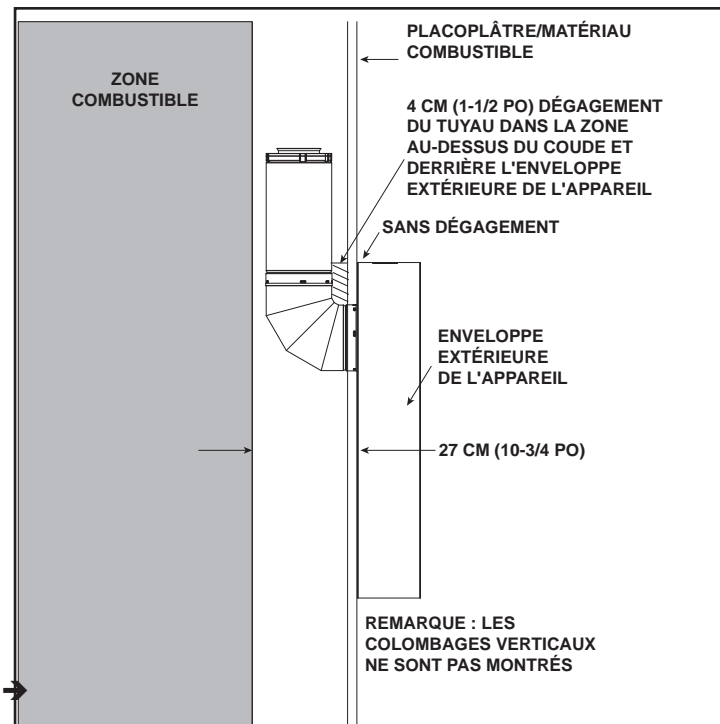

Figure 3.9 Exigences de dégagements

**Remarque :** L'écran pare-feu devra être découpé lorsqu'il s'agit d'une évacuation avec un coude de 90 degrés de la sortie du dos de l'appareil. Voir la figure 3.10.

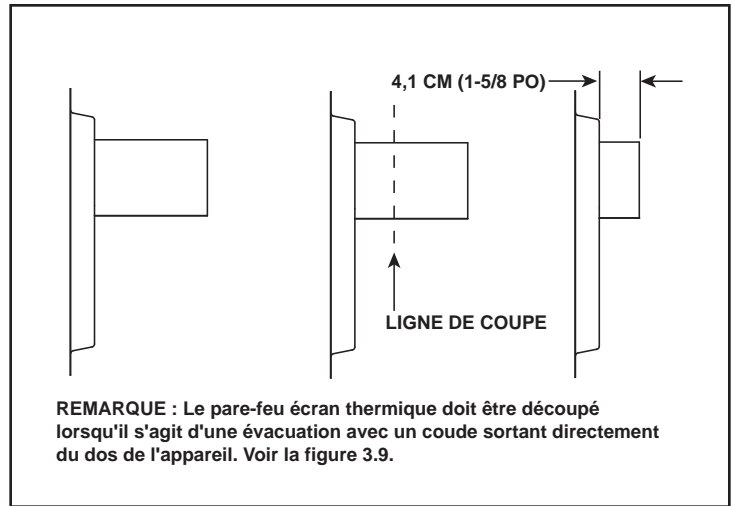

Figure 3.10 Dégagements du pare-feu mural

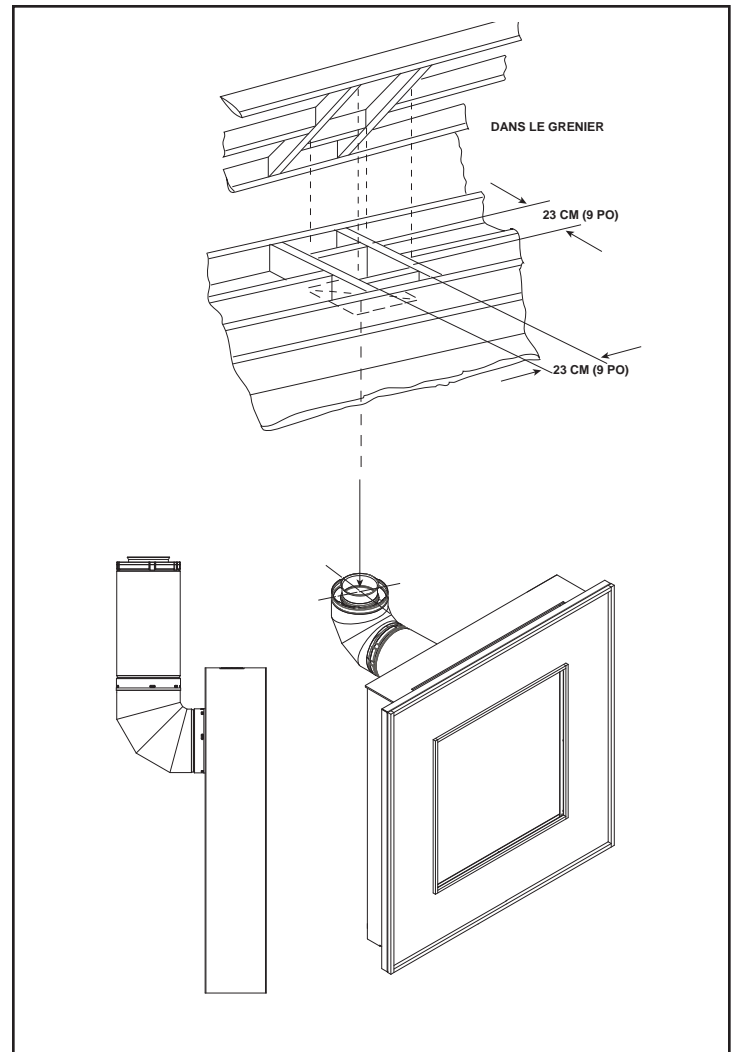

Figure 3.11 Exigences de charpente de pénétration du plafond

Voir la section 5 pour l'information concernant les pare-feu du plafond.

# 4 Emplacement du débouché de cheminée et informations sur le conduit d'évacuation

## A. Dégagements minimaux de l'extrémité du terminal du conduit d'évacuation

### ⚠ AVERTISSEMENT



Risque d'incendie.

Respecter les dégagements spécifiés entre le conduit d'évacuation et les matériaux combustibles.

- **NE PAS** garnir les espaces vides de matériaux isolants ou autres.

L'obstruction du conduit d'évacuation avec des matériaux isolants ou autres peut provoquer un incendie.

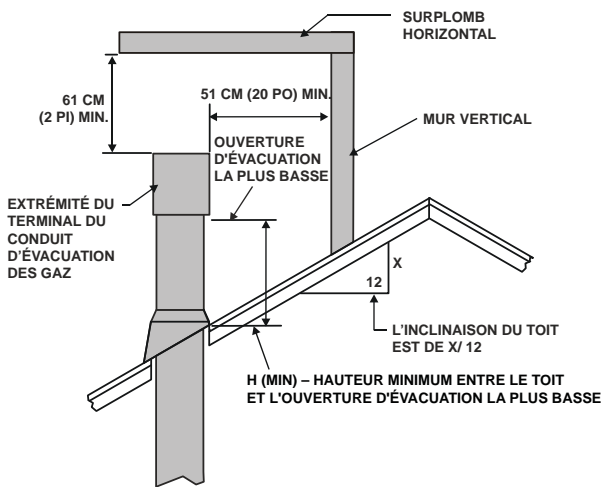

Inclinaison du toit	H (Min.) cm (pi)
Plat jusqu'à 6/12.....	30 (1,0)*
Entre 6/12 et 7/12.....	38 (1,25)*
Entre 7/12 et 8/12.....	46 (1,5)*
Entre 8/12 et 9/12.....	60 (2,0)*
Entre 9/12 et 10/12.....	76 (2,5)*
Entre 10/12 et 11/12.....	99 (3,25)
Entre 11/12 et 12/12.....	122 (4,0)
Entre 12/12 et 14/12.....	152 (5,0)
Entre 14/12 et 16/12.....	183 (6,0)
Entre 16/12 et 18/12.....	213 (7,0)
Entre 18/12 et 20/12.....	229 (7,5)
Entre 20/12 et 21/12.....	244 (8,0)

\* 91 cm (3 pi) minimums dans les régions neigeuses

Figure 4.1 Hauteur minimum entre le toit et l'ouverture d'évacuation la plus basse

A	B
15,2 cm (6 po) (minimum) jusqu'à 50,8 cm (20 po)	45,7 cm minimum (18 po)
50,8 cm (20 po) et plus	0 po minimum

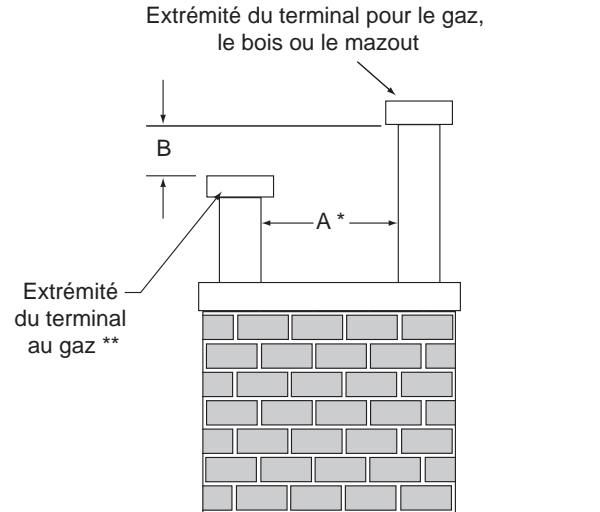

\* Si un couvercle d'extrémité décoratif est utilisé, la distance pourrait devoir être augmentée. Se reporter aux instructions d'installation fournies avec le couvercle d'extrémité décoratif.

\*\* Dans une installation en chicane avec des terminaux au gaz et au bois ou au mazout, l'extrémité du terminal au bois ou au mazout doit être plus élevée que celle du gaz.

Figure 4.2 Extrémités du terminal en chicane



## B. Schéma de la cheminée

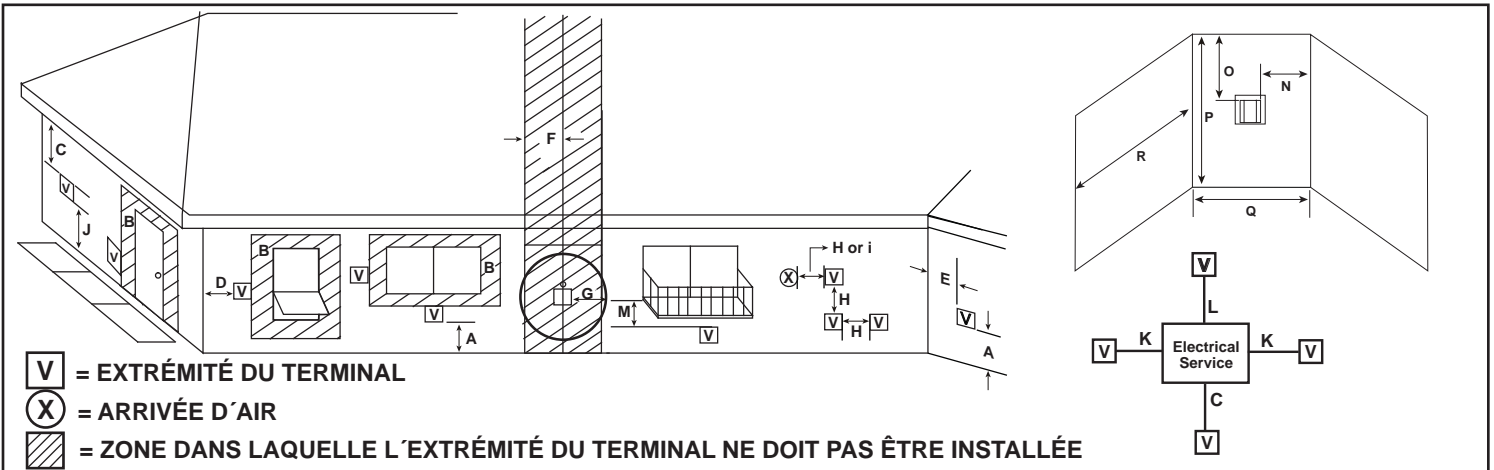

- A = 30,5 cm (12 po) . . . de dégagement au-dessus du niveau moyen du sol, d'une véranda, d'un porche, d'un patio ou d'un balcon
- B = 31 cm (12 po) . . . . . de dégagement par rapport à une fenêtre ou porte pouvant être ouverte, ou une fenêtre fermée en permanence
- C = 46 cm (18 po) . . . . . de dégagement sous un soffite non ventilé.  
 46 cm (18 po) . . . . . de dégagement sous un soffite ventilé.  
 76 cm (30 po) . . . . . de dégagement sous un soffite de vinyle et une entrée électrique.
- D = 23 cm (9 po) . . . . . dégagement par rapport à l'angle extérieur
- E = 15 cm (6 po) . . . . . dégagement par rapport à l'angle intérieur
- F = 91 cm (3 pi) . . . . . ne doit pas être installé au-dessus d'un compteur/régulateur de gaz à moins de 90 cm (3 pi) horizontalement de l'axe du régulateur.
- G = 90 cm (3 pi) . . . . . de dégagement par rapport à la sortie du régulateur d'arrivée de gaz
- H = 9 pouces (22,9 cm – États-Unis)  
 30 cm (12 po) . . . . . dégagement d'une arrivée d'air non mécanique (sans électricité), d'une arrivée d'air de combustion ou de l'extrémité d'une évacuation directe.
- i = 91 cm (3 pi) (ÉTATS-UNIS)  
 15 cm (6 pi) . . . . . dégagement par rapport à une entrée (Canada) d'air mécanique (électrique)
- Toutes les entrées d'air situées à moins de 304 cm (10 pi) d'une extrémité du terminal doivent être placées à au moins 90 cm (3 pi) sous l'extrémité.
- J = 213 cm (7 pi) . . . . . sur une propriété **publique** : dégagement d'un trottoir ou une allée pavée.

- K = 15 cm (6 po).....de dégagement depuis les côtés du dispositif d'arrivée de courant.
- L = 30 cm (12 po).....de dégagement au-dessus du dispositif d'arrivée de courant.
- L'emplacement des extrémités de terminal des conduits d'évacuation ne doit pas gêner l'accès au dispositif d'arrivée de courant.

- M = 46 cm (18 po).....de dégagement sous une véranda, un porche, un patio, un balcon ou un surplomb.  
 107 cm (42 po) .....des surplombs de vinyle ou de composite.  
 Autorisé lorsque la véranda, le patio ou le balcon sont entièrement ouverts sur 2 côtés au minimum sous le plancher.

Figure 4.3 Dégagements minimaux de l'extrémité de terminal

**Utilisation dans une alcôve couverte**  
 (Espace ouvert d'un côté seulement et couvert par un surplomb)

N = 15 cm (6 po) ..... murs non en vinyle  
 30 cm (12 po) ..... murs de vinyle

O = 46 cm (18 po) ..... soffite et surplomb non de vinyle  
 107 cm (42 po) ..... soffite et surplomb de vinyle

P = 244 cm (8 pi)

	Q <sub>MIN</sub>	R <sub>MAX</sub>
1 extrémité du terminal	90 cm (3 pi)	2 x Q <sub>SITUATION ACTUELLE</sub>
2 extrémités de terminal	183 cm (6 pi)	1 x Q <sub>SITUATION ACTUELLE</sub>
3 extrémités de terminal	274 cm (9 pi)	2/3 x Q <sub>SITUATION ACTUELLE</sub>
4 extrémités de terminal	30 cm (12 po)	1/2 x Q <sub>SITUATION ACTUELLE</sub>

Q<sub>MIN</sub> = nbre d'extrémités du terminal x 3 R<sub>MAX</sub> = (2 / nbre d'extrémités du terminal) x Q<sub>SITUATION ACTUELLE</sub>

Mesurer les dégagements verticaux depuis cette surface.

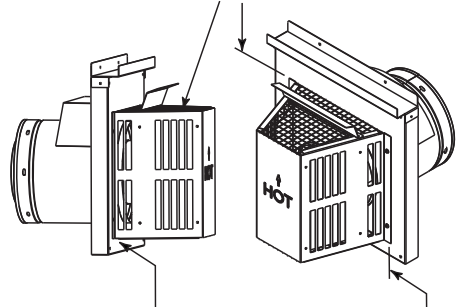

Mesurer les dégagements horizontaux depuis cette surface.

**ATTENTION! Risque de brûlures!** Les extrémités du terminal de conduits sont **CHAUDES**, vérifiez la proximité de portes, voies passantes où des gens pourraient circuler ou se rassembler (trottoirs, terrasse, patio, etc.). Des écrans pour extrémités du terminal homologués sont disponibles. Contactez votre fournisseur.

- Les dégagements exigés peuvent varier en fonction des codes et règlements locaux.
- L'installation d'une extrémité de terminal de conduit n'est **PAS** permise dans un porche avec grillage-moustiquaire.
- Les extrémités de terminal des conduits peuvent être placées dans un porche dont deux côtés au minimum sont ouverts.
- Hearth & Home Technologies n'assume aucune responsabilité en cas de mauvais fonctionnement d'un appareil dont le conduit d'évacuation ne satisfait pas ces conditions.
- Une trousse de protection pour le vinyle est suggérée lors d'une utilisation avec un parement de vinyle.

## C. Conduit approuvé

Cet appareil est approuvé pour être utilisé avec les systèmes d'évacuation des gaz SLP de Hearth & Home Technologies. Reportez-vous à la section 13.A pour de l'information et les dimensions des composants d'évacuation des gaz.

**NE PAS** mélanger les conduits et méthodes de raccordement ou d'assemblage de différents fabricants.

Le conduit a été testé pour être passé dans un mur fermé. Il n'y a pas d'exigence d'ouverture pour inspection à chaque joint dans le mur.

**AVERTISSEMENT! Risque d'incendie ou d'asphyxie! Cet appareil exige une évacuation des gaz distincte. NE PAS évacuer dans un tuyau utilisé par un autre appareil à combustible solide.**

## D. Utilisation des coudes

Dans le cas des conduits d'évacuation diagonaux, tenir compte des contributions verticales et horizontales dans le calcul des effets. Utilisez la longueur verticale et la longueur horizontale dans les calculs. Voir la figure 4.4.

Vous pouvez utiliser deux coudes de 45° au lieu d'un coude de 90°. Pour les conduits inclinés à 45°, une diagonale de 30 cm (1 pi) équivaut à 216 cm (8,5 po) Pour les conduits inclinés à 45°, une diagonale de 30 cm (1 pi) équivaut à 216 cm (8,5 po) de conduite horizontale et 216 cm (8,5 po) de conduite verticale. On peut placer une section rectiligne entre deux coudes de 45°. Voir la figure 4.4.

La figure 4.5 présente les déviements verticaux et horizontaux pour les coudes SLP.

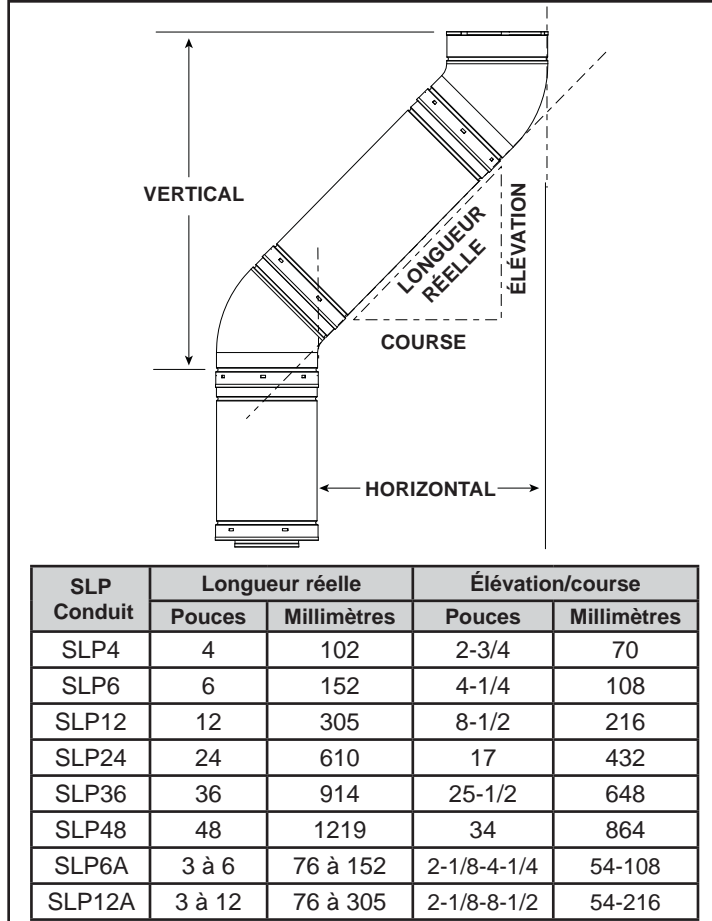

Figure 4.4

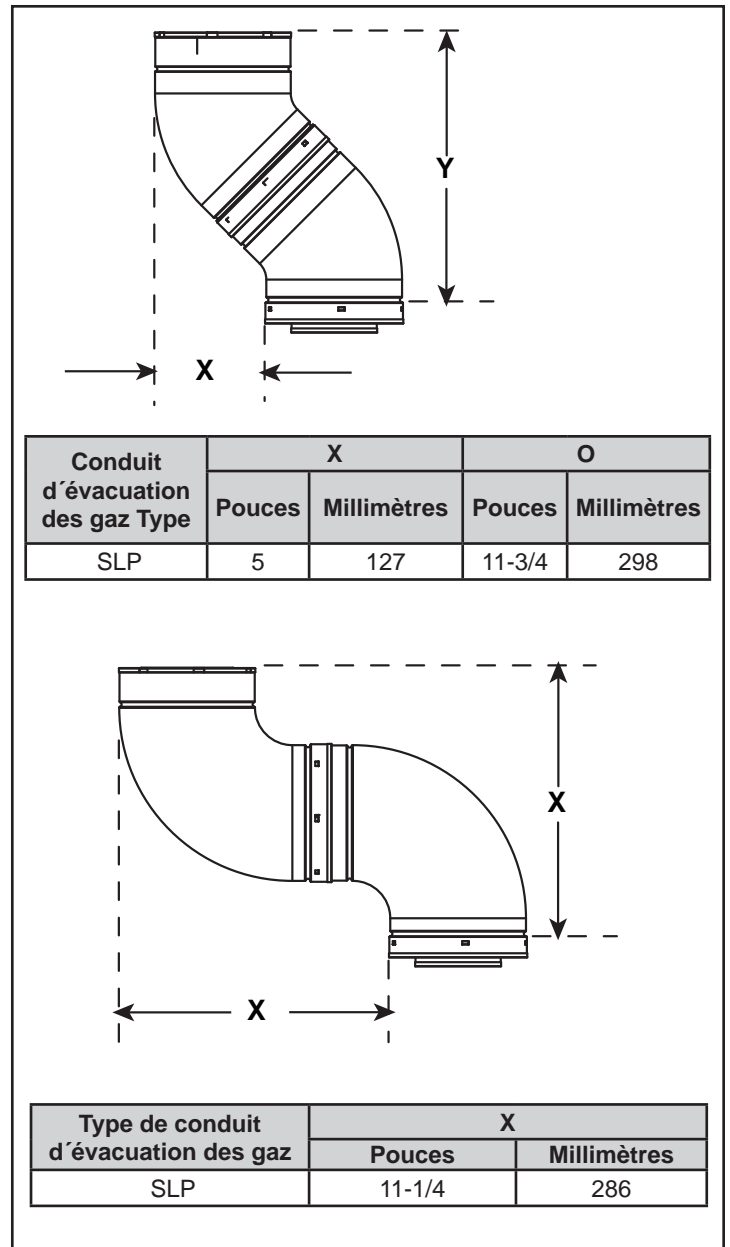

Figure 4.5 Déviements verticaux et horizontaux pour les coudes SLP

## E. Normes de mesures

Les dimensions verticales et horizontales figurant dans les schémas du conduit d'évacuation sont basées sur les normes suivantes.

- Les valeurs indiquent la longueur réelle du conduit. Voir la section 13.A pour obtenir l'information sur les longueurs actuelles des composants des conduits.
- Les dégagements des abat-vents horizontaux sont mesurés par rapport à la face de montage extérieure (bride de l'extrémité du terminal) (voir figure 4.3).
- Les dégagements des extrémités du terminal vertical sont mesurés par rapport au bas de l'extrémité du terminal.
- Conduit horizontal installé de niveau sans inclinaison.

## F. Schéma du conduit d'évacuation

Règles générales :

- Les coudes de 90° peuvent être remplacés par deux coudes de 45°.
- SOUSTRAIRE 90 cm (3 pi) de la mesure totale H pour chaque coude de 90° installé horizontalement.
- SOUSTRAIRE 45 cm (1,5 pi) de la mesure totale H pour chaque coude de 45° installé horizontalement.
- Un maximum de trois coudes de 90° (ou six coudes de 45°) pourraient être utilisés pour toute configuration de conduit d'évacuation. Certains coudes peuvent être installés horizontalement. Voir les figures 4.9 et 4.12.
- En pénétrant un mur combustible, un écran thermique pare-feu doit être installé. Voir la figure 5.1.
- En pénétrant un plafond combustible, un écran thermique pare-feu doit être installé. Voir la figure 5.4.
- Une course horizontale du conduit d'évacuation n'exige pas d'élévation verticale; une course horizontale peut être au niveau.

## Extrémité horizontale

Aucun coude

H = 12 po (305 mm) maximum

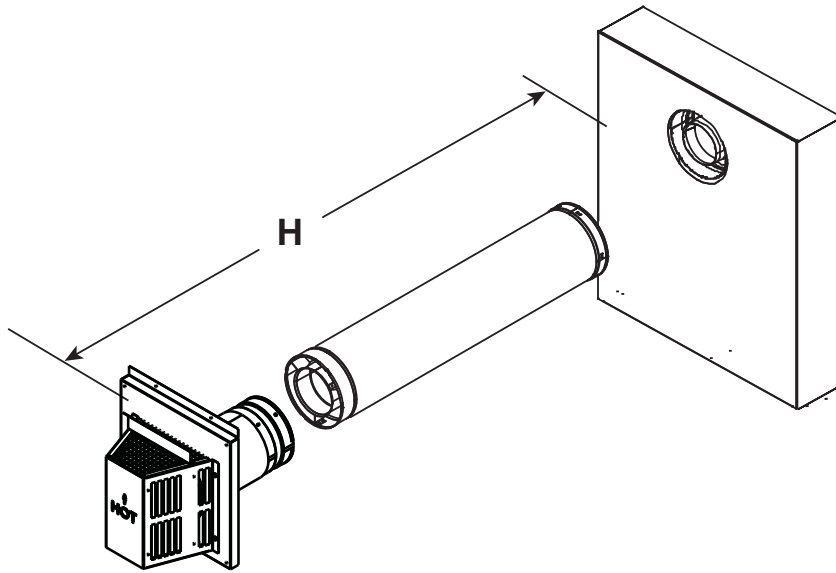
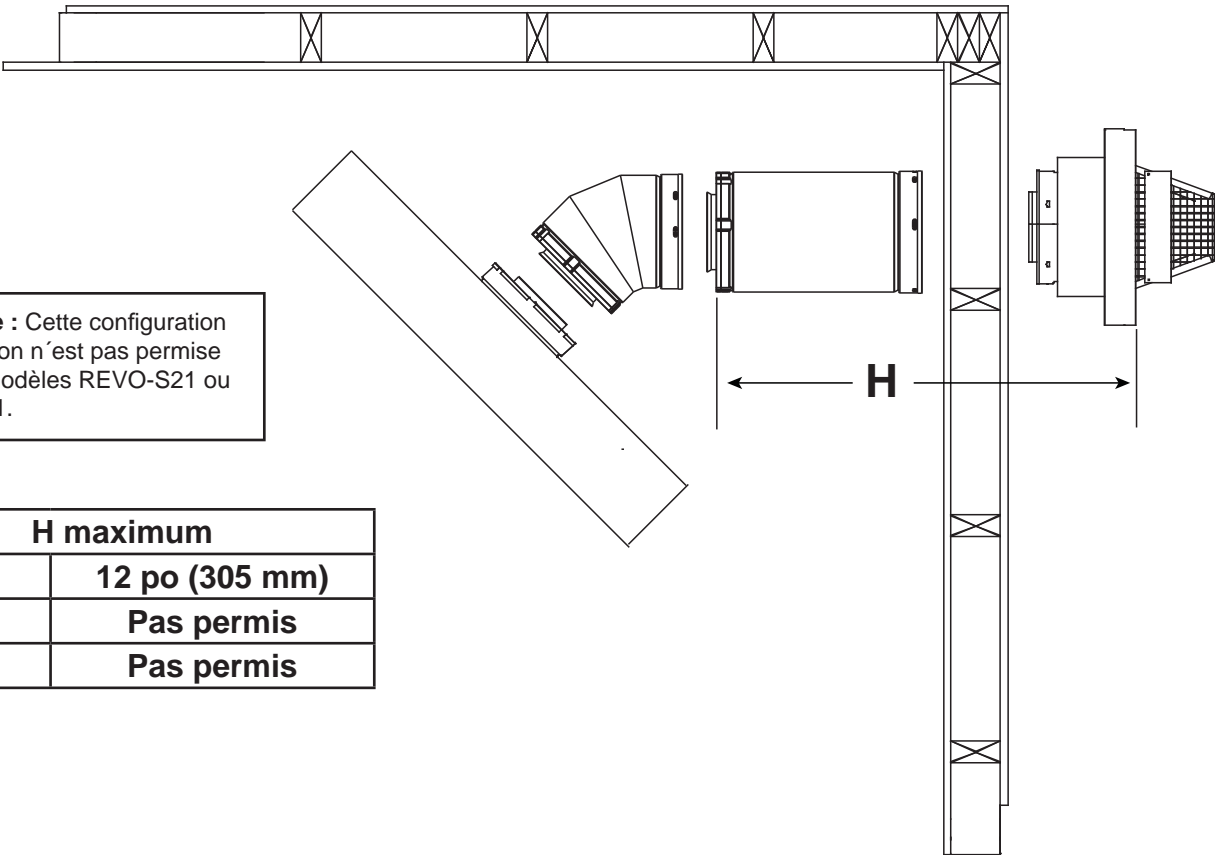

Figure 4.6

## Un coude 45°



**Remarque :** Cette configuration d'évacuation n'est pas permise avec les modèles REVO-S21 ou REVO-H31.

H maximum	
V12	12 po (305 mm)
S21	Pas permis
H31	Pas permis

Figure 4.7

## Extrémité horizontale – (suite)

### Deux coudes

$V_1$ Minimum		$H_1 + H_2$ Maximum	
Deux coudes de 90° dos à dos		1 pi	305 mm
1 pi	305 mm	4 pi	1,2 m
2 pi	610 mm	7 pi	2,1 m
3 pi	914 mm	10 pi	3,0 m
4 pi	1,2 m	13 pi*	4,0 m*
5 pi	1,5 m	14 pi*	4,3 m*
6 pi	1,8 m	14 pi*	4,3 m*
7 pi	2,1 m	14 pi*	4,3 m*

$V_1 + H_1 + H_2 = 40$  pi (12,2 m) Maximum  
 $H_{Total}^*$  : REVO-S21 et REVO-H31 = 14 pi (4,3 m) Maximum  
 : REVO-V12 = 12 pi (3,7 m) Maximum

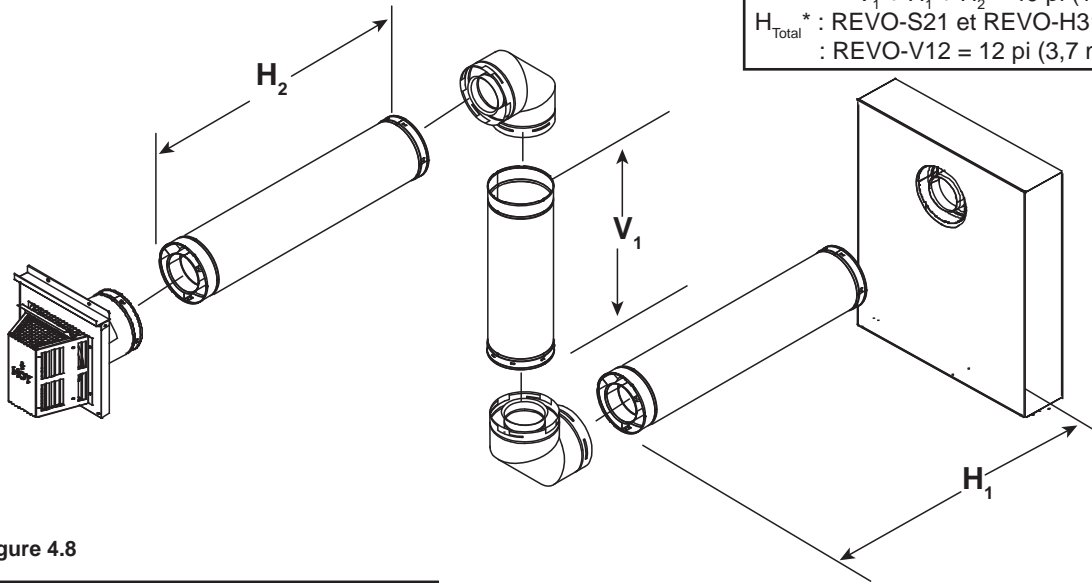

Figure 4.8

### Trois coudes

$V_1$ Minimum		$H_1 + H_2 + H_3$ Maximum	
1 pi	305 mm	2 pi	610 mm
2 pi	610 mm	5 pi	1,5 m
3 pi	914 mm	8 pi	2,4 m
4 pi	1,2 m	11 pi	3,4 m
5 pi	1,5 m	14 pi*	4,3 m*
6 pi	1,8 m	14 pi*	4,3 m*
7 pi	2,1 m	14 pi*	4,3 m*

$V_1 + H_1 + H_2 + H_3 = 40$  pi (12,2 m) Maximum  
 $V_1 = 1$  pi (305 mm) Minimum  
 $H_{Total}^*$  : REVO-S21 et REVO-H31 = 14 pi (4,3 m) Maximum  
 : REVO-V12 = 12 pi (3,7 m) Maximum

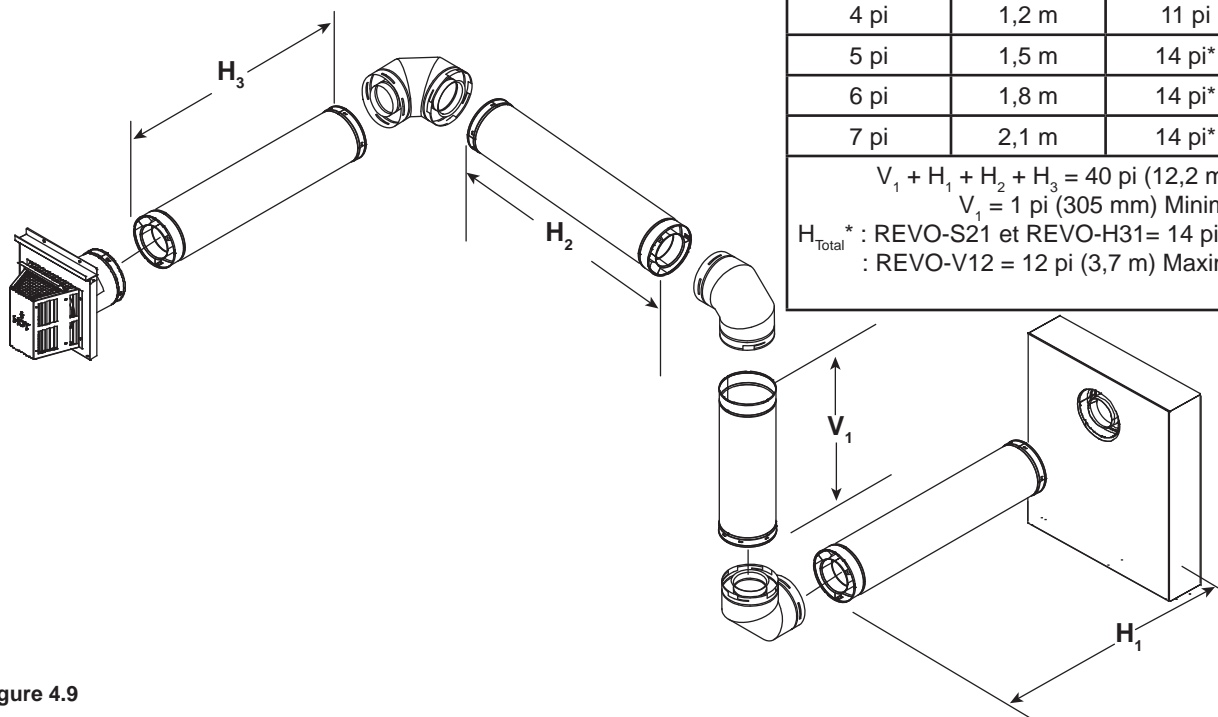

Figure 4.9

## Extrémité verticale

### Un coude

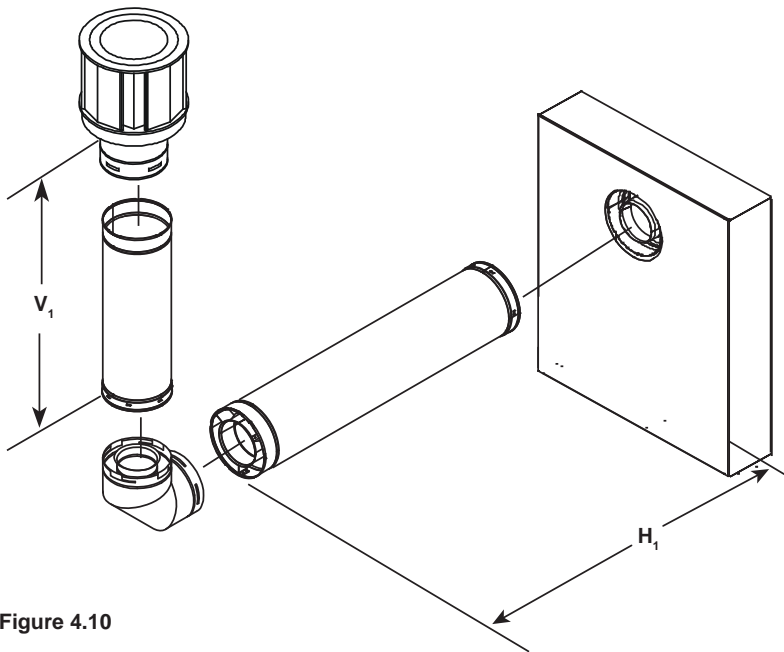

Figure 4.10

$V_1$ Minimum		$H_1$ Maximum	
2 pi	610 mm	5 pi	1,5 m
3 pi	914 mm	8 pi	2,4 m
4 pi	1,2 m	11 pi	3,4 m
5 pi	1,5 m	14 pi*	4,3 m*
6 pi	1,8 m	14 pi*	4,3 m*
7 pi	2,1 m	14 pi*	4,3 m*

$V_1 + H_1 = 40$  pi (12,2 m) Maximum  
 $V_1 = 2$  pi (610 mm) Minimum  
 $H_{Total}^*$  : REVO-S21 et REVO-H31 = 14 pi (4,3 m) Maximum  
 : REVO-V12 = 12 pi (3,7 m) Maximum

### Deux coudes

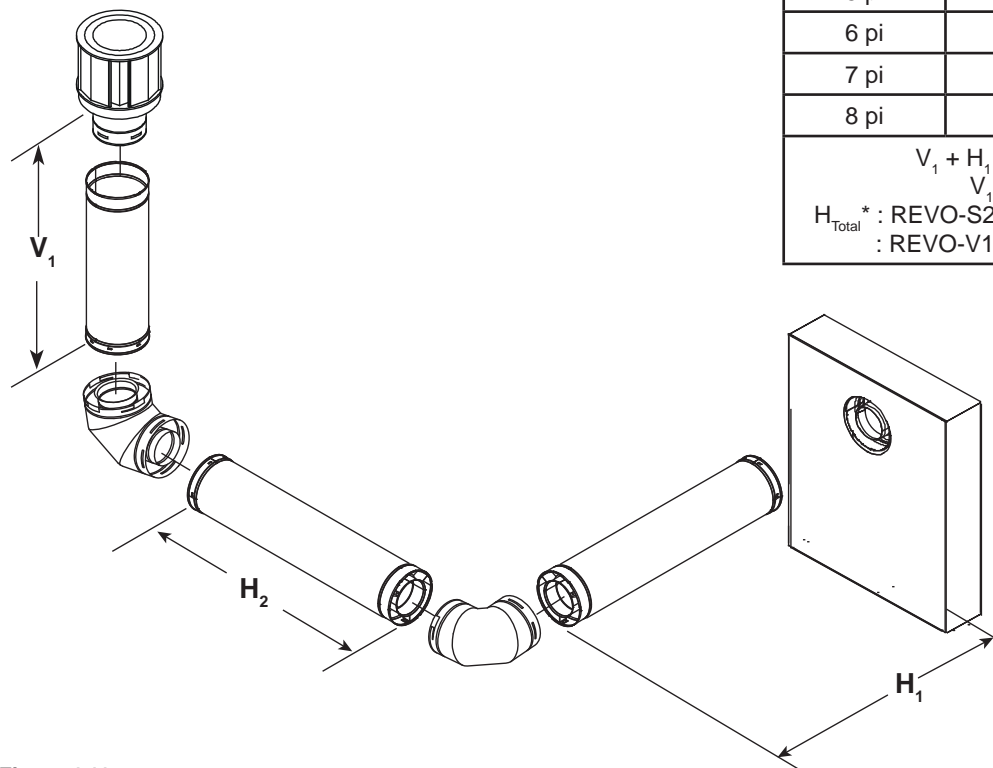

Figure 4.11

$V_1$ Minimum		$H_1 + H_2$ Maximum	
2 pi	610 mm	4 pi	1,2 m
3 pi	914 mm	7 pi	2,1 m
4 pi	1,2 m	10 pi	3,0 m
5 pi	1,5 m	13 pi*	4,0 m*
6 pi	1,8 m	14 pi*	4,3 m*
7 pi	2,1 m	14 pi*	4,3 m*
8 pi	2,4 m	14 pi*	4,3 m*

$V_1 + H_1 + H_2 = 40$  pi (12,2 m) Maximum  
 $V_1 = 2$  pi (610 mm) Minimum  
 $H_{Total}^*$  : REVO-S21 et REVO-H31 = 14 pi (4,3 m) Maximum  
 : REVO-V12 = 12 pi (3,7 m) Maximum

## Extrémité verticale – (suite)

### Trois coudes

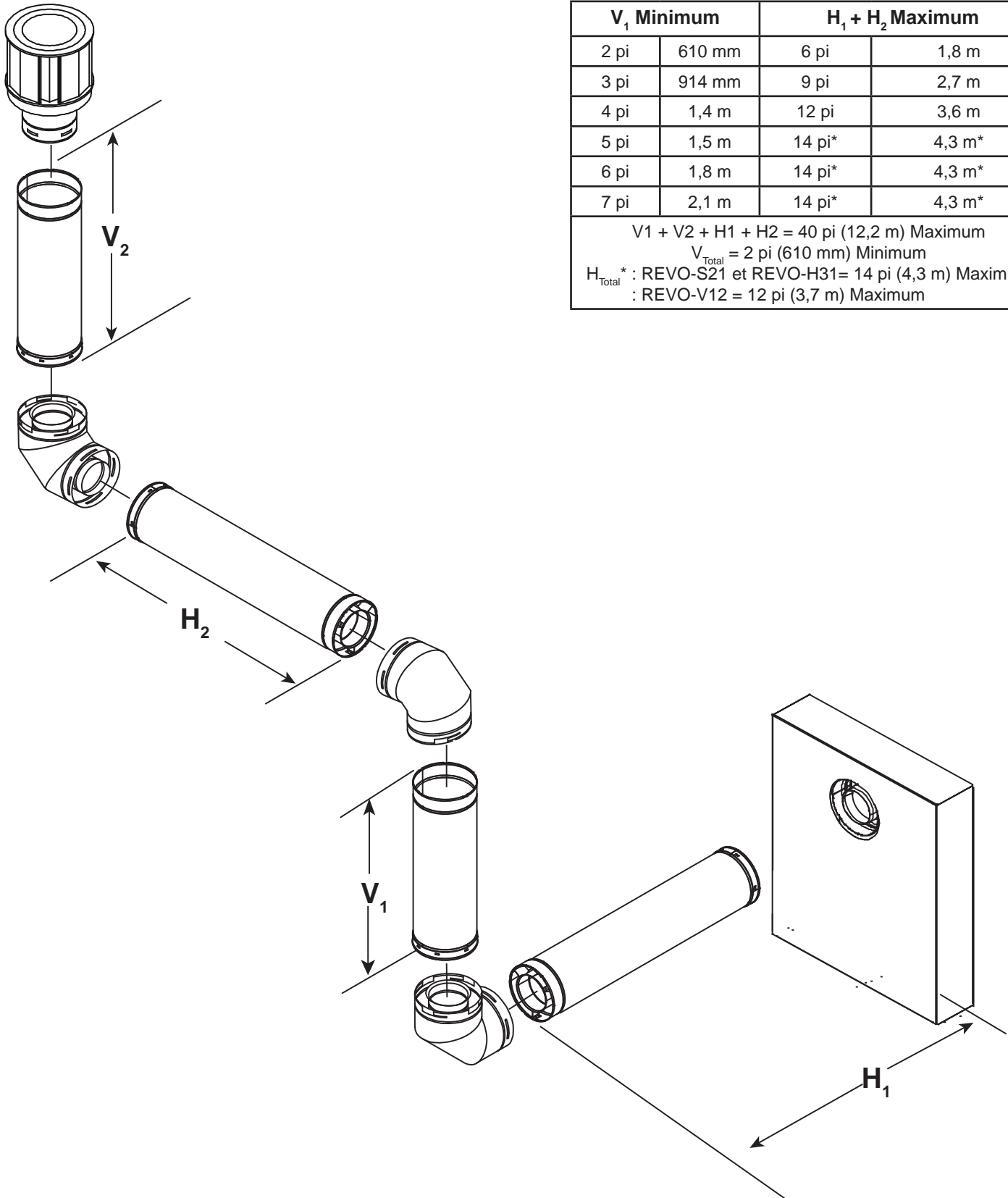

$V_1$ Minimum		$H_1 + H_2$ Maximum	
2 pi	610 mm	6 pi	1,8 m
3 pi	914 mm	9 pi	2,7 m
4 pi	1,4 m	12 pi	3,6 m
5 pi	1,5 m	14 pi*	4,3 m*
6 pi	1,8 m	14 pi*	4,3 m*
7 pi	2,1 m	14 pi*	4,3 m*

$V_1 + V_2 + H_1 + H_2 = 40 \text{ pi (12,2 m) Maximum}$   
 $V_{\text{Total}} = 2 \text{ pi (610 mm) Minimum}$   
 $H_{\text{Total}}^* : \text{REVO-S21 et REVO-H31} = 14 \text{ pi (4,3 m) Maximum}$   
 $H_{\text{Total}} : \text{REVO-V12} = 12 \text{ pi (3,7 m) Maximum}$

Figure 4.12

Un coude

**Remarque :** Si le composant vertical de la configuration du conduit d'évacuation est de 3 m (10 pi) ou plus, le déflecteur pourrait devoir être ajusté comme noté dans cette section. L'obturateur d'air pourrait aussi devoir être ajusté. Voir la section 9.E.

**V1 Maximum = 12,2 m (40 po)**

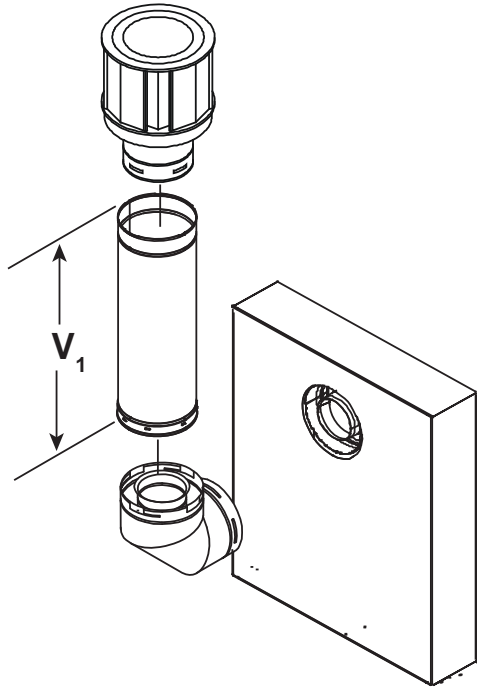

Figure 4.13 Conduit d'évacuation vertical avec un coude

Configuration de conduit d'évacuation avec composants verticaux dépassant 3 m (10 pi)

Le modèle Revo est expédié avec un déflecteur ajustable réglé en position complètement ouverte. Voir la figure 4.15. Le déflecteur pourrait devoir être ajusté si le composant vertical de la configuration du conduit d'évacuation est de 3 m (10 pi) ou plus. Voir le tableau de la figure 4.14 pour déterminer si la mise au point appropriée pour l'application est installée. Fermez l'obturateur d'air et le déflecteur améliorera la hauteur de la flamme si la configuration du conduit d'évacuation met en cause une grande quantité de conduits verticaux. Si le déflecteur est poussé trop loin, une déprivation de la veilleuse ou l'émission de suie peut survenir. S'assurer que la ou les vis du déflecteur est/sont bien fixée(s) une fois que l'ajustement est terminé.

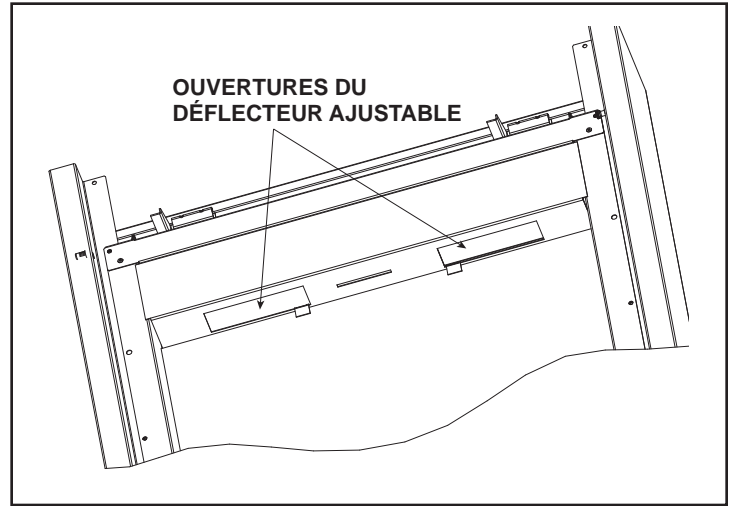
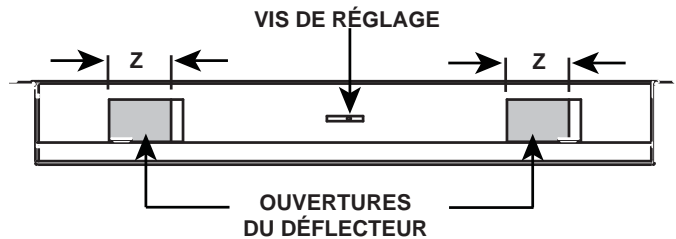

Figure 4.15 Emplacement du déflecteur ajustable

DIMENSIONS VERTICALES	RÉGLAGE DU DÉFLECTEUR Dimension Z (ci-dessous)			
	V12 (NG/LP)	S21 (NG/LP)	H31 (NG)	H31 (LP)
3 à 6 m (10-20 pi)	3 cm (1-1/4 po)	5,7 cm (2-1/4 po)	5,7 cm (2-1/4 po)	4,5 cm (1-3/4 po)
6,4 à 9 m (21-30 pi)	2,9 cm (1-1/8 po)	5,4 cm (2-1/8 po)	5,4 cm (2-1/8 po)	4,1 cm (1-5/8 po)
9 m (30 pi) ou plus	2,5 cm (1 po)	5 cm (2 po)	5 cm (2 po)	3,8 cm (1-1/2 po)



**Remarque :** Le REVO-H31 aura deux vis de réglage et une ouverture centrée fixe de déflecteur.

Figure 4.14 Ajustement du déflecteur



# 5 Dégagements du conduit d'évacuation et de la charpente

## A. Dégagements entre le conduit et les matériaux combustibles

**AVERTISSEMENT! Risque d'incendie!** Conservez un dégagement du conduit d'évacuation des gaz. **NE PAS** utiliser de matériau isolant ou d'autres matériaux combustibles :

- Entre les pare-feux du plafond
- Entre le pare-feu de l'écran thermique mural
- Autour du système d'évacuation des gaz

Ne pas laisser d'espace entre le conduit d'évacuation et le matériel isolant et autres matériaux peut causer une surchauffe et un incendie.

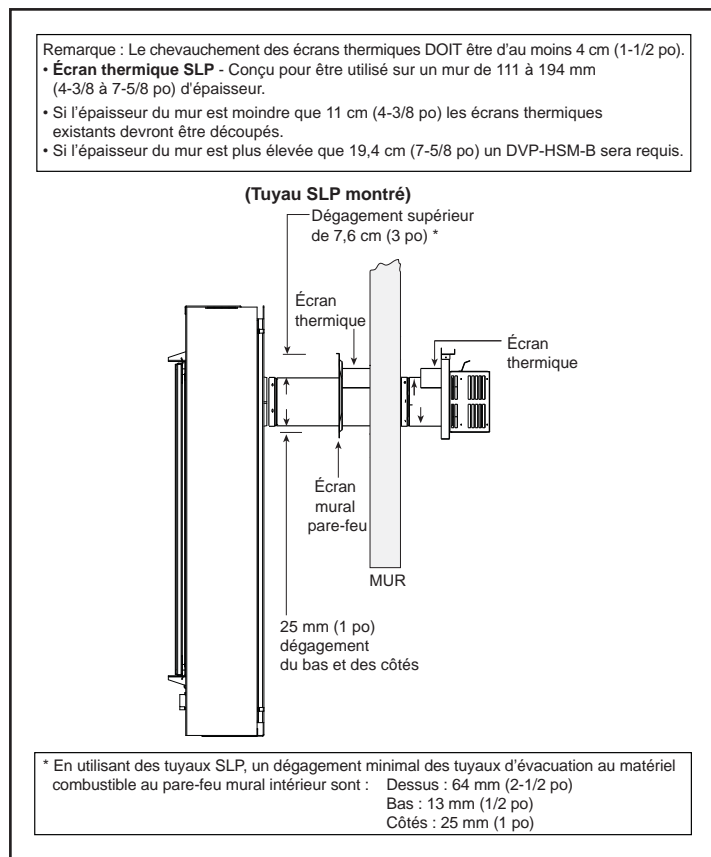

Figure 5.1 Dégagements des conduits d'évacuation horizontaux avec les matériaux combustibles

**Remarque :** Un conduit d'évacuation vertical exige un dégagement de 2,5 cm (1 po) sur chaque côté du tuyau.

## B. Charpente/pare-feu d'entrée au mur

### Pénétration d'un mur combustible

Quand le conduit doit traverser un mur, vous devez construire une charpente avec une ouverture permettant d'y installer un écran mural pare-feu. L'écran mural pare-feu permet de maintenir des dégagements minimaux et empêche l'infiltration d'air froid.

- L'ouverture à quatre côtés doit être effectuée dans la charpente en utilisant le même format de matériel que celui utilisé dans la construction du mur.

- Conduit SLP – Un écran mural pare-feu doit être placé de chaque côté d'un mur intérieur. Un minimum de 38 mm (1,5 po) de chevauchement des écrans thermiques doit être maintenu.
- Voir la section 7.F pour l'information concernant l'installation de l'extrémité du terminal horizontal.

### Pénétration d'un mur non combustible

Si l'orifice est entouré de matériaux non combustibles tels que du béton, son diamètre doit mesurer 2,5 cm (1 po) de plus que celui du conduit d'évacuation.

Quand le conduit doit traverser un mur non combustible, un écran mural pare-feu n'est requis que sur un côté et aucun écran thermique n'est nécessaire.

**AVERTISSEMENT! Risque de surchauffe!** Installez l'appareil à un minimum de 10 cm (4 po) du plancher fini.

- Le flot d'air de convection pourrait être compromis et causer une surchauffe.
- Les façades décoratives ne s'ajusteront pas correctement.

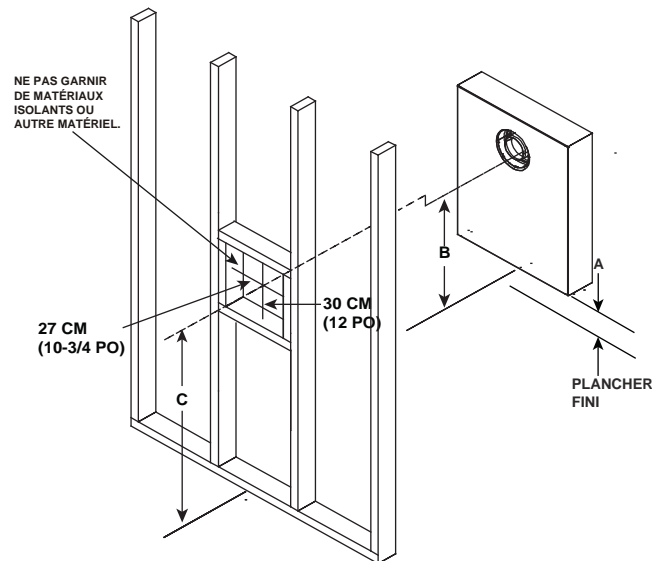

		A	B	C*
Revo-V12	po	= 10 cm (4 po) min. (102 mm)	28-1/2	C=(A + B) + 25 mm (1 po) (1 po = 25 mm)
	mm		724	
Revo-S21	po		26	
	mm		660	
Revo-H31	po		21-1/2	
	mm		546	

\* Illustre le centre de l'ouverture pour le conduit d'évacuation. Le centre de l'ouverture est situé un (25 mm (1 po)) au-dessus de l'axe du conduit horizontal d'évacuation.

Figure 5.2 Pénétration du mur

### C. Pare-feu du plafond/charpente de pénétration du plancher

Un pare-feu de plafond **DOIT** être utilisé dans les planchers et les greniers.

- Ouverture dans la charpente de 229 x 229 mm (9 x 9 po), que le conduit d'évacuation entre dans un plancher ou un plafond. Voir la figure 5.3.
- Encadrez la zone de charpente, avec du bois de même taille que celui des poutres de soutien du plafond/plancher.
- Le pare-feu du plafond peut être installé sur ou sous les poutres de soutien du plafond, lorsqu'il est installé avec un écran d'isolation de grenier. Il doit être sous les poutres de soutien entre les planchers non isolés. Voir la figure 5.4.
- Utilisez trois attaches de chaque côté.

**AVERTISSEMENT! Risque d'incendie! NE PAS entourer le conduit d'évacuation avec de l'isolant. L'isolant doit être tenu éloigné du conduit pour en prévenir la surchauffe.**

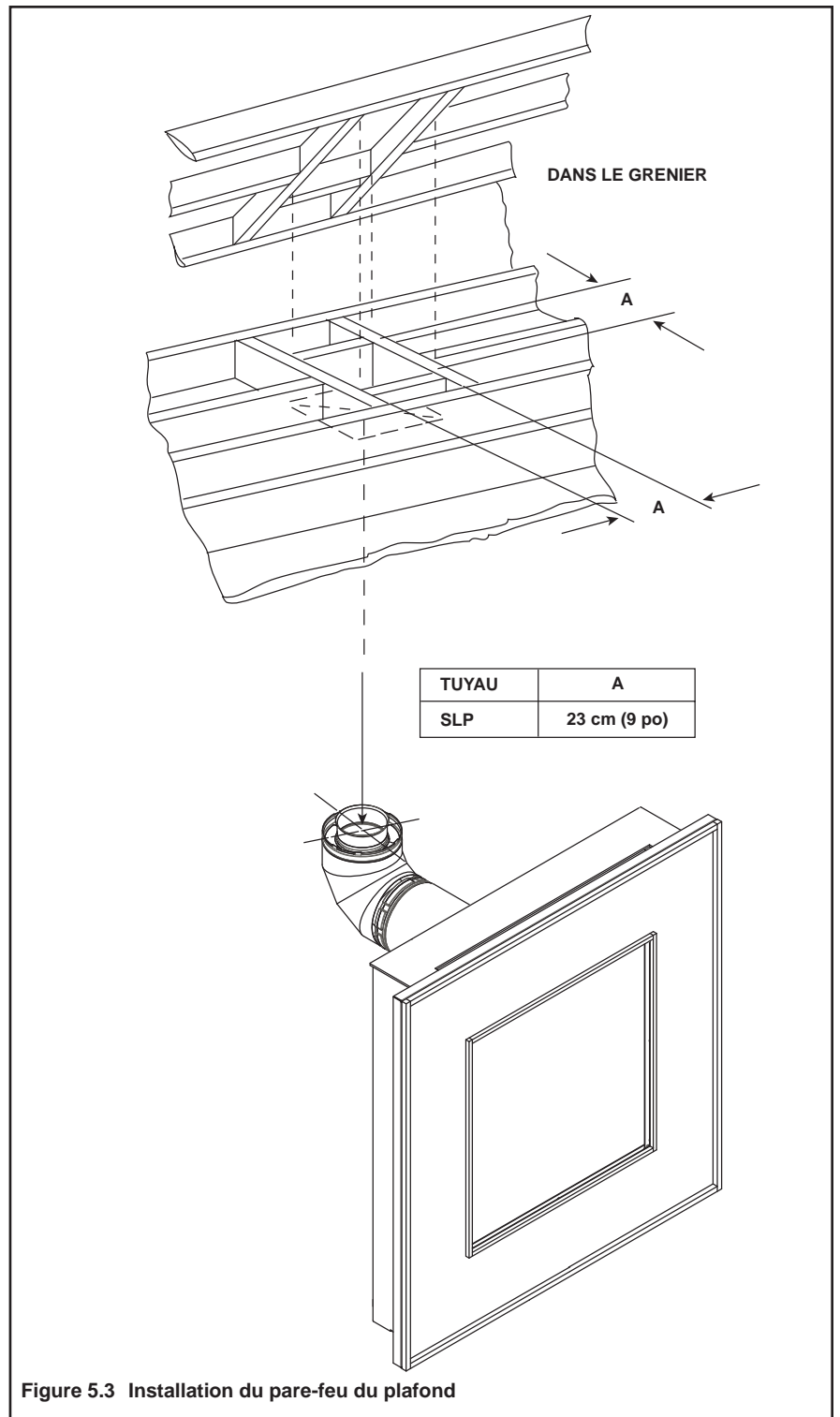

Figure 5.3 Installation du pare-feu du plafond

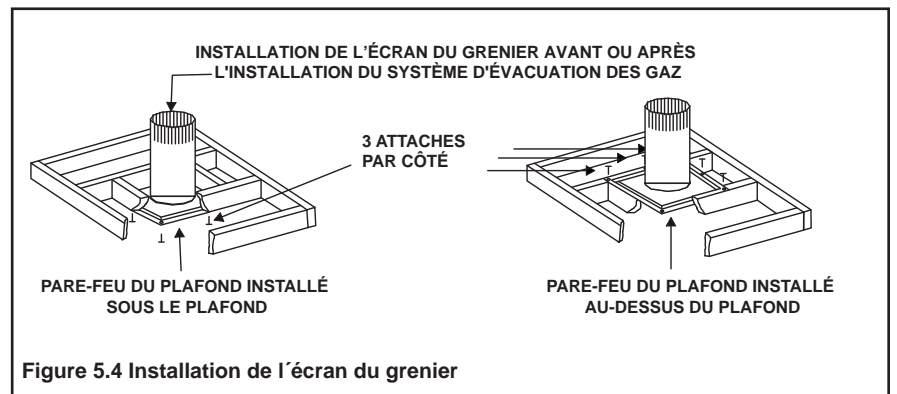

Figure 5.4 Installation de l'écran du grenier

## D. Installation de l'écran du grenier

**AVERTISSEMENT! Risque d'incendie. NE PAS** laisser de matériaux libres ou l'isolant, toucher au conduit d'évacuation. *Hearth & Home Technologies exige l'utilisation d'un écran de grenier.*

Le National Combustible Gas Code ANSI Z223.1 et NFPA 54 exige un écran de grenier fabriqué d'un métal d'un calibre minimal de 26, s'étendant à au moins 51 mm (2 po) dessus de l'isolant.

Les écrans de grenier doivent respecter le dégagement spécifié (2,5 cm (1 po) tout autour de ce modèle d'appareil) et être bien fixés en place.

### Installation à un plafond plat

- Retirez un écran de la boîte.

**AVIS :** Coupez tout isolant précédemment installé pour créer un espace destiné à l'écran de grenier.

- Enveloppez l'écran autour du conduit si celui-ci est déjà installé dans le secteur à être protégé.
- Alignez les trois trous des côtés et fixez avec les vis pour former un tube.
- Pliez vers l'extérieur trois languettes du bas de l'écran pour permettre la fixation au pare-feu du plafond.
- Pliez vers l'intérieur à 90° le reste des languettes pour maintenir l'espace d'air entre le conduit et l'écran. Placez l'écran sur le pare-feu du plafond et fixez.
- Pliez toutes les languettes vers l'intérieur à 90°, autour du sommet de l'écran. Ces languettes doivent être utilisées pour prévenir l'isolation soufflée d'atteindre l'espace entre l'écran et le conduit d'évacuation des gaz, ainsi que pour maintenir un espace de dégagement.

### Installation à un plafond cathédrale

- Retirez un écran de la boîte.

**AVIS :** Coupez tout isolant précédemment installé pour créer un espace destiné à l'écran de grenier.

- Coupez l'écran d'isolation du grenier (si l'installation concerne un plafond cathédrale) afin qu'il s'ajuste à la pente du plafond. Crantez le rebord pour recréer les languettes de 2,5 cm (1 po) tout autour de la base.
- Enveloppez l'écran autour du conduit si celui-ci est déjà installé dans le secteur à être protégé.
- Alignez les trois trous des côtés et fixez avec les vis pour former un tube.
- Pliez vers l'extérieur trois languettes du bas de l'écran pour permettre la fixation au pare-feu du plafond.
- Pliez vers l'intérieur à 90° le reste des languettes pour maintenir l'espace d'air entre le conduit et l'écran. Placez l'écran sur le pare-feu du plafond et fixez.
- Pliez toutes les languettes vers l'intérieur à 90°, autour du sommet de l'écran. Ces languettes doivent être utilisées pour prévenir l'isolation soufflée d'atteindre l'espace entre l'écran et le conduit d'évacuation des gaz, ainsi que pour maintenir un espace de dégagement.

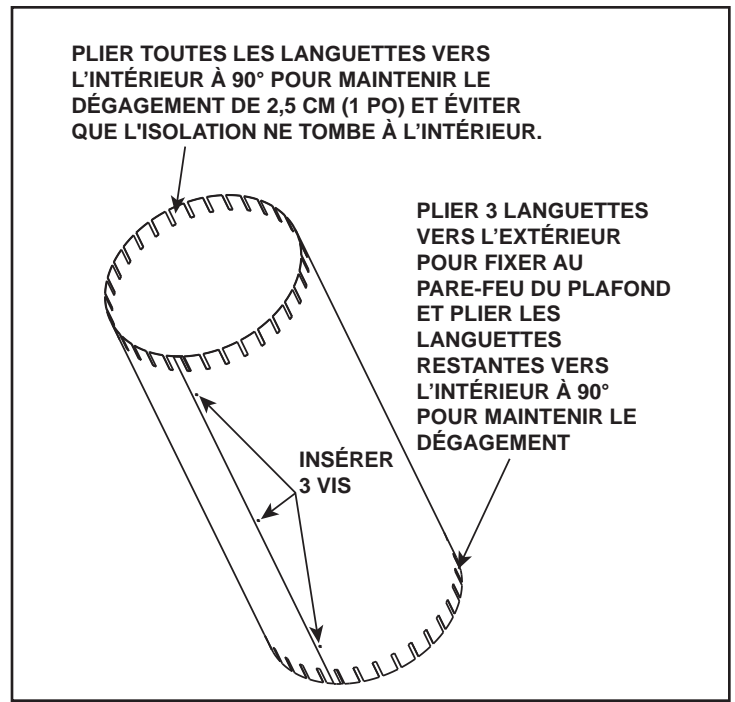

Figure 5.5 Écran d'isolation du grenier

# 6 Préparation de l'appareil

## A. Préparation du col du conduit d'évacuation – Scellement au pare-feu

**ATTENTION! Risque de coupures, éraflures ou projection de débris.** Porter des gants et des lunettes de sécurité pendant l'installation. Les bords des tôles d'acier sont tranchants.

**AVIS :** L'infiltration d'air froid peut survenir si un pare-feu est incorrectement scellé.

1. Scellez le pare-feu à l'intérieur et l'extérieur en appliquant sur le périmètre, un calfeutrant avec un degré minimum d'exposition continu de 150 °C (300 °F). Voir les figures 6.1 et 6.2.

**AVERTISSEMENT! Risque d'incendie ou d'explosion! NE PAS** laisser d'ouvertures dans le joint de calfeutrant des sections coulissantes. Faites attention en retirant l'extrémité du terminal de la conduite. Si le joint des sections coulissantes est brisé pendant l'enlèvement de l'extrémité du terminal, le conduit d'évacuation pourrait fuir.

Le REVO pourrait être installé dans le mur ou suspendu au mur. Pour les installations intramurales, voir la section 11.

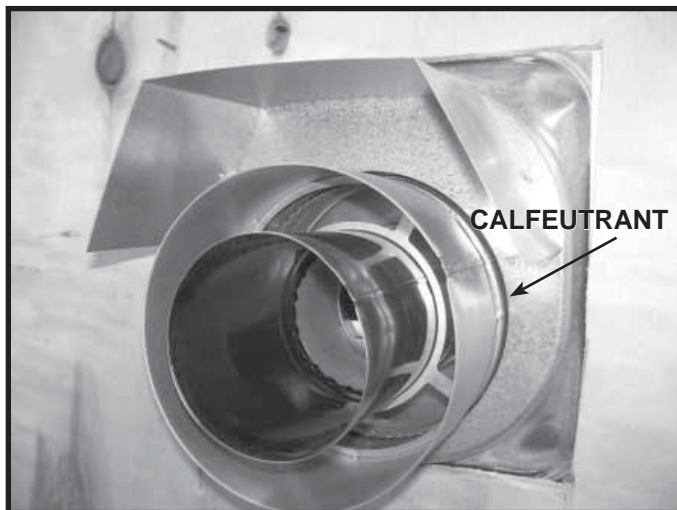

Figure 6.1. Pare-feu – Vue extérieure

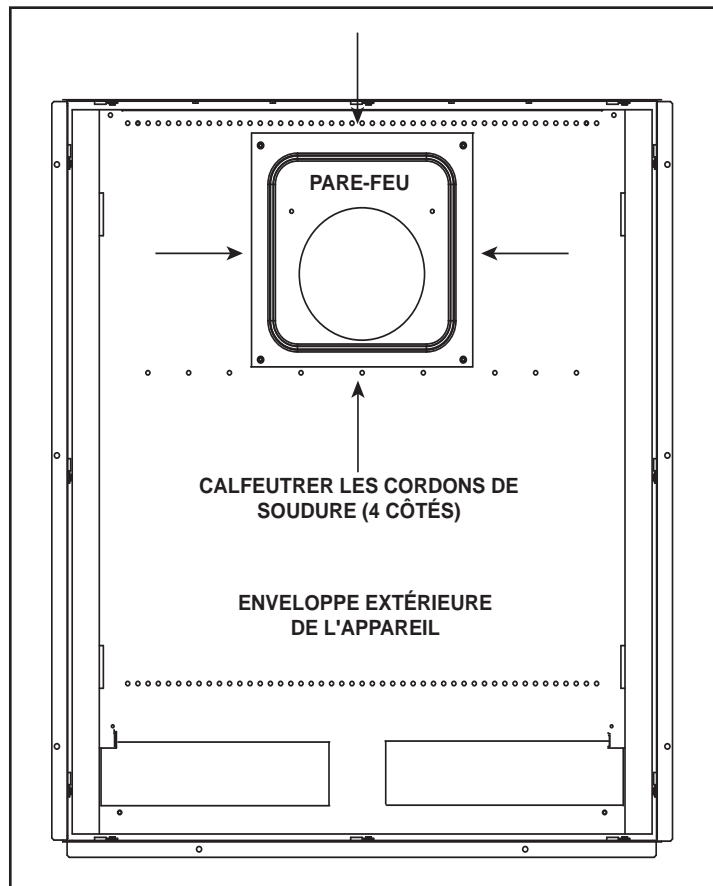

Figure 6.2. Pare-feu – Vue intérieure

## B. Installer le modèle intercalaire en carton de l'appareil (Installation murale)

Pour les installations de nouvelles constructions dans lesquelles le REVO sera encastré dans le mur, les préparations suivantes doivent être effectuées. Un modèle intercalaire en carton peut être utilisé pour simplifier le processus d'installation. Communiquez avec votre détaillant ou consultez la section des pièces de rechange du manuel du propriétaire pour commander. Utiliser le modèle pour les installations du REVO dans de nouvelles constructions aidera à localiser les connexions de gaz et d'électricité pour l'appareil. Les dimensions du modèle de disposition de chaque modèle spécifique sont fournies aux figures 6.5, 6.6 et 6.7.

1. Déterminez l'emplacement de l'appareil.
2. Suspender le modèle intercalaire de carton sur les colombages en utilisant une méthode permanente comme des clous, agrafes, punaises ou vis.
3. Amenez les raccordements d'électricité et de gaz aux emplacements désignés par les marques du modèle intercalaire de carton.

**Remarque :** Les connexions de gaz rigides doivent avoir une extrémité à la profondeur de dimension spécifique « Z ». Voir les références à la dimension « Z » à la figure 6.3. De terminer l'extrémité de la connexion de gaz rigide à la dimension appropriée « Z », simplifiera le processus de connexion du gaz à l'appareil.

**AVERTISSEMENT! Risque de surchauffe!** Installez l'appareil à un minimum de 10 cm (4 po) du plancher fini.

- Le flot d'air de convection pourrait être compromis et causer une surchauffe.
- Les façades décoratives ne s'ajusteront pas correctement.

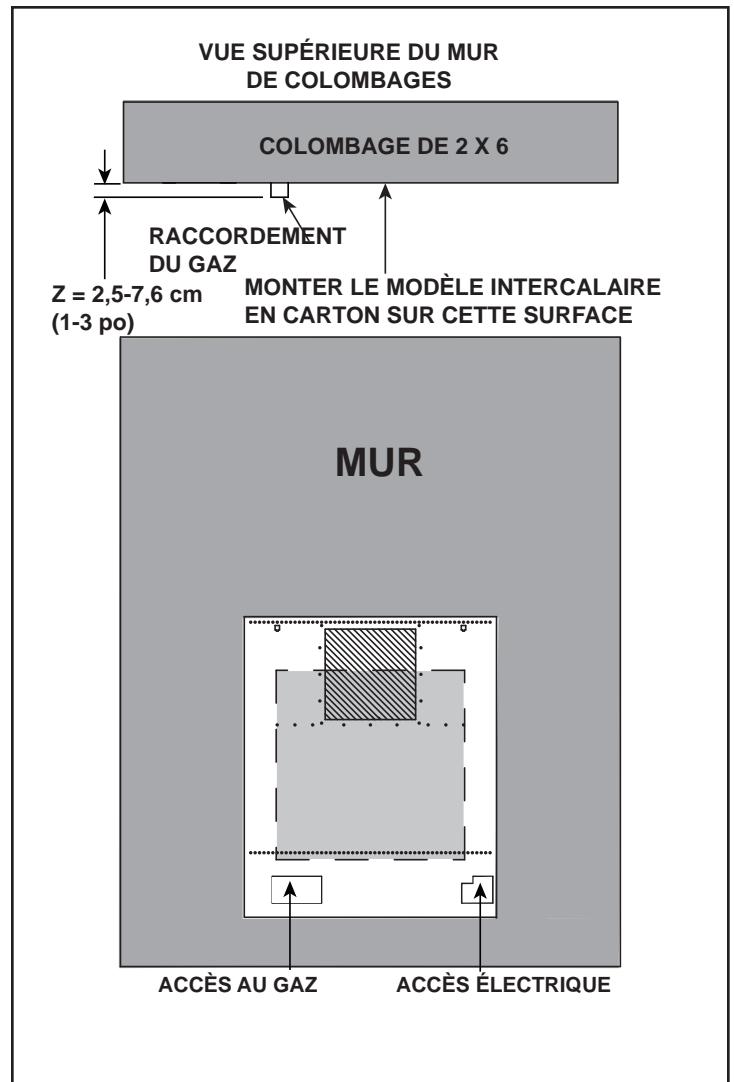

Figure 6.3 Extrémité de la ligne de gaz rigide et service électrique

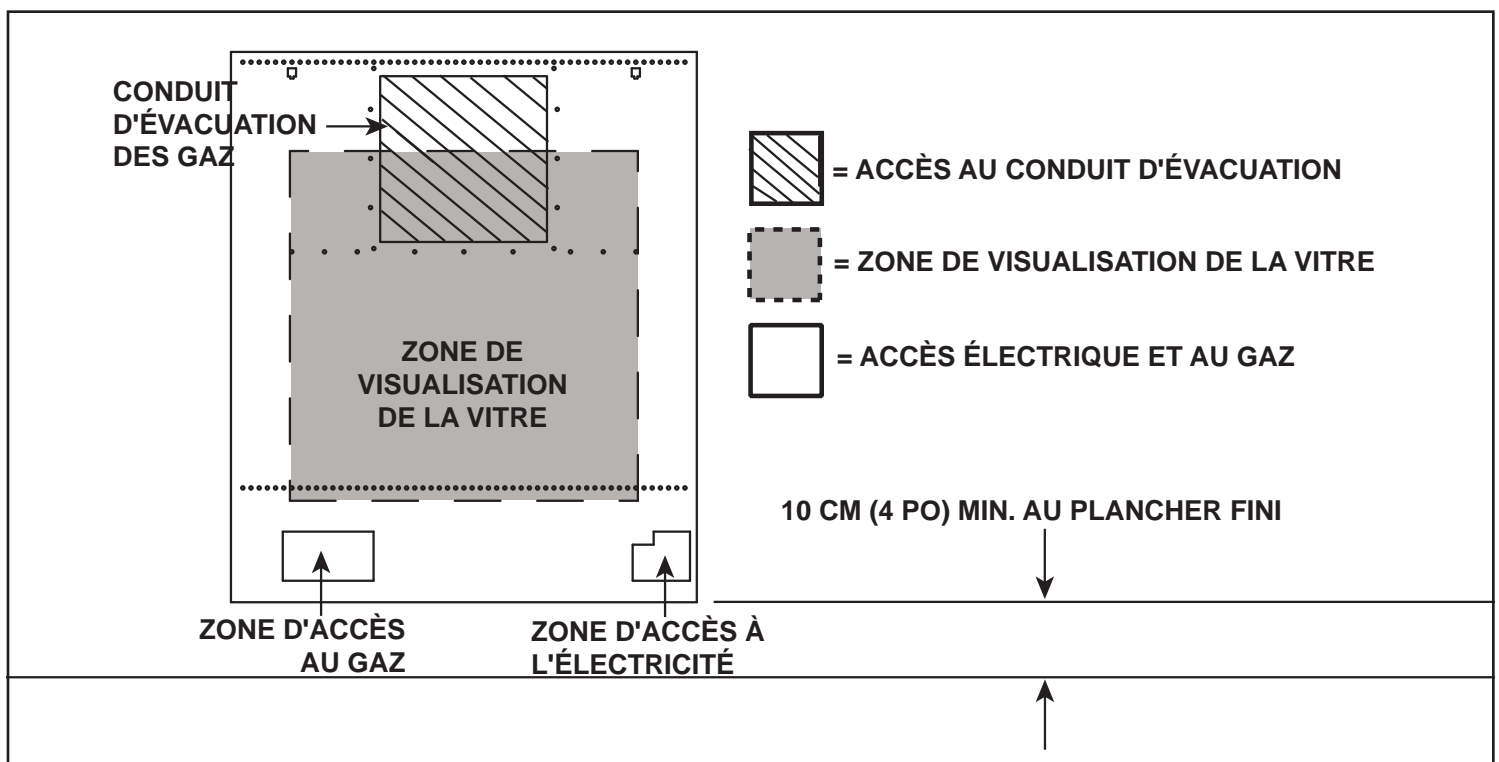

Figure 6.4 Modèle intercalaire de carton de disposition

# REVO-V12

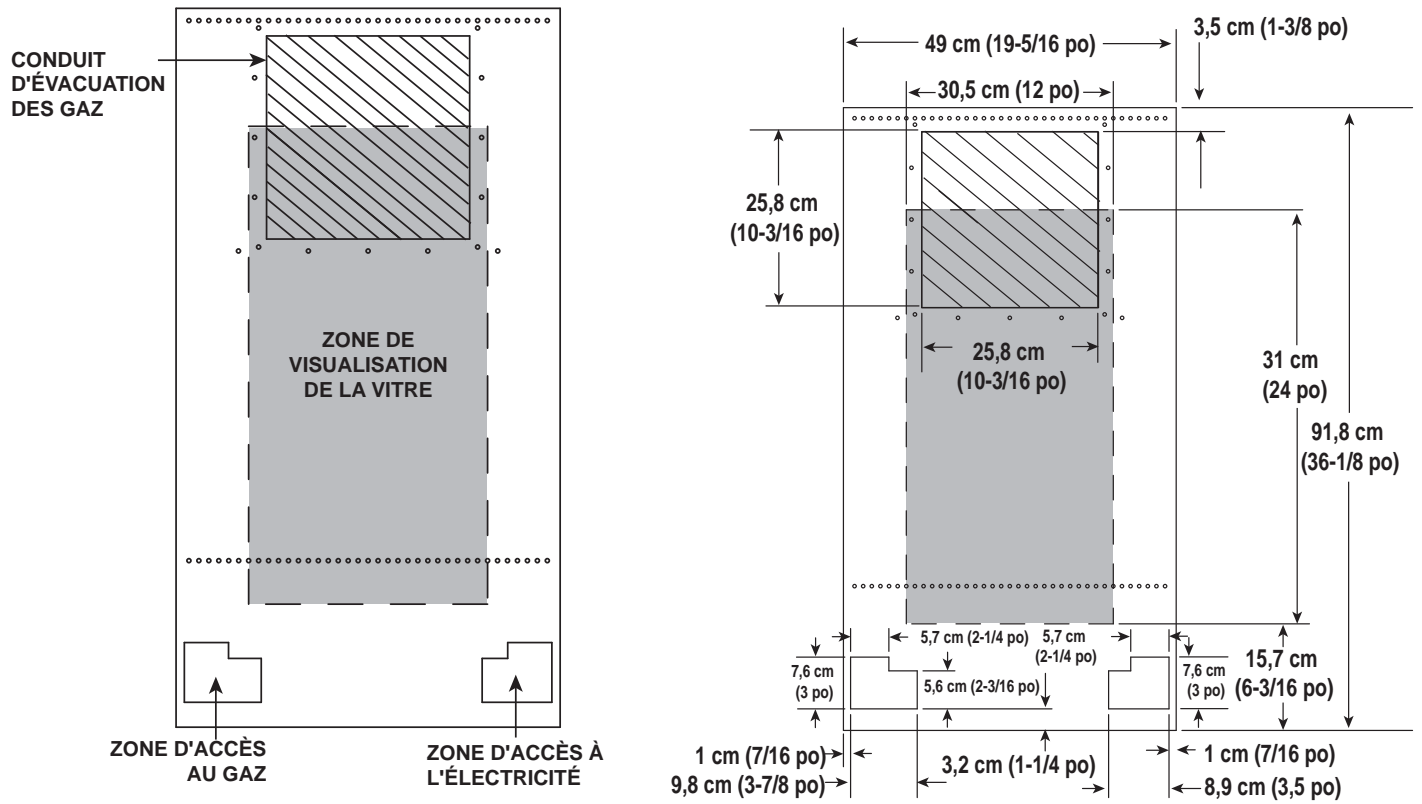

Figure 6.5 Modèle intercalaire de carton de disposition – REVO-V12

# REVO-S21

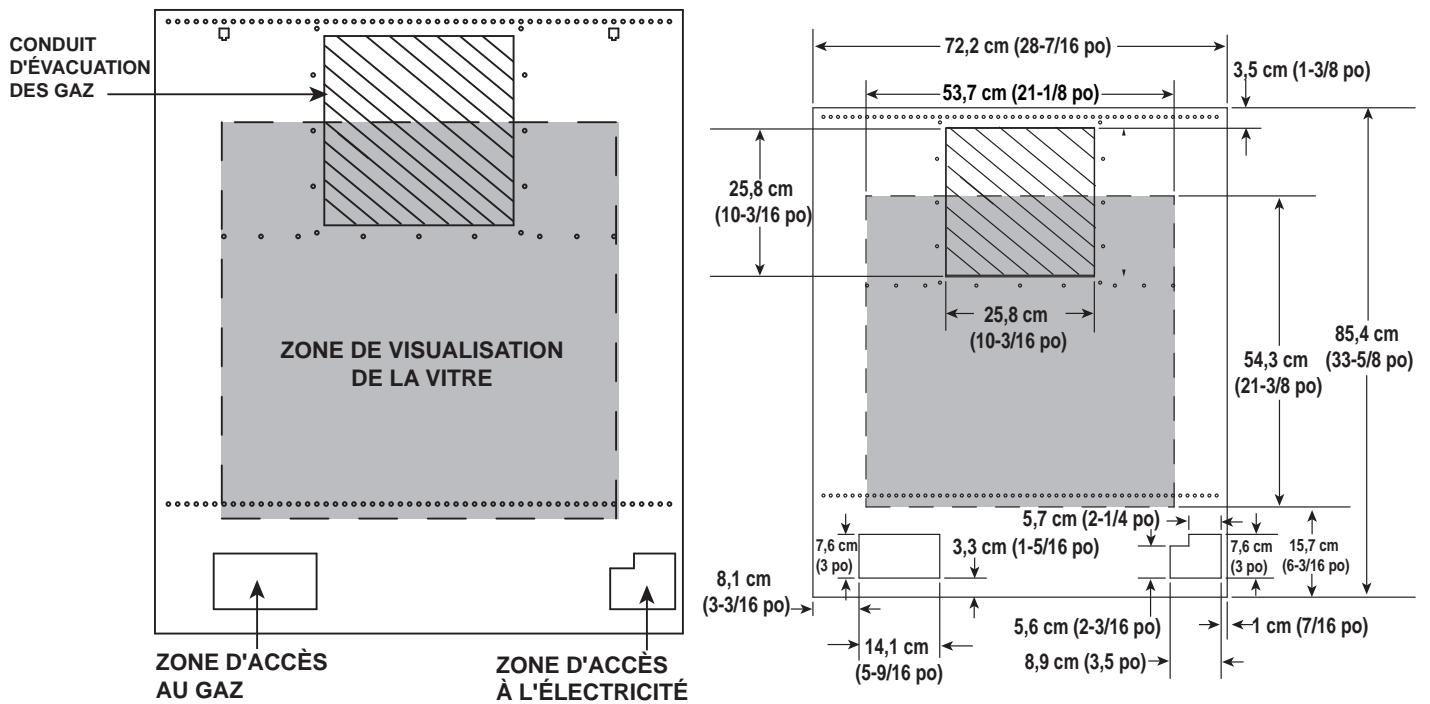

Figure 6.6 Modèle intercalaire de carton de disposition – REVO-V21

# REVO-H31

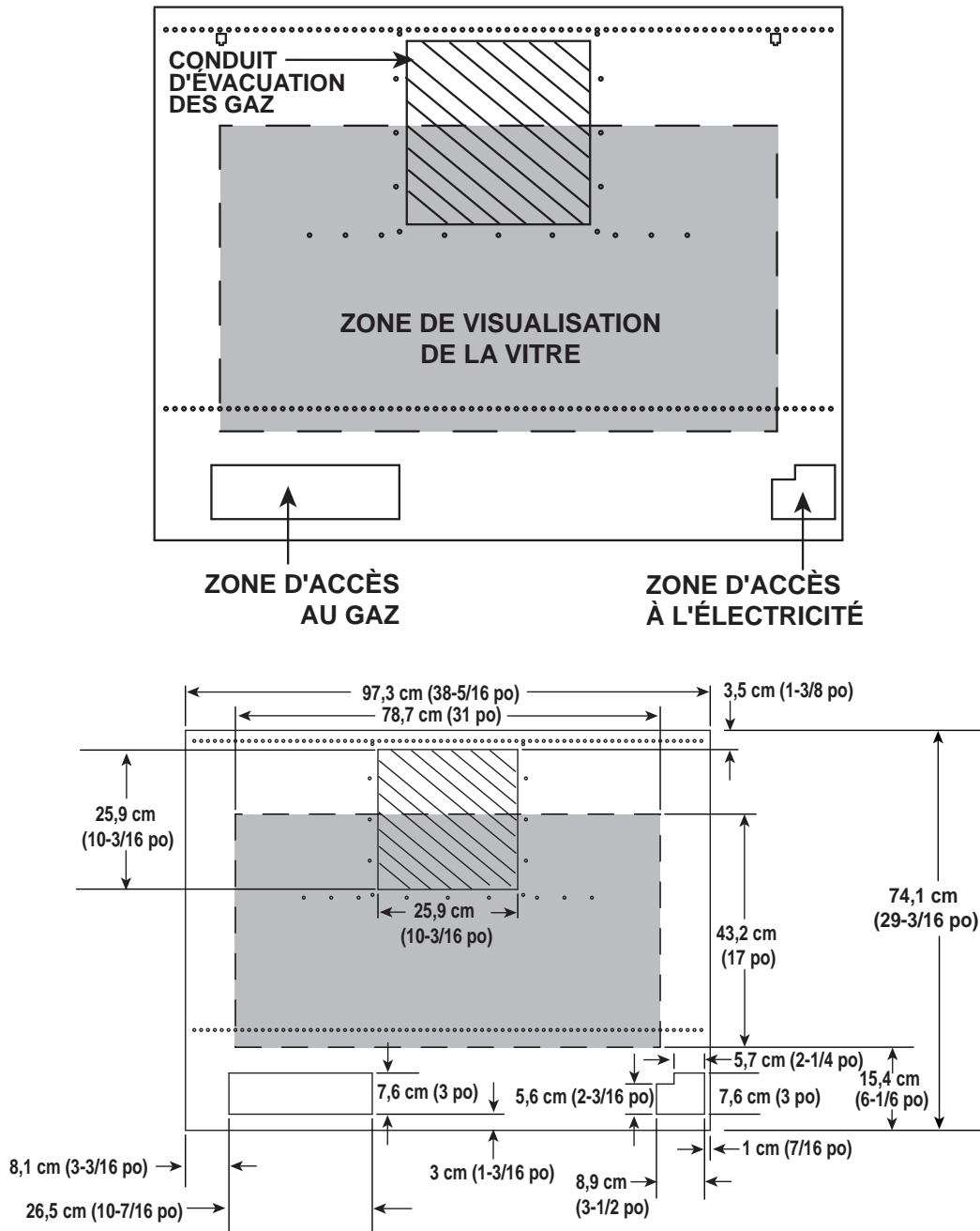

Figure 6.7 Modèle intercalaire de carton de disposition – REVO-H31

### C. Installer l'enveloppe extérieure de l'appareil (installation murale)

1. Retirez le panneau de verre fixe de la boîte à feu en dégageant les verrous supérieurs de la vitre, puis les deux verrous inférieurs. Voir la figure 12.1.

2. Retirez les vis maintenant la boîte à feu à l'enveloppe extérieure. Voir la figure 6.8. Détachez la boîte à feu de l'enveloppe extérieure. Soigneusement mettre de côté la boîte à feu en la maintenant par les côtés. Ne pas attraper, soulever ou transporter l'appareil par l'écran thermique supérieur, ou le plateau des composants. Faire reposer l'appareil sur son dos pour éviter d'endommager le plateau des composants.

**Remarque :** Ne retirez pas les écrans thermiques extérieurs.

3. Positionnez l'enveloppe extérieure sur le mur et assurez-vous qu'elle est à niveau. Voir la figure 6.9. Au moins deux vis doivent être attachées aux colombages verticaux du mur. Fixez avec les attaches fournies. Voir les figures 6.11(C) et 6.12.

**ATTENTION! L'enveloppe extérieure et l'appareil DOIVENT être installés à niveau pour assurer l'opération adéquate du brûleur.**

4. Découpez un trou dans le mur comme indiqué à la figure 6.9. Vous pouvez utiliser l'enveloppe extérieure de l'appareil comme guide.

**AVERTISSEMENT! Risque d'incendie! Empêchez tout contact avec :**

- Isolant libre ou pouvant se détacher
  - Isolant appuyé ou en plastique
  - Charpente et autres matériaux combustibles
- Bouchez les ouvertures du coffrage pour prévenir l'entrée d'isolation soufflée. S'assurer que l'isolation et les autres matériaux sont bien fixés.

Le défaut de maintenir un espace d'aération adéquat pourrait causer une surchauffe et un incendie.

5. Encadrez les bords du tour du pare-feu afin d'assurer que l'isolation n'entre pas en contact avec le conduit d'évacuation. Voir les figures 6.10 et 6.12.

6. Installez le pare-feu mural avec quatre vis. Voir les figures 6.10 et 6.11 (C).

7. Scellez le pare-feu mural. Voir la section 6.A.

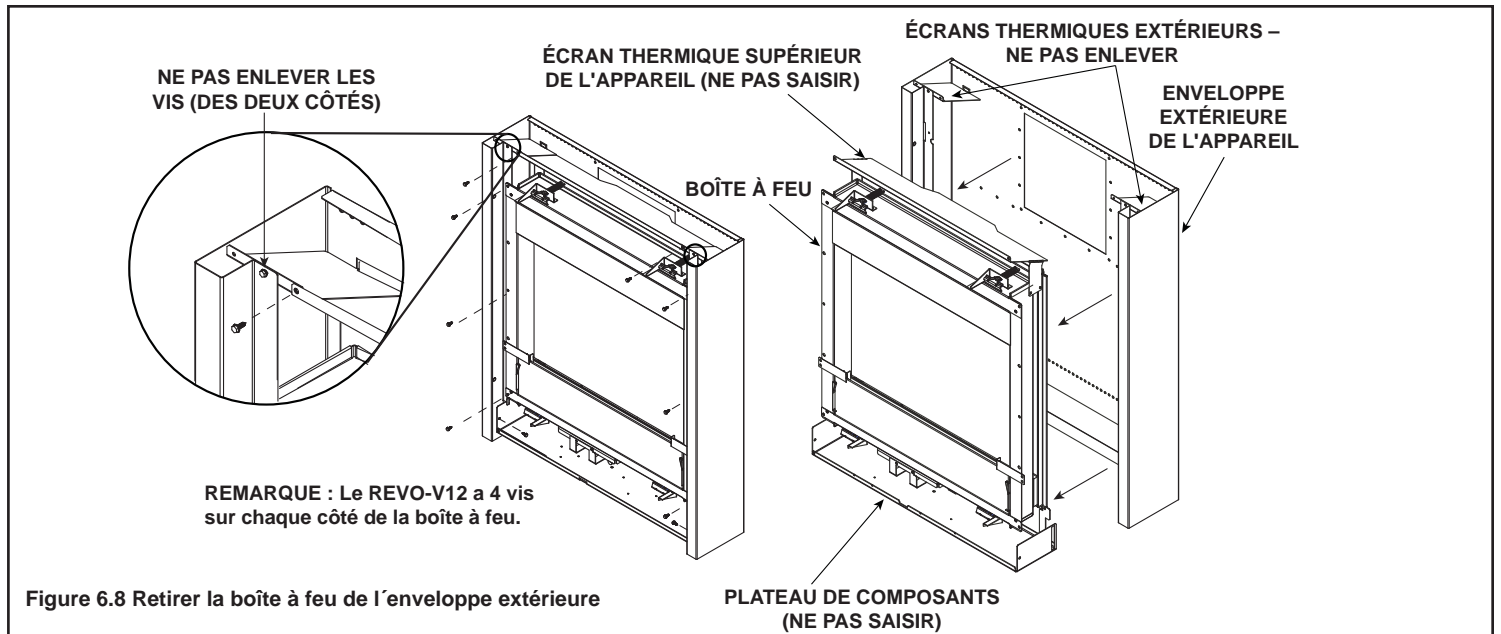

Figure 6.8 Retirer la boîte à feu de l'enveloppe extérieure

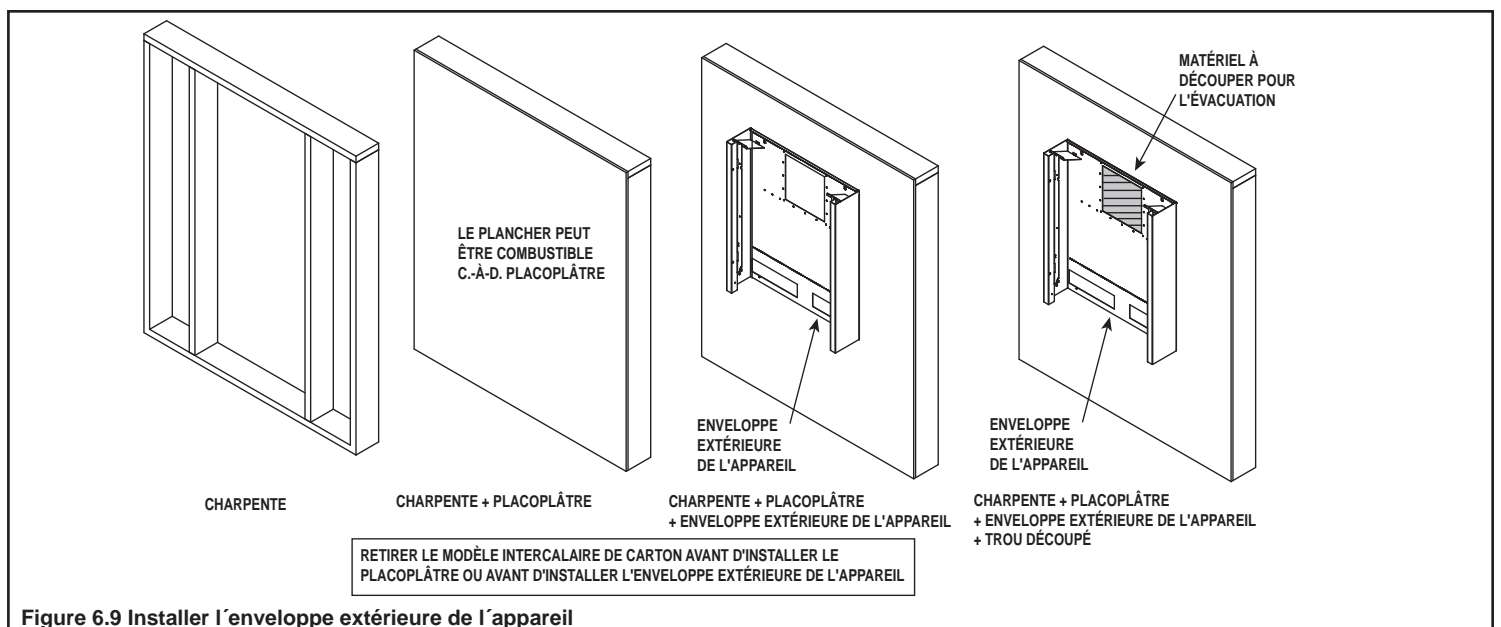

Figure 6.9 Installer l'enveloppe extérieure de l'appareil



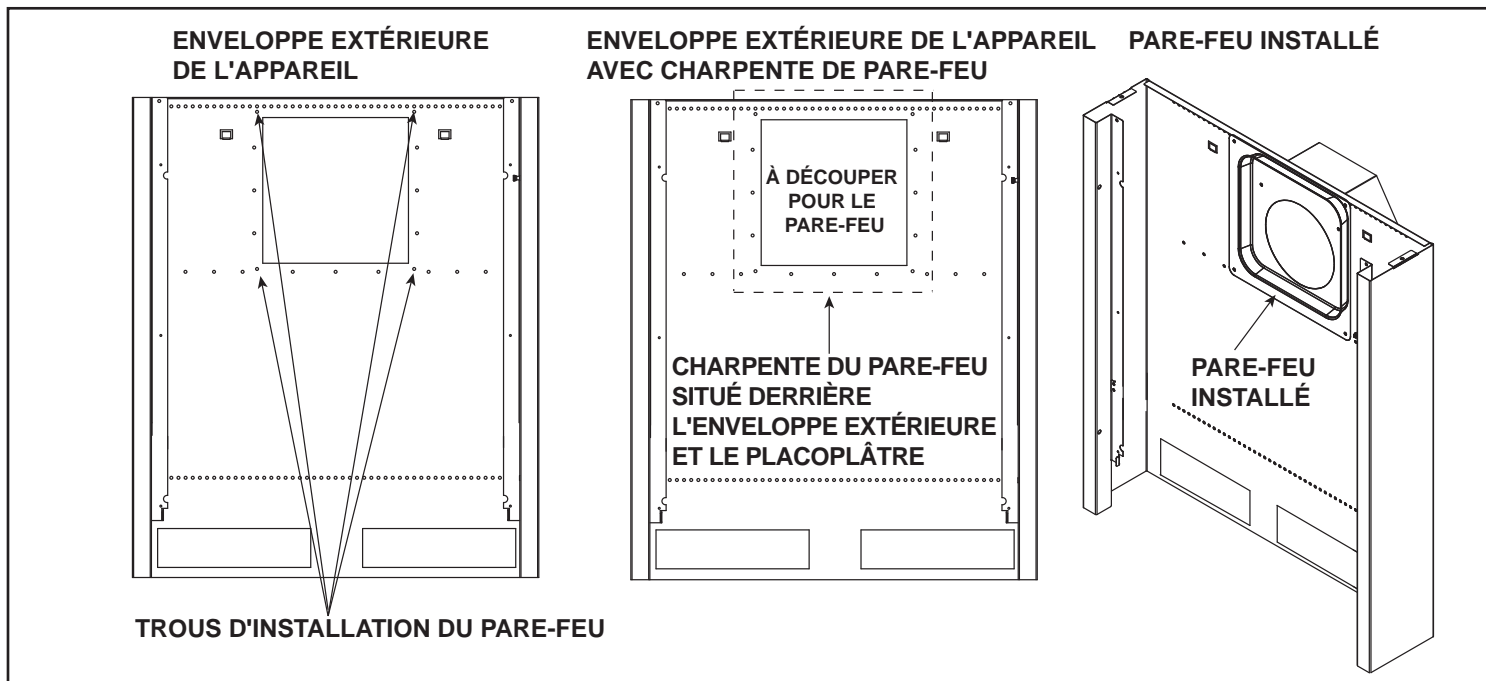

Figure 6.10. Installer le pare-feu et la charpente du pare-feu

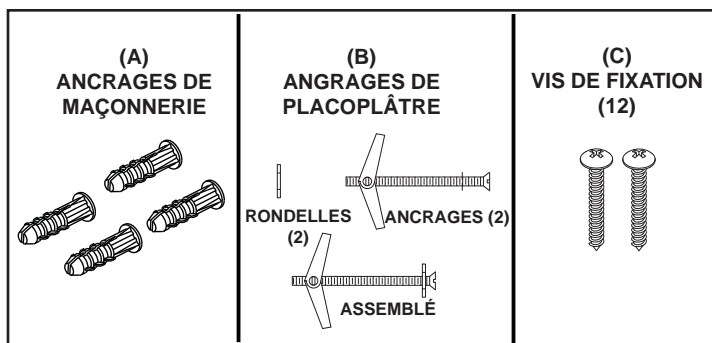

Figure 6.11 Ancrages à maçonnerie et à placoplâtre

8. En fixant à un mur de brique (maçonnerie), utilisez des ancrages à maçonnerie. Voir la figure 6.11 (A).
9. Au moins deux vis doivent être utilisées pour attacher l'appareil aux colombages verticaux du mur. Voir la figure 6.11 (C). Utilisez les ancrages à placoplâtre si un colombage mural n'est pas disponible sur un ou les deux côtés de l'enveloppe extérieure de l'appareil. Voir la figure 6.11 (B).
10. Installez la boîte à feu sur l'enveloppe extérieure comme décrit à la section 6.D.
11. Remplacez le panneau de verre fixe sur l'appareil. Verrouillez les deux verrous inférieurs du panneau de verre fixe, puis les deux verrous supérieurs. Voir la figure 12.1.
12. Attachez l'appareil au système d'évacuation. Voir la section 6.A. pour référer au scellement du pare-feu. Un SLP-TRAP2 sera nécessaire pour suspendre l'appareil à un mur de 2 x 6.

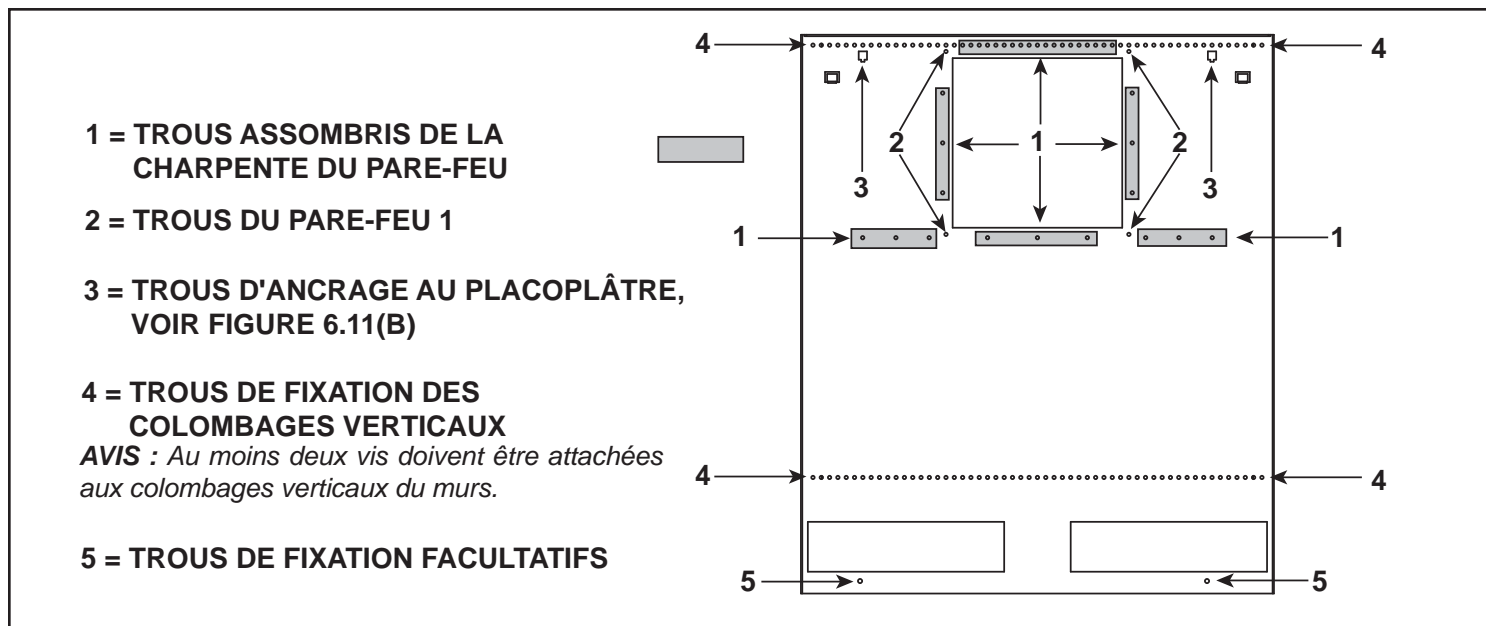

Figure 6.12 Enveloppe extérieure d'identification des caractéristiques de montage

## D. Installer l'enveloppe extérieure du dessus de l'appareil (installation murale)

1. Installez la boîte à feu dans l'enveloppe extérieure en réunissant les languettes de l'enveloppe extérieure et les encoches situées aux coins inférieurs gauche et droit de la boîte à feu. Ne pas attraper, soulever ou transporter l'appareil par l'écran thermique supérieur, ou le plateau des composants. Voir la figure 6.13. Le processus de réunion des languettes et encoches aide à l'alignement des vis avec les trous correspondants. Les languettes sur l'enveloppe extérieure devraient être pliées vers l'extérieur comme montré à la figure 6.13. Réinstallez les vis en utilisant la figure 6.8 en référence.

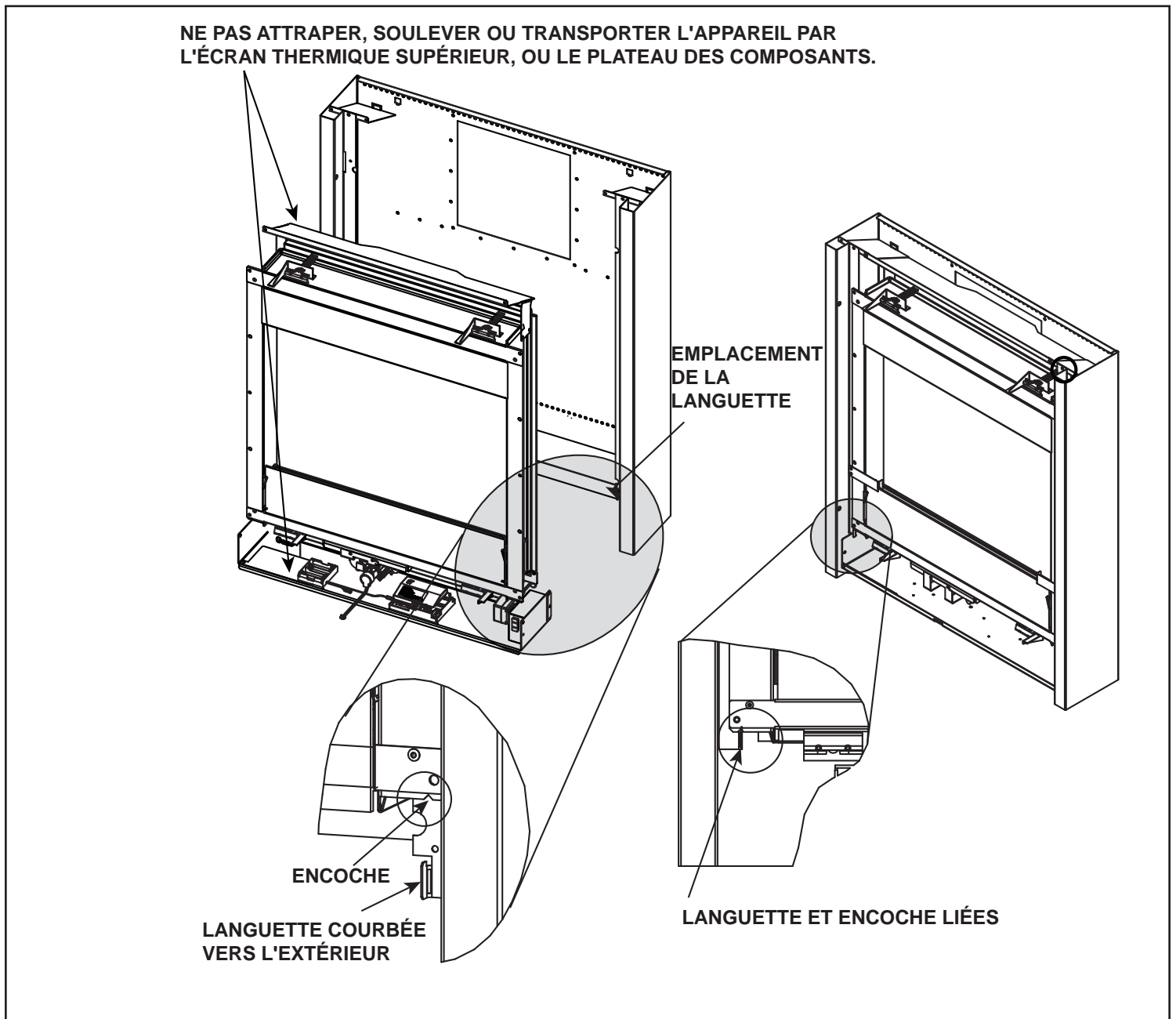

Figure 6.13 Installer la boîte à feu sur l'enveloppe extérieure de l'appareil

# 7 Évacuation et cheminées

## A. Assemblage des sections du conduit d'évacuation

Pour fixer le premier composant du conduit d'évacuation aux cols de départ de l'appareil.

- Verrouillez en place les composants du conduit d'évacuation en glissant la section de tuyau sur le col.
- Alignez le cordon de soudure du tuyau à celui du col pour permettre l'entrée. Faites pivoter le composant du conduit d'évacuation pour le verrouiller en place. Utilisez cette procédure pour chacune des composantes du conduit d'évacuation. Voir la figure 7.1.
- Glissez le joint d'étanchéité par-dessus sur la première section du conduit et le placer contre l'appareil. Ceci empêchera l'infiltration d'air froid. On peut utiliser du avec du mastic procurant un degré minimum d'exposition continu de 150 °C (300 °F) pour maintenir la pièce en place.
- Continuez à ajouter les composants du conduit, en les verrouillant successivement.
- S'assurer que chaque composant du conduit est fixé et verrouillé au composant précédent.

### Pour les installation en édifice commercial, multi-familial (plus de deux étages), ou gratte-ciel.

Pour les installation en édifice commercial, multi-familial (plus de deux étages), ou gratte-ciel : Tous les conduits extérieurs doivent être scellés avec un scellant silicone à haute température (procurant un degré minimum d'exposition continu de 150 °C (300 °F), incluant la section coulissante qui se relie directement à l'extrémité du terminal.

- Appliquez une bande de silicone (procurant un degré minimum d'exposition continu de 150 °C (300 °F) dans le joint femelle du conduit extérieur avant de relier les sections. Voir la figure 7.2.
- Seules les sections extérieures doivent être scellées. Toutes les autres cols, conduits, sections coulissantes, coudes, extrémités et sections extérieures doivent être scellées de la même façon, sauf si autrement indiqué.

**AVERTISSEMENT! Risque d'incendie ou d'explosion!**  
**NE PAS** laisser d'ouvertures dans le joint de silicone des sections coulissantes. Faites attention en retirant l'extrémité du terminal de la conduite. Si le joint des sections coulissantes est brisé pendant l'enlèvement de l'extrémité du terminal, le conduit d'évacuation pourrait fuir.

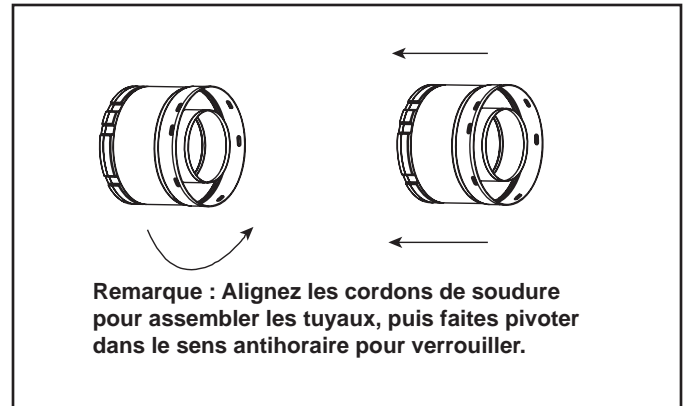

Figure 7.1 Ajout de composants au conduit d'évacuation



Figure 7.2 Scellant silicone à haute température

## B. Installation des sections de joint coulissant

- Glissez le col intérieur de la section coulissante dans la section intérieure de tuyau et la conduite extérieure de la section coulissante par dessus la section extérieure du tuyau. Voir la figure 7.3.
- Glissez ensemble à la longueur désirée.

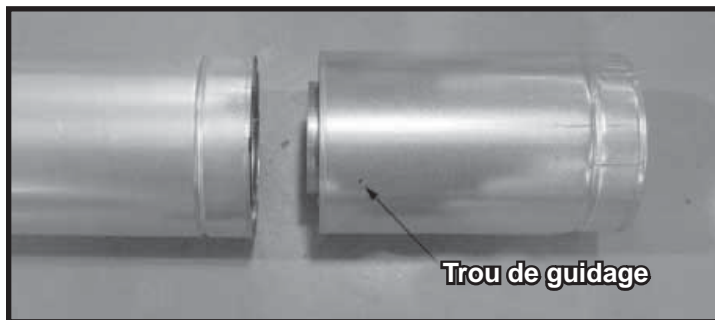

Figure 7.3 Trous de guidage de la section coulissante

- Maintenez un chevauchement de 38 mm (1,5 po) entre la section coulissante et de tuyau.
- Fixez les tuyaux et sections coulissantes avec deux vis d'au plus 13 mm (0,5 po) en utilisant les trous de guidage de la section coulissante. Voir la figure 7.4.

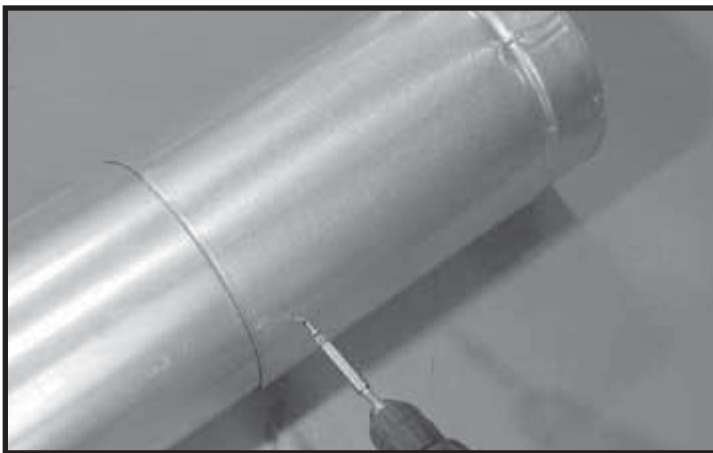

Figure 7.4 Vis sur la section coulissante

- Poursuivez l'ajout de tuyau comme nécessaire en suivant les instructions dans « Assemblage des sections du conduit ».

**AVIS :** Si la section coulissante est trop longue, ses tuyaux de cheminée intérieurs et extérieurs peuvent être coupés à la longueur désirée.

**AVIS :** Lors de l'installation d'un système de conduit d'évacuation avec une extrémité du terminal HRC, tous les joints du système doivent être scellés en utilisant un scellant au silicone à haute température (procurant un degré minimum d'exposition continu de 150 °C (300 °F)).

- Appliquez une bande de silicone (procurant un degré minimum d'exposition continu de 150 °C (300 °F)) dans le joint femelle du conduit extérieur avant de relier les sections.
- Seules les sections extérieures doivent être scellées. Le scellement des conduits intérieurs n'est pas exigé.
- Toutes les autres cols, conduits, sections coulissantes, coudes, extrémités et sections extérieures doivent être scellées.

## C. Fixation des sections du conduit d'évacuation

- Les conduits verticaux provenant du haut de l'appareil, sans déviements, doivent être soutenus tous les 244 cm, après la hauteur maximale sans support de 762 cm.
- Les conduits verticaux provenant derrière l'appareil ou de n'importe quel coude doivent être soutenus tous les 244 cm (8 pi).
- Les conduits horizontaux doivent être soutenus tous les 152 cm (5 pi).
- Des supports de conduit ou une bande d'attache (espacés de 120°) peut être utilisé à cette fin. Voir les figures 7.5 et 7.6.
- Des écrans muraux pare-feu peuvent être utilisés pour offrir un soutien aux sections de conduits horizontaux.
- Les pare-feux de plafond SLP possèdent des languettes pouvant être utilisées comme soutien vertical.

**AVERTISSEMENT! Risque d'incendie, d'explosion et d'asphyxie!** Si le conduit n'est pas correctement soutenu, il peut s'affaisser ou se séparer. Raccorder les sections du conduit d'évacuation comme décrit dans les instructions. **NE PAS** laisser le conduit s'affaisser au-dessous du point de raccordement à l'appareil.

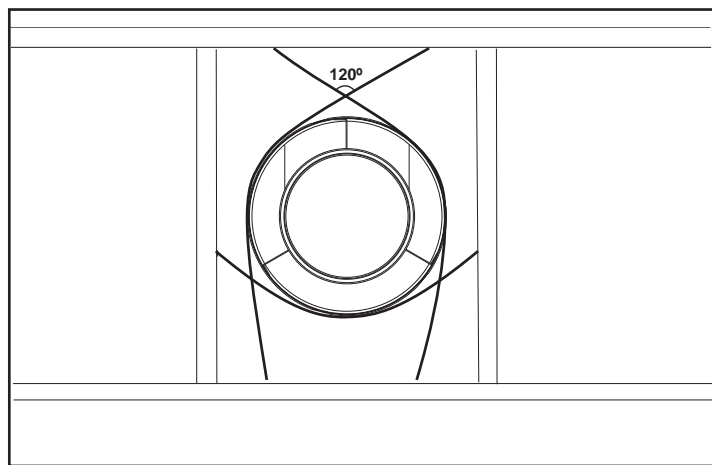

Figure 7.5 Fixation des sections verticales du conduit

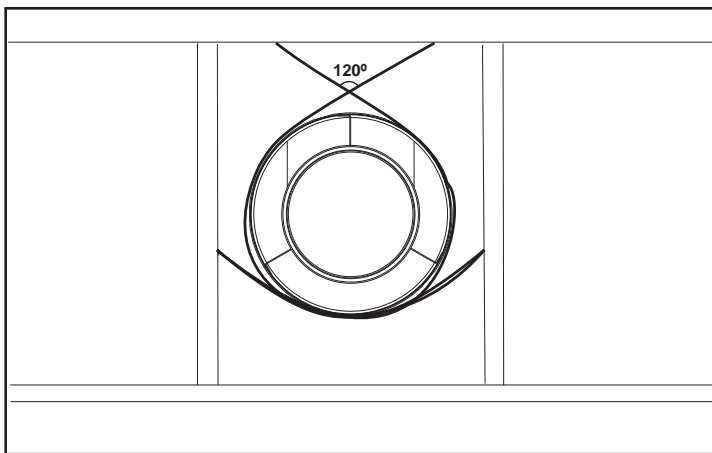

Figure 7.6 Fixation des sections horizontales du conduit

#### D. Désassembler les sections du conduit d'évacuation

- Faites pivoter l'une des sections (figure 7.7), de façon à ce que les cordons de soudure des deux sections de conduit soient alignés, comme montré à la figure 7.8.
- Tirez doucement pour séparer les pièces de tuyau.

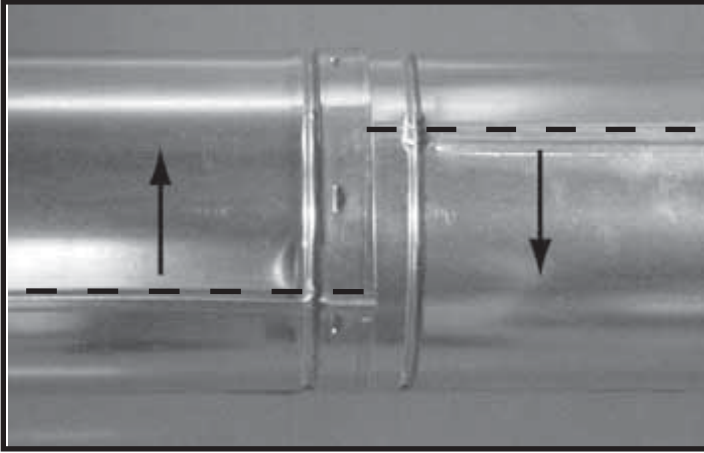

Figure 7.7 Pivoter les cordons de soudure pour démonter

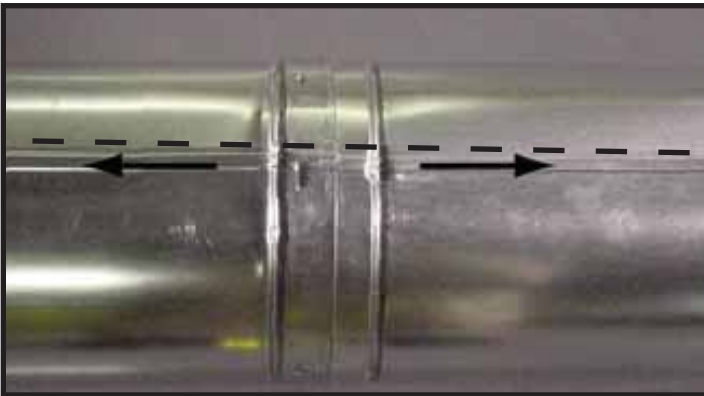
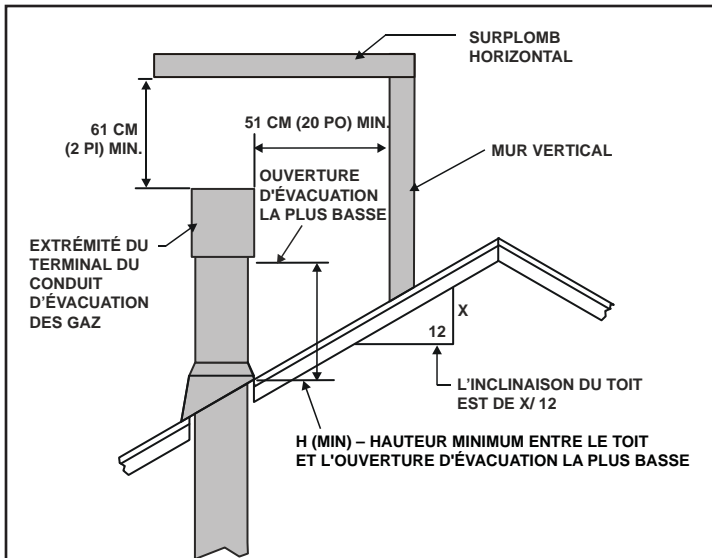

Figure 7.8 Aligner les cordons de soudure et démonter les sections de conduit.

## E. Exigences de l'extrémité du terminal vertical

### Installer le solin de toit en métal

- Voir les exigences minimales de hauteurs pour déterminer la longueur du conduit d'évacuation pour différentes inclinaisons de toit (figure 7.9).
- Glissez le solin en tôle galvanisée sur le conduit qui sort du toit, tel que montré à la figure 7.10.



#### Inclinaison du toit H (Min.) cm (pi)

Plat jusqu'à 6/12.....	30 (1,0)*
Entre 6/12 et 7/12.....	38 (1,25)*
Entre 7/12 et 8/12.....	46 (1,5)*
Entre 8/12 et 9/12.....	60 (2,0)*
Entre 9/12 et 10/12.....	76 (2,5)*
Entre 10/12 et 11/12.....	99 (3,25)
Entre 11/12 et 12/12.....	122 (4,0)
Entre 12/12 et 14/12.....	152 (5,0)
Entre 14/12 et 16/12.....	183 (6,0)
Entre 16/12 et 18/12.....	213 (7,0)
Entre 18/12 et 20/12.....	229 (7,5)
Entre 20/12 et 21/12.....	244 (8,0)

\* 91 cm (3 pi) minimums dans les régions neigeuses

Figure 7.9 Hauteur minimum entre le toit et l'ouverture d'évacuation la plus basse

**AVIS :** Ne pas calfeutrer correctement le solin et les cordons de soudure des tuyaux pourrait laisser pénétrer de l'eau.

- Calfeutrez l'interstice entre le solin et le diamètre extérieur du tuyau.
- Calfeutrez le périmètre du solin, là où il entre en contact avec la surface du toit. Voir la figure 7.10.
- Calfeutrez le joint de chevauchement de toutes les sections de tuyau exposées, situées au-dessus de la ligne de toit.

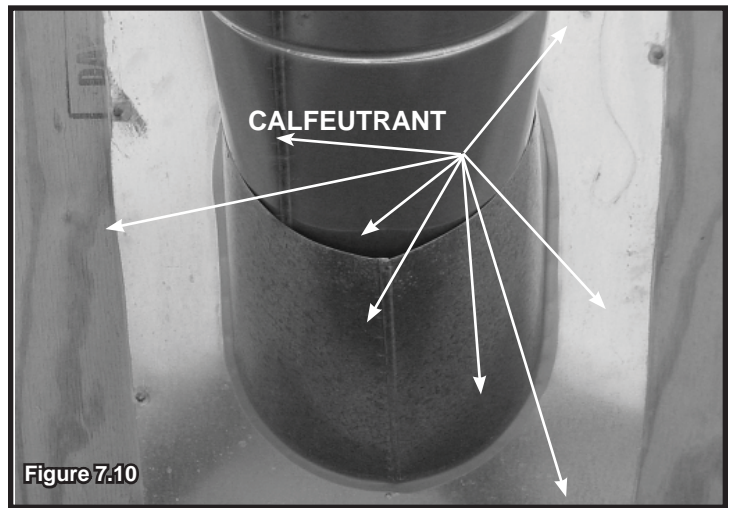

Figure 7.10

### Assemblage et installation de la mitre

**ATTENTION! Risque de coupures, éraflures ou projection de débris.** Porter des gants et des lunettes de sécurité pendant l'installation. Les bords des tôles d'acier sont tranchants.

- Glisser la mitre par-dessus la section de conduit exposé et aligner les supports.
- Insérez un boulon (fourni) dans les supports et installez l'écrou. Ne pas serrer complètement.



Figure 7.11 Insérer le boulon dans les supports

- Glissez la mitre assemblée sur la section de conduit jusqu'à ce qu'elle repose sur le solin du toit (voir la figure 7.11).
- Serrez le boulon et assurez-vous que la mitre est bien serrée contre la section de tuyau.
- Appliquez du calfeutrant autour de la partie supérieure de la mitre. Voir la figure 7.11.

## Installation de l'extrémité du terminal vertical

- Pour installer l'extrémité du terminal vertical, glissez le col intérieur de l'extrémité dans l'intérieur de la cheminée du conduit et placez le col extérieur de l'extrémité sur l'extérieur de la cheminée du conduit.
- Attachez l'extrémité en introduisant les trois vis autotaraudeuses (fournies) dans les trous de guidage du col extérieur, jusqu'à l'extérieur de la cheminée du conduit (voir figure 7.12).



## F. Exigences de l'extrémité du terminal horizontal

### Exigences d'écran thermique pour terminal horizontal

**AVERTISSEMENT! Risque d'incendie!** Pour éviter la surchauffe et l'incendie, l'écran thermique doit s'étendre sur toute l'épaisseur du mur.

- **NE PAS** enlever les écrans thermiques fixés à l'écran mural pare-feu et à l'extrémité du terminal horizontal (présenté à la figure 7.13).
- Le chevauchement des écrans thermiques doit être de 38 mm (1,5 po).

L'écran thermique est en deux parties. L'une des parties a été fixée à l'écran mural pare-feu lors de la fabrication. L'autre partie a été fixée à l'extrémité du terminal lors de la fabrication. Voir la figure 7.13.

Si l'épaisseur du mur empêche un recouvrement de 38 mm (1,5 po) du bouclier thermique, utiliser un bouclier thermique à extension.

- Si l'épaisseur du mur est de moins de 111 mm (4,38 po) (SLP), les écrans thermiques de l'extrémité du terminal et de l'écran mural pare-feu doivent être coupés. Un minimum de 38 mm (1,5 po) DOIT être maintenu.
- Utilisez un écran thermique allongé si l'épaisseur du mur fini est plus grand que 184 mm (7,25 po).
- L'écran thermique allongé pourrait devoir être coupé pour permettre un chevauchement de 38 mm (1,5 po) entre les écrans thermiques.
- Fixez l'écran thermique allongé aux écrans thermiques existants en utilisant les vis fournies avec l'écran thermique allongé. Veuillez vous référer aux schémas des composants du conduit d'évacuation au dos de ce manuel.
- La petite patte de l'écran thermique allongé doit reposer sur le haut du conduit pour obtenir un espacement correct entre l'écran et la section de conduit.

**Remarque importante :** Les écrans thermiques ne peuvent pas être fabriqués sur place.

## Installer l'extrémité du terminal horizontal

**AVERTISSEMENT! Risque d'incendie!** On DOIT utiliser la partie télescopique de cheminée de l'extrémité du terminal lors de la connexion du conduit.

- Un chevauchement minimal de 38 mm (1,5 po) de la partie télescopique de cheminée est requis.

Le défaut de maintenir un chevauchement adéquat pourrait causer une surchauffe et un incendie.

- L'extrémité du terminal ne doit pas être encastrée dans le mur. Les bardeaux peuvent toucher la base de l'extrémité du terminal.
- Appliquez un solin et un calfeutrant destinés aux parements, sur les rebords de l'extrémité du terminal.
- Lors de l'installation d'une extrémité de terminal horizontal, suivez les lignes directrices telles que prescrites par les codes d'installation **ANSI Z223.1** et **CAN/CGA-B149** et référez à la section 4 de ce manuel.

**ATTENTION! Risque de brûlures!** Les codes locaux peuvent exiger l'installation d'un écran thermique pour empêcher tout contact avec l'extrémité chaude du terminal.

**AVIS :** Dans le cas de certaines expositions exigeant une résistance supérieure contre la pénétration de la pluie due au vent, une trousse de solin et des extrémités HRC sont disponibles. Lors de l'aménagement d'un passage à travers un mur en brique, une trousse d'extension pour la brique est offerte pour encadrer la brique.

**Remarque :** En utilisant des extrémités de terminal incluant un écran thermique, aucun écran mural pare-feu supplémentaire n'est requis sur le côté extérieur d'un mur combustible.

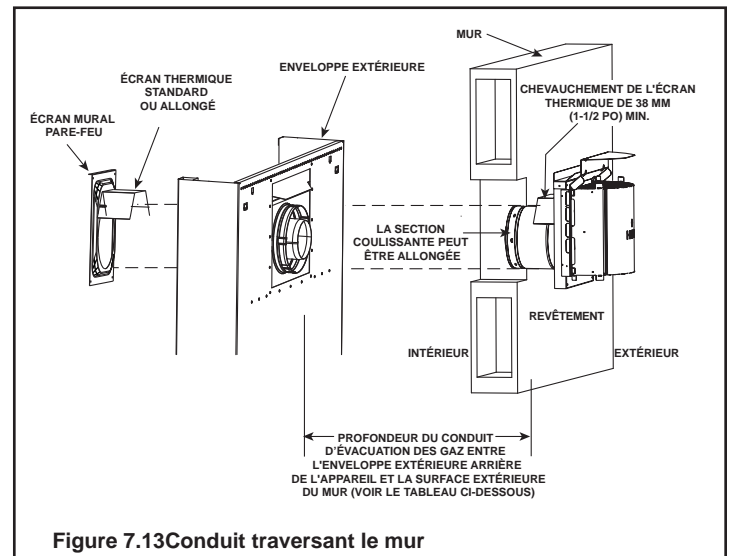

Figure 7.13 Conduit traversant le mur

Tableau de spécification de l'extrémité de terminal (profondeur sans utiliser de sections supplémentaires de conduit)	
SLP-TRAP1 peut s'ajuster à 6 cm (2-3/8) (10,5 cm (4-1/8 po) à 16,5 cm (6-1/2 po))	
SLP-TRAP1 peut s'ajuster à 11,4 cm (4-1/2 po) (16,5 cm (6-1/2 po) à 27,9 cm (11 po))	



# 8 Informations concernant l'électricité

## A. Information générale

**AVERTISSEMENT! Risque de décharge électrique ou d'explosion! NE PAS** brancher de fil 110-120 V c.a. à la vanne des gaz ou à l'interrupteur mural de l'appareil. Toute mauvaise connexion endommagera les contrôles.

**AVIS :** Les connexions électriques et la mise à terre doivent de cet appareil doivent être en conformité avec les codes locaux ou, en leur absence, avec la norme **National Electric Code ANSI/NFPA 70-dernière édition** ou le **Code canadien de l'électricité, CSA C22.1.**

- Branchez la boîte de jonction de l'appareil à un fil 110-120 V c.a. sans interrupteur. Ceci est nécessaire au bon fonctionnement de l'appareil.
- Un circuit de 110-120 V c.a. pour ce produit doit être protégé avec une protection coupe-circuit contre les défauts de mise à la terre, en accord avec les codes électriques locaux, lorsqu'il est installé à des endroits comme la salle de bain ou près d'un évier.
- Une basse tension et le 110 V c.a. ne peuvent partager la même boîte de jonction.

## Service électrique et réparation

**AVERTISSEMENT! Risque de décharge électrique!** Lors des interventions sur les commandes, marquez tous les fils avant de les déconnecter. Un mauvais câblage peut entraîner un mauvais fonctionnement de l'appareil et des situations dangereuses. Vérifiez le bon fonctionnement de l'appareil après toute intervention.

**AVERTISSEMENT! Risque de décharge électrique!** Remplacez les fils endommagés en utilisant du fil type 105 °C (220 °F). Les fils électriques doivent avoir une isolation haute température.

## Installation de la boîte de jonction

Si la boîte de jonction est câblée depuis l'INTÉRIEUR de l'appareil :

- Enlevez la vis retenant la boîte de jonction/le réceptacle. Faites pivoter la boîte de jonction pour la dégager. Voir la figure 8.1.
- Introduisez les fils électriques depuis l'extérieur de l'appareil par cette ouverture, jusqu'au compartiment de vanne, et fixez avec un connecteur Romex. Voir la figure 8.1.
- Connectez tous les fils nécessaires à la boîte de jonction/au réceptacle et remontez la boîte de jonction/le réceptacle à sa position originale.

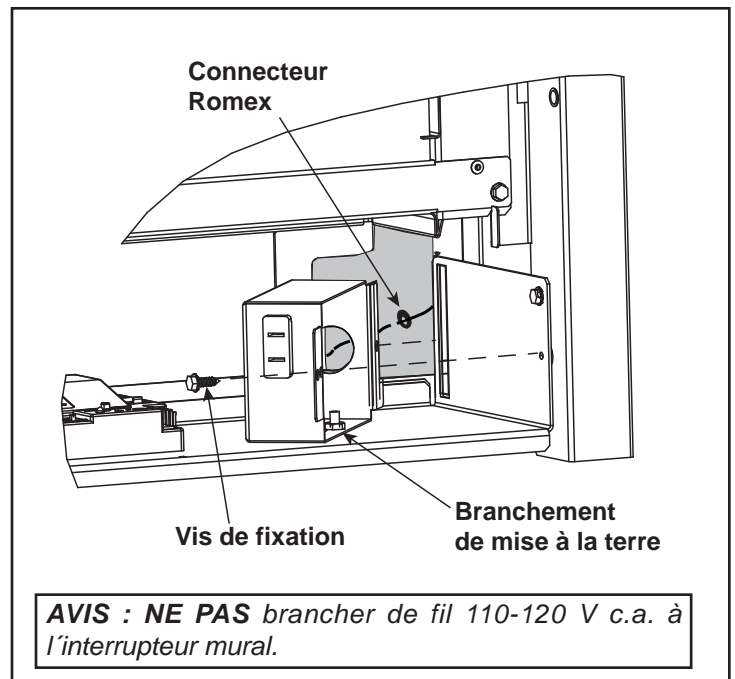

Figure 8.1 Détails de la boîte de jonction

## Exigences pour les accessoires

- Cet appareil peut être connecté à un interrupteur mural, un thermostat mural et/ou une commande à distance.

Le câblage pour les accessoires facultatifs approuvés par Hearth & Home Technologies devrait être effectué dès maintenant pour éviter toute reconstruction ultérieure. Suivre les directives incluses avec ces accessoires.

## B. Exigences de câblage électrique

### Câblage du système d'allumage IntelliFire Plus

- Branchez la boîte de jonction de l'appareil à un fil 110-120 V c.a. pour le bon fonctionnement de l'appareil.

**AVERTISSEMENT! Risque de décharge électrique ou d'explosion! NE PAS** brancher une boîte de jonction à un contrôle IPI à un circuit commuté. Toute erreur de câblage désactive le verrouillage de sécurité IPI.

- Se référer à la figure 8.2, Schéma du câblage IPI.
- Cet appareil est équipé d'une vanne de commande IntelliFire Plus™ fonctionnant sous une tension d'alimentation de 6 volts/1,5 ampères.

- Branchez la prise du transformateur c.a. 6 volts dans la boîte de jonction de l'appareil pour fournir de l'électricité OU installez 4 piles AA (non incluses) dans le bloc-pile avant l'utilisation.

**AVIS :** Les piles ne devraient être utilisées comme source d'énergie qu'en cas d'urgence lors d'une coupure d'électricité. Les piles ne devraient pas être utilisées comme source d'énergie primaire et sur de longues périodes. La polarité des piles doit être correcte pour éviter d'endommager le module.

Ne pas entreposer de piles dans le bloc-piles lorsque l'appareil est alimenté par le transformateur 6 volts lié à l'alimentation électrique permanente.

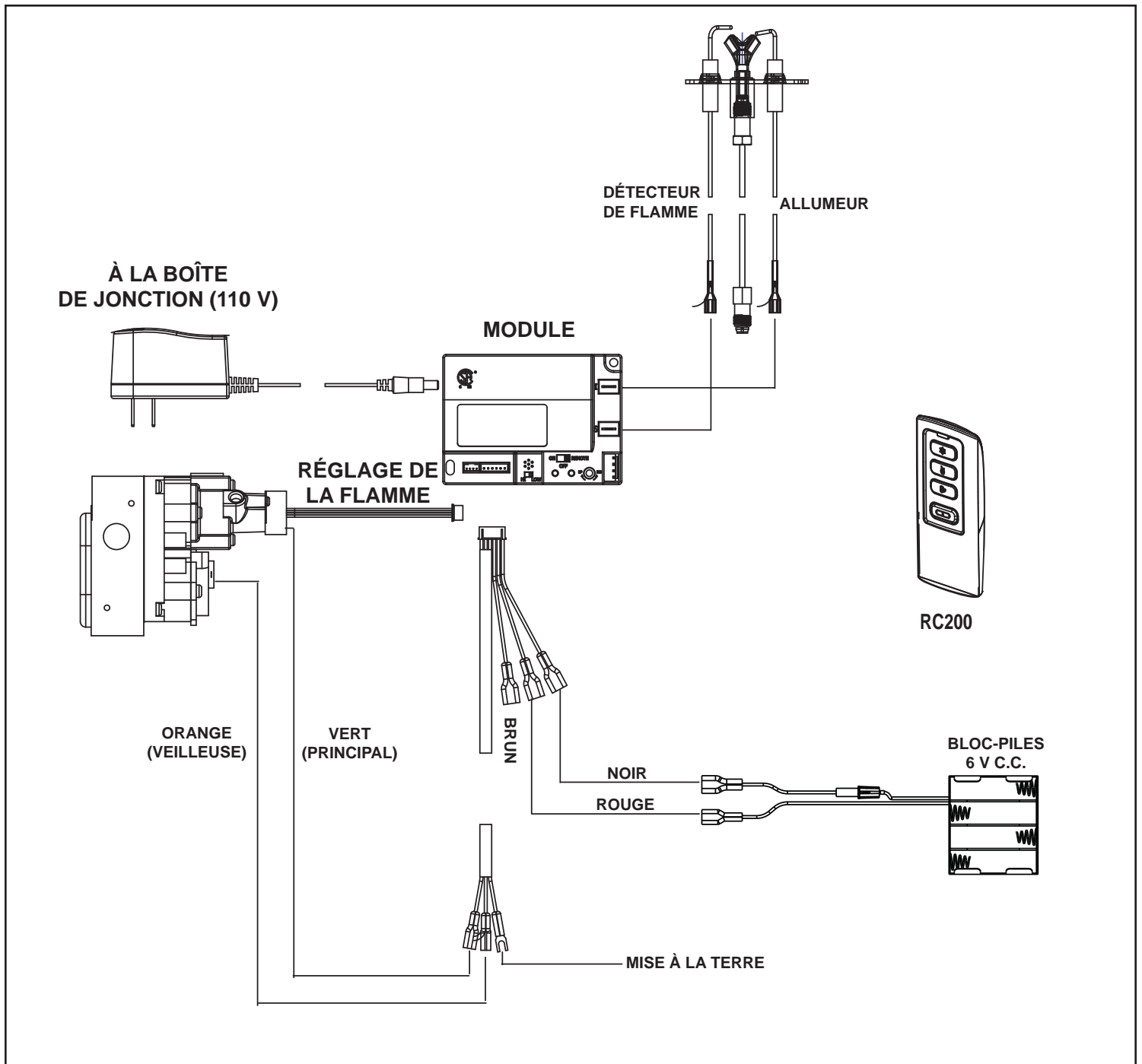

Figure 8.2 Schéma de câblage du système IntelliFire Plus (IPI)

# 9 Informations concernant le gaz

## A. Conversion de la source de combustible

- S'assurer que l'appareil est compatible avec le type de gaz disponible.
- Toutes les conversions doivent être effectuées par un technicien qualifié utilisant des pièces spécifiées et autorisées par Hearth & Home Technologies.



## B. Pressions du gaz

- Des pressions d'entrée adéquates sont nécessaires pour obtenir une performance optimum.
- Les exigences en matière de taille de la ligne de gaz sont déterminées dans le ANSI Z223.1 National Combustible Gas Code in the USA et le CAN/CGA B149 au Canada.
- Les exigences de pression, sont :

Pressions du gaz	Gaz naturel	Propane
Pression d'entrée minimum	5,0 po CE	11,0 po CE
Pression d'entrée maximum	10,0 po CE	13,0 po CE
Pression du collecteur	3,5 po CE	10,0 po CE

**AVERTISSEMENT! Risque d'incendie ou d'explosion!** Une pression excessive endommagera la vanne. Une pression trop basse peut provoquer une explosion.

- Vérifiez la pression d'entrée. Vérifiez la pression minimum quand les autres appareils ménagers fonctionnant au gaz sont en marche.
- Installez un régulateur en amont de la vanne si la pression manométrique est supérieure à 1/2 lb/po<sup>2</sup>.

	<b>AVERTISSEMENT</b>
	Risque d'incendie. Danger d'explosion. Une pression excessive endommagera la vanne.
	<ul style="list-style-type: none"><li>• Déconnectez le gaz AVANT de tester la conduite de gaz à une pression manométrique supérieure à 1/2 lb/po<sup>2</sup>.</li><li>• Fermez la vanne d'arrêt AVANT de tester la conduite de gaz à une pression manométrique égale ou inférieure à 1/2 lb/po<sup>2</sup>.</li></ul>

**Remarque :** Faire installer une conduite de gaz en conformité avec les codes du bâtiment locaux, le cas échéant. Sinon, suivre ANSI 223.1. L'installation doit être effectuée par un technicien qualifié et autorisé, conformément aux exigences locales. (Dans le Commonwealth du Massachusetts, l'installation doit être effectuée par un plombier ou installateur de gaz autorisé.)

**Remarque :** Une vanne de gaz à poignée en forme de T homologuée UL (et approuvée dans le Commonwealth du Massachusetts) de 13 mm (0,5 po) et un connecteur flexible pour le gaz sont branchés à l'entrée d'une vanne de commande de 13 mm (0,5 po).

- **Si vous remplacez ces composants, se reporter aux codes locaux.**

## C. Raccordement du gaz

- Se reporter à la section 6 indiquant l'emplacement du raccordement de gaz dans les appareils installés SUR le mur. Se reporter à la section 11 indiquant l'emplacement du raccordement de gaz dans les appareils installés DANS le mur.
- L'arrivée de gaz peut être amenée à travers l'alvéole(s) défonçable(s) fournie(s).
- L'espace entre la conduite d'arrivée de gaz et l'orifice d'accès peut être enduite de mastic procurant un degré minimum d'exposition continu de 150 °C (300 °F) ou garnie d'isolant non combustible pour empêcher l'infiltration d'air froid.
- S'assurer que la conduite de gaz ne touche pas l'enveloppe extérieure de l'appareil. Suivre les codes locaux.
- Amenez l'entrée de la ligne de gaz dans le compartiment de vanne.
- Connectez l'entrée de la ligne de gaz au branchement de 13 mm (0,5 po) de la vanne d'arrêt manuelle.

**AVERTISSEMENT! Risque d'incendie ou d'explosion!** Soutenir le robinet quand on raccorde la conduite d'évacuation pour éviter le fléchissement de la conduite de gaz.

- Une petite quantité d'air restera dans les conduites d'arrivée de gaz.

**AVERTISSEMENT! Risque d'incendie ou d'explosion!** Le gaz accumulé pendant la purge de la conduite peut s'enflammer.

- La purge doit être effectuée par un technicien qualifié.
- Assurez une ventilation adéquate.
- Contrôlez l'absence de toute source d'allumage, par exemple d'étincelles ou de flammes nues.

Allumez l'appareil. L'élimination de l'air dans les conduites prend un certain temps. Une fois la purge terminée, l'appareil s'allume et fonctionne normalement.

**AVERTISSEMENT! Risque d'incendie, d'explosion et d'asphyxie!** Vérifiez tous les raccordements et toutes les connexions avec une solution commerciale non corrosive de détection de fuite. **NE PAS** utiliser une flamme nue. Les raccords et connexions peuvent s'être desserrés pendant l'expédition et la manutention.

**AVERTISSEMENT! Risque d'incendie! NE PAS** modifier les réglages de la vanne. Cette vanne a été pré-réglée en usine.

## D. Installations en haute altitude

**AVIS :** Ces règles ne s'appliquent pas si le pouvoir calorifique du gaz a été diminué. Vérifiez auprès de votre fournisseur de gaz local ou des autorités compétentes.

Lors de l'installation à une altitude supérieure à 610 m (2000 pi) :

- Aux États-Unis : Diminuer le débit d'entrée de 4 % par 305 m (1000 pi) additionnels au-dessus de 610 m (2000 pi).

- Au CANADA : Les débits d'entrée sont certifiés sans réduction du débit d'entrée pour les altitudes jusqu'à 1370 m (4500 pi) au-dessus du niveau de la mer. Veuillez consulter les autorités provinciales et/ou locales compétentes pour les installations à des altitudes plus élevées que 1370 m (4500 pi).

Vérifiez auprès de votre fournisseur de gaz local pour déterminer la taille adéquate de l'orifice.

## ➤ E. Ajustement de l'obturateur d'air

Le Revo est expédié avec un obturateur d'air externe ajustable. L'ajustement de l'obturateur d'air doit être effectué par un technicien qualifié au moment de l'installation. Ajustez l'obturateur d'air pour une apparence maximale de la flamme. Les réglages de l'obturateur varieront selon le type de combustible et de configuration de conduit d'évacuation. Voir la figure 9.1

Pour ouvrir l'obturateur d'air, tournez la vis en sens antihoraire afin que la vis s'enfonce en soulevant l'obturateur d'air. Tournez la vis en sens horaire pour fermer l'obturateur d'air.

**Remarque :** L'obturateur d'air est expédié avec un réglage entre 1 cm (3/8 po) et pleine ouverture. Réglez l'obturateur pour maximiser l'apparence de la flamme.

**AVIS :** Si une émission de suie survient, donnez plus d'air en ouvrant l'obturateur d'air.

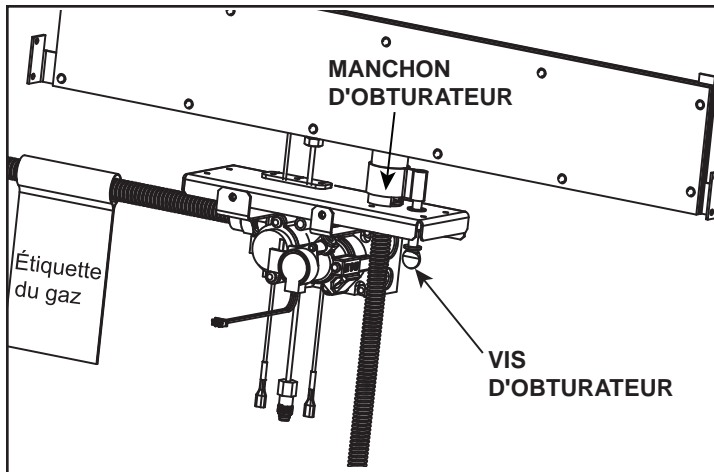

Figure 9.1 Obturateur d'air

# 10 Finition (installation murale)

## A. Façade et finition – Façade décorative Studio et Frame

- La façade et/ou les revêtements de finition ne doivent pas entraver le flot d'air de convection, l'utilisation des portes, ou l'accès à l'appareil pour les travaux d'entretien. Voir les figures 10.1 et 10.2.

**AVERTISSEMENT! Risques de surchauffe et d'incendie! Ne pas permettre le blocage ou le recouvrement des événements de l'air de convection. Le matériel non combustible ne doit pas excéder une épaisseur de 102 mm (4 po).**

- Respectez tous les dégagements lors de l'application de matériaux combustibles.

**AVERTISSEMENT! Risque d'incendie! NE PAS appliquer de matériaux combustibles au-delà des dégagements minimaux. Respectez tous les dégagements minimaux spécifiés dans ce manuel pour les matériaux combustibles. Le chevauchement pourrait enflammer les matériaux et interférer avec le bon fonctionnement des portes.**

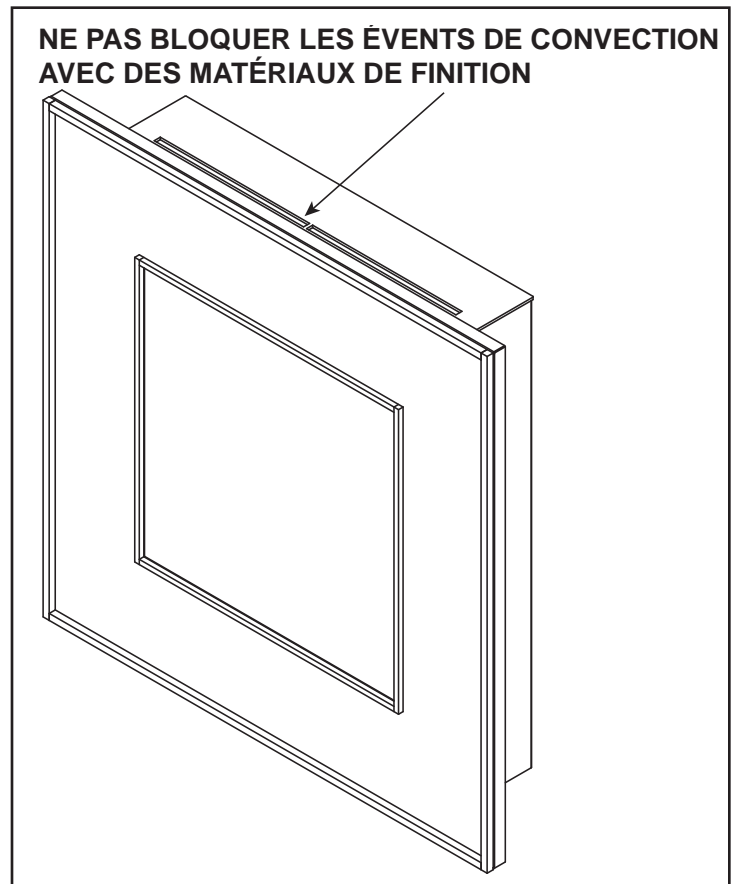

Figure 10.1 Emplacement de l'évent de convection

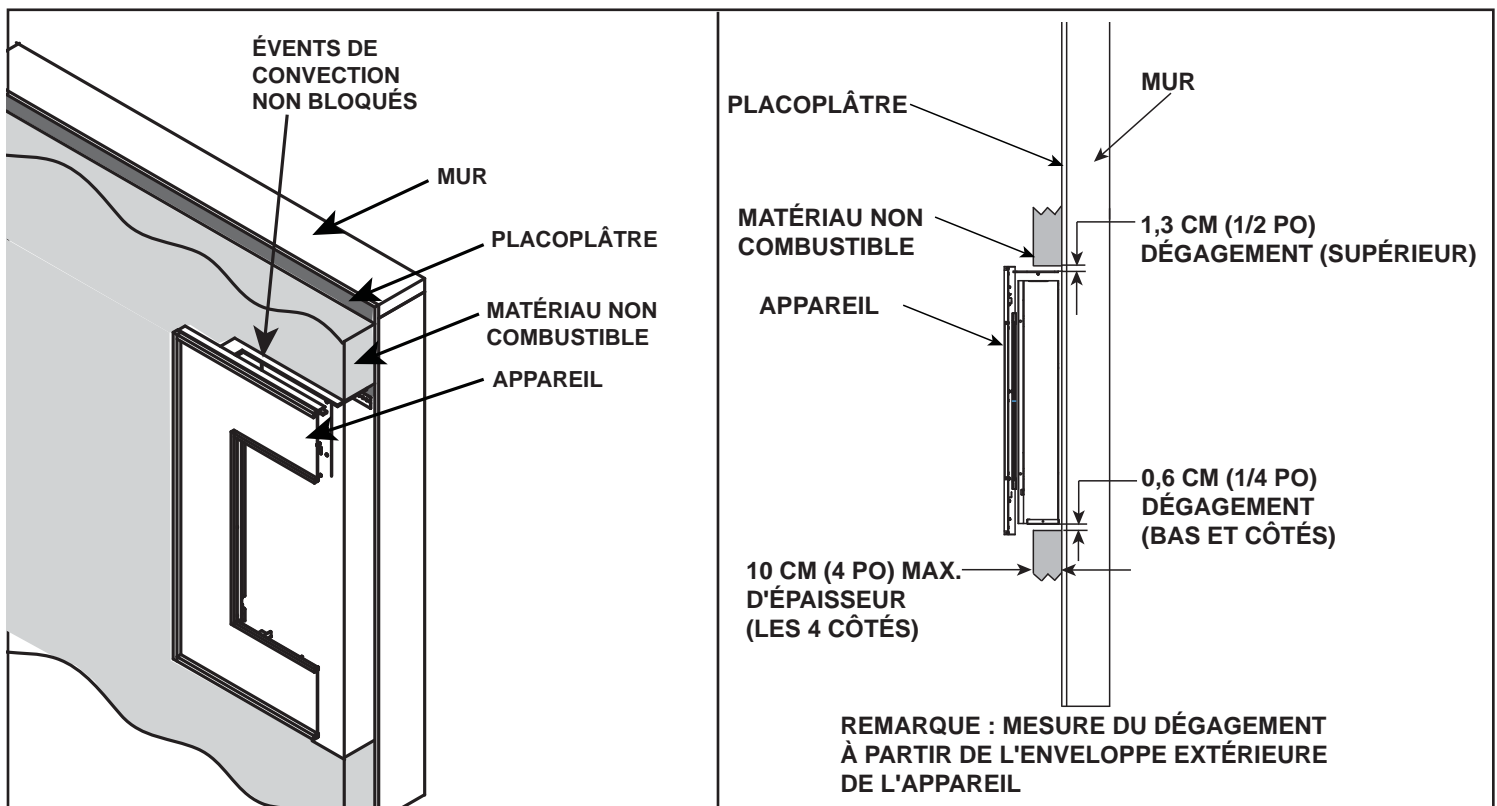

Figure 10.2 Schéma du revêtement non combustible

## B. Façade et finition – Façade décorative Radius (2,5 cm (1 po) max. aux non combustibles)

Les instructions suivantes s'appliquent aux façades et matériaux de finition jusqu'à 2,5 cm (1 po) d'épaisseur, fabriqués de matériel non combustible, finis jusqu'à l'enveloppe extérieure de l'appareil et utilisés avec la façade décorative Radius. Pour la définition des matériaux non combustibles, voir la section 1.E.

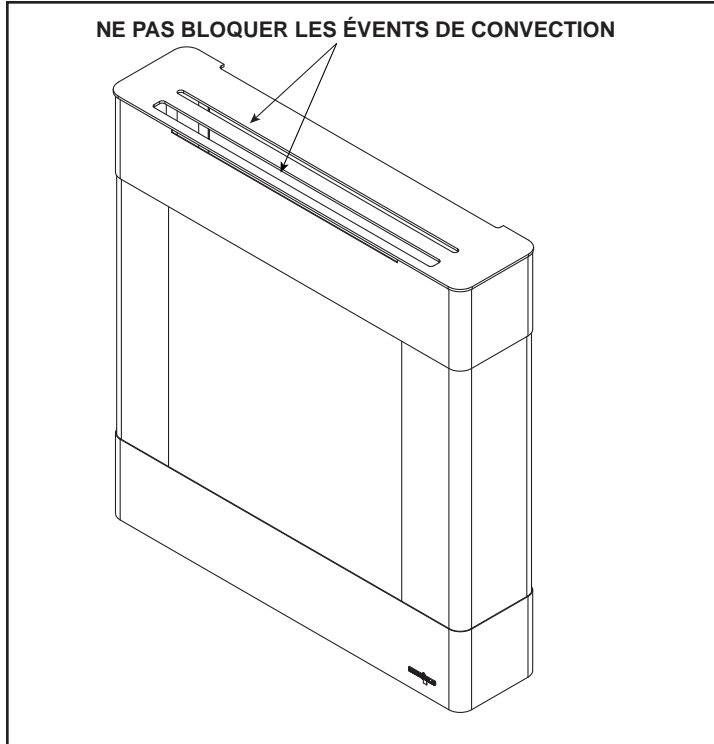

Figure 10.3 Porte Radius

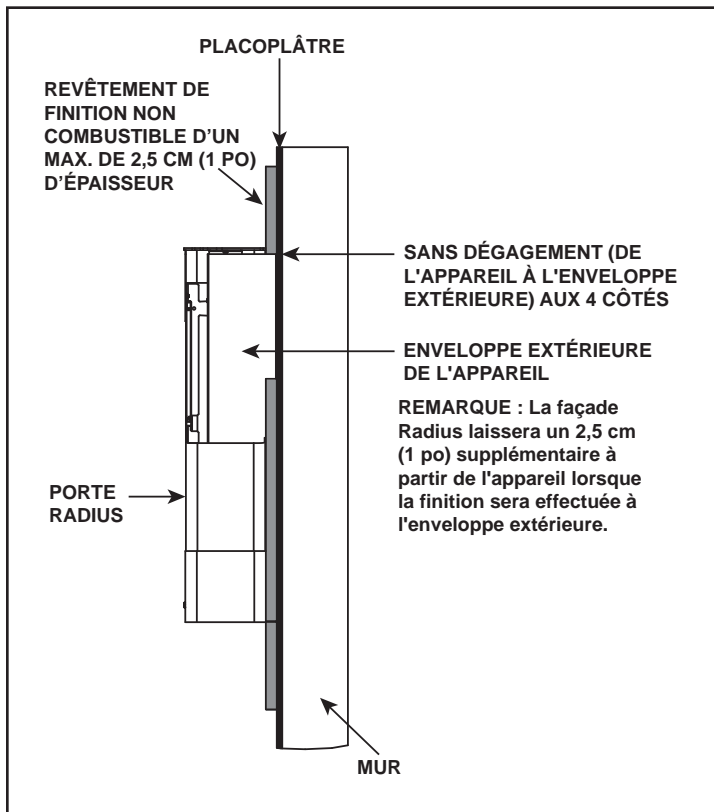

Figure 10.4 Porte Radius – Vue latérale

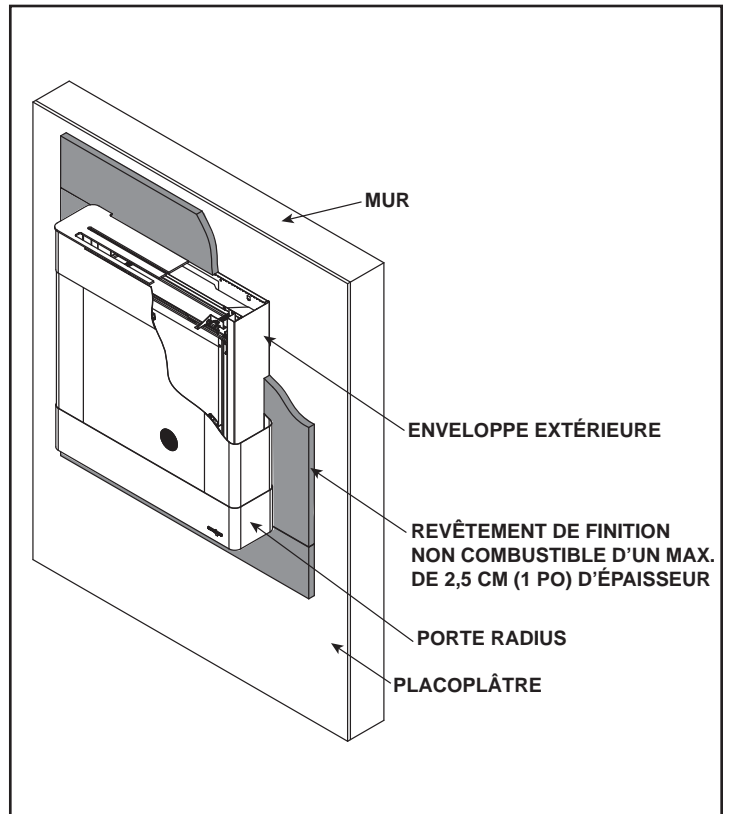

Figure 10.5 Porte Radius – Schéma du revêtement non combustible

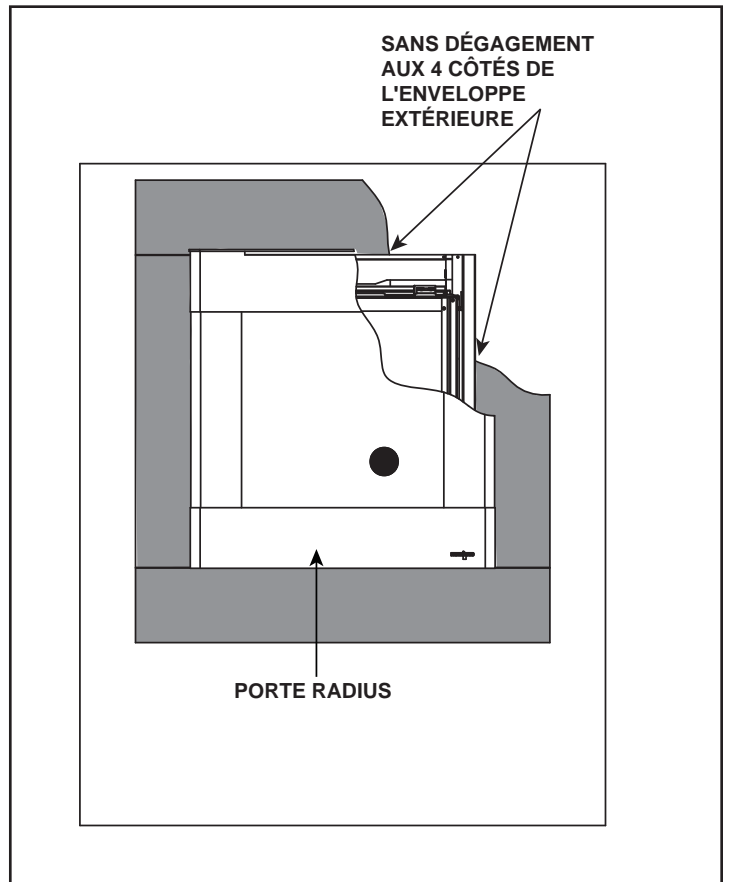

Figure 10.6 Porte Radius installée – Vue avant

**C. Facade et finition – Façade décorative Radius (10 cm (4 po) maximum non combustible)**

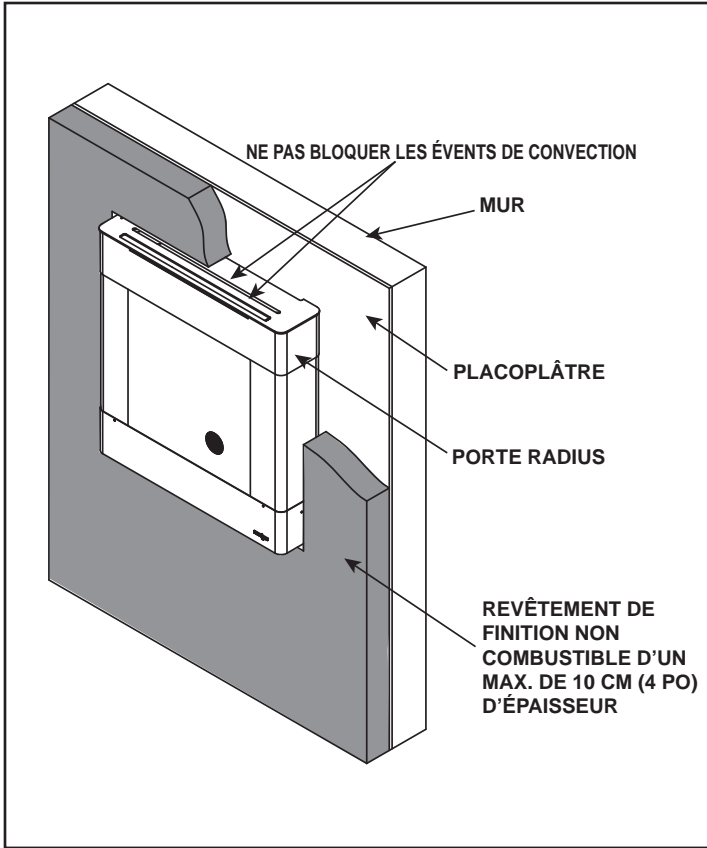

Figure 10.7 Porte Radius

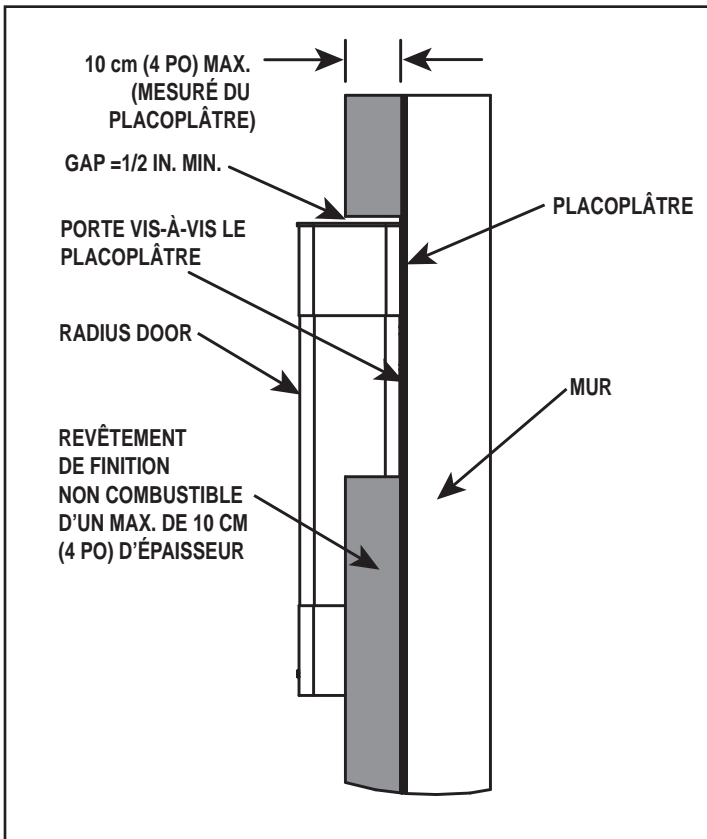

Figure 10.8 Porte Radius

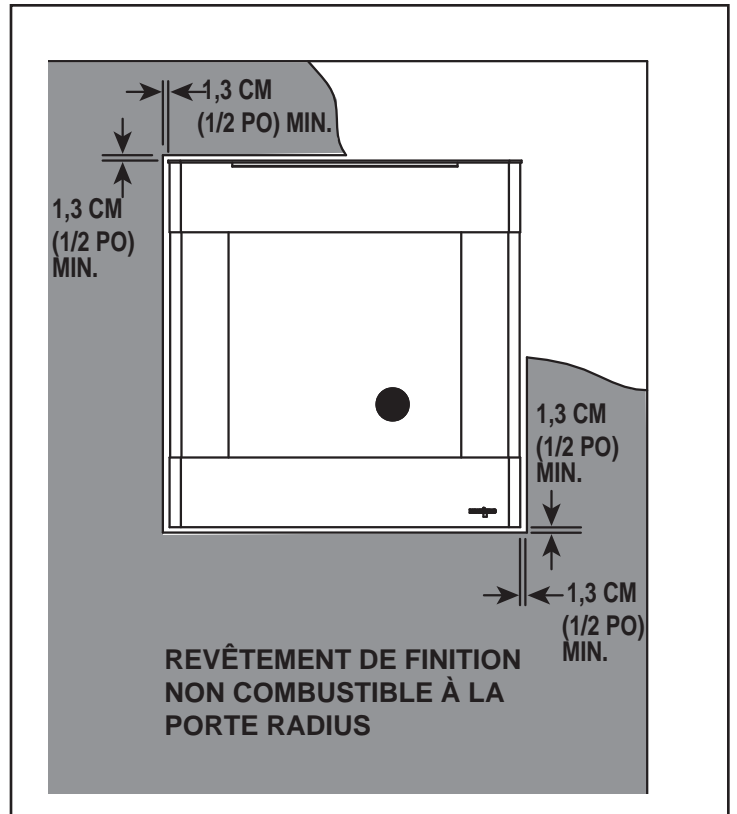
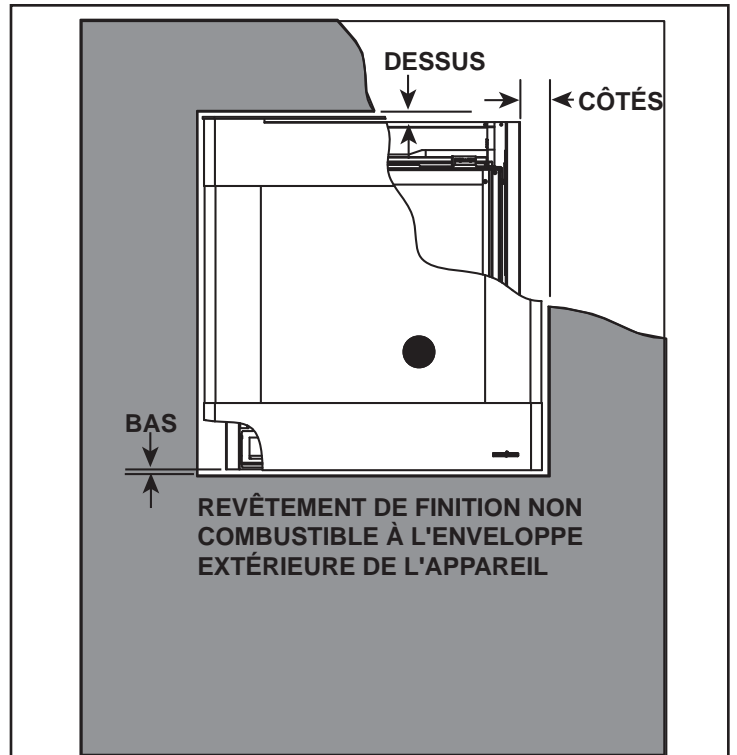

Figure 10.9 Porte Radius – Dégagement par rapport aux matériaux de finition non combustibles



	DESSUS	CÔTÉS	BAS
V12	4,8 cm (1-7/8 po)	6,7 cm (2-5/8 po)	2,9 cm (1-1/8 po)
S21	2,9 cm (1-1/8 po)	6,7 cm (2-5/8 po)	1,4 cm (9/16 po)
H31	3,5 cm (1-3/8)	6,7 cm (2-5/8 po)	2,1 cm (13/16 po)

Figure 10.10 Porte Radius – Dégagement par rapport à l'enveloppe extérieure

## D. Saillies du manteau (toutes les façades)

**AVERTISSEMENT! Risque d'incendie!** Respectez les dégagements spécifiés pour les matériaux combustibles. Les encadrements plus petits que les minimums listés doivent être entièrement construits avec des matériaux non combustibles (ex. : poutres d'acier, panneaux de béton, etc.).

### Manteaux de foyer combustibles surmontant l'enveloppe extérieure de l'appareil

(Toutes les façades)

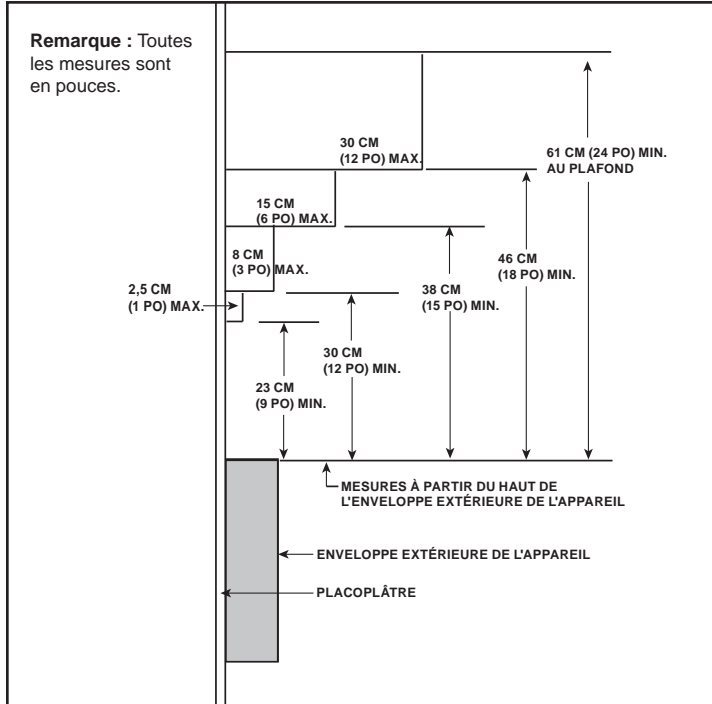

Figure 10.11 Dimensions des combustibles minimaux verticaux et maximaux horizontaux

### Manteaux de foyer non combustibles surmontant l'enveloppe extérieure de l'appareil (toutes les façades)

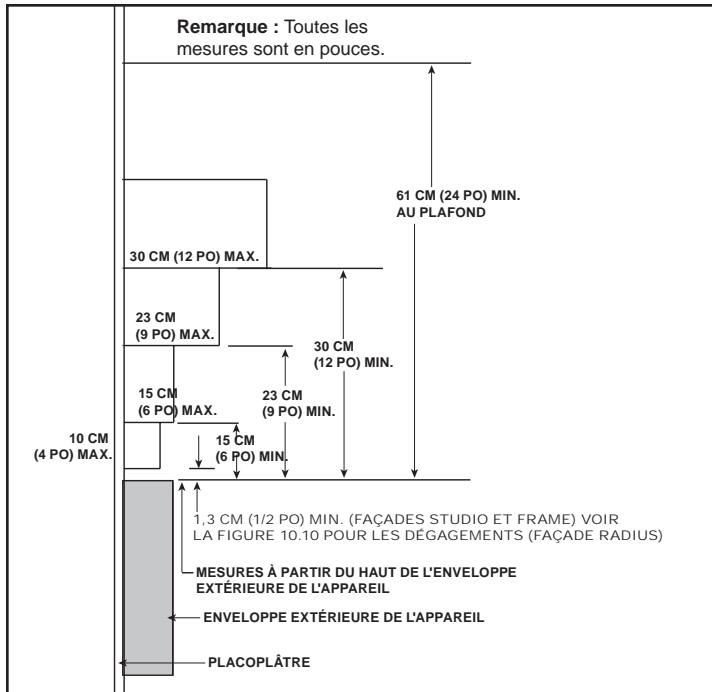

Figure 10.12 Dimensions des combustibles minimaux verticaux et maximaux horizontaux



## E. Manteau de foyer et saillies du mur

Les dimensions du pied du manteau de foyer et la saillie du mur sont déterminées par la façade décorative à être installée. Les façades décoratives Studio et Frame sont référencées au côté gauche de cette page. Les façades décoratives Radius sont référencées au côté droit de la page. Prendre connaissance des figures dont les titres concernent le manteau/saillie du mur de matériaux combustibles ou non combustibles.

### Pied du manteau du foyer ou saillie du mur (Façades Studio et Frame)

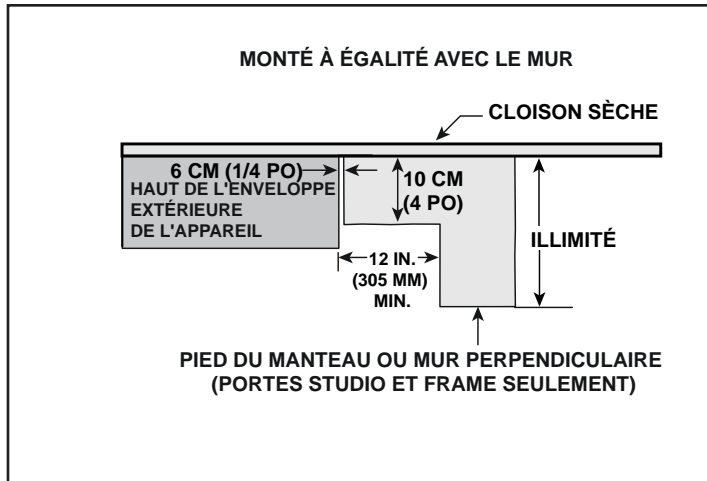

Figure 10.13 Dégagements du pied du manteau du foyer ou saillie du mur (acceptable de part et d'autre de l'enveloppe extérieure)

### Pied du manteau de foyer ou saillie du mur non combustible (Façades Studio et Frame)

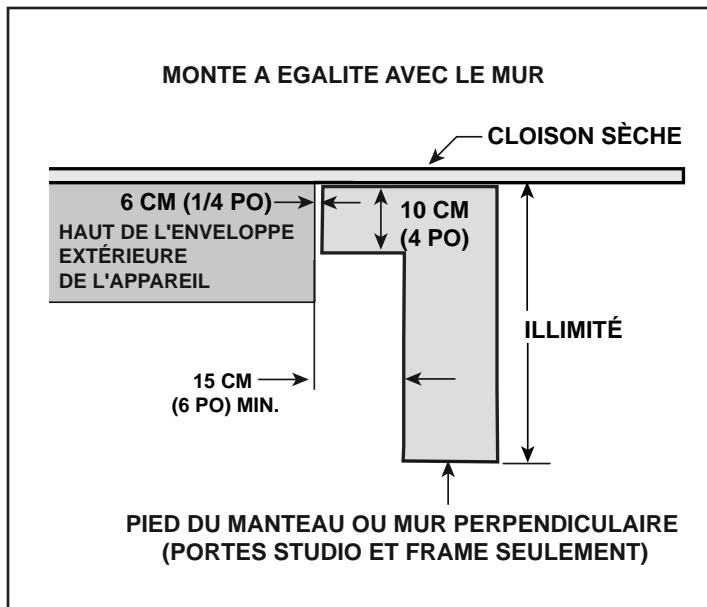

Figure 10.14 Pied du manteau du foyer ou saillie du mur non combustible (acceptable de part et d'autre de l'enveloppe extérieure)

### Pied du manteau du foyer ou saillie du mur (Façades Radius)

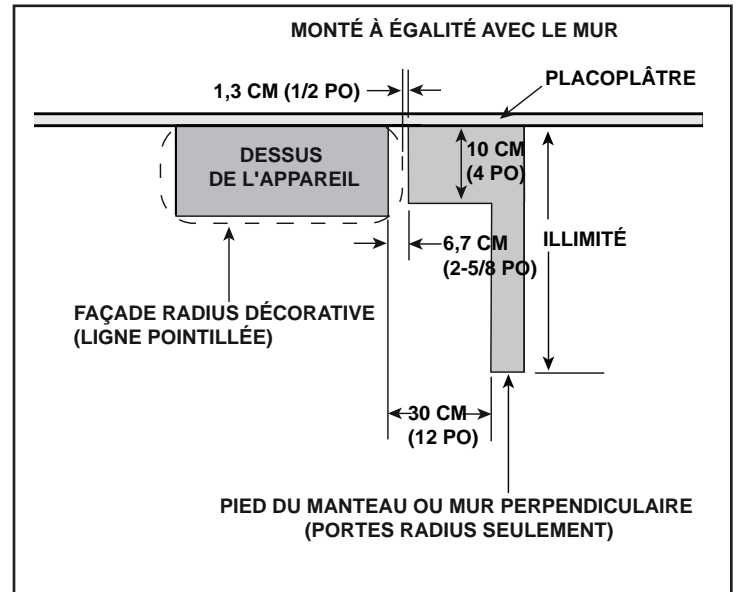

Figure 10.15 Dégagements du pied du manteau du foyer ou saillie du mur (acceptable de part et d'autre de l'enveloppe extérieure)

### Pied du manteau de foyer ou saillie du mur non combustible (Façades Radius)

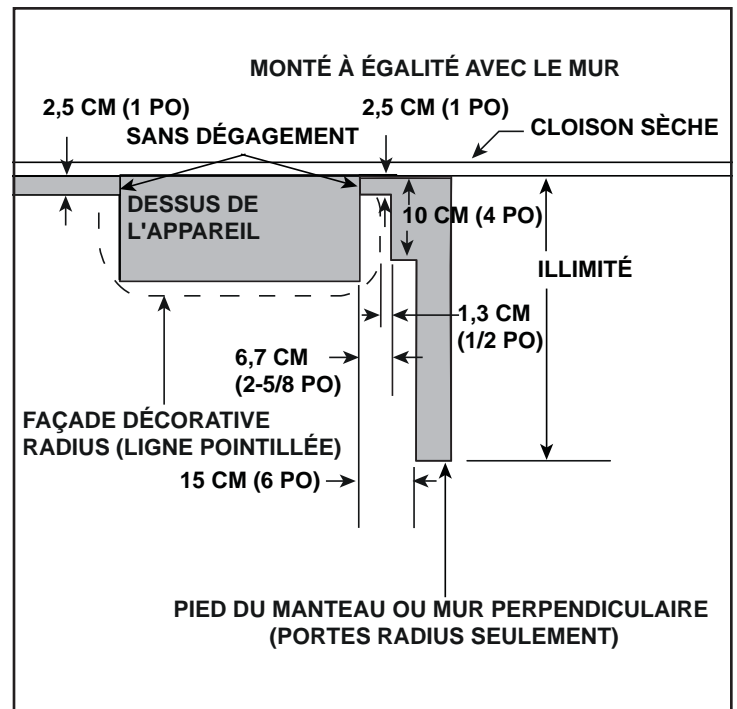

Figure 10.16 Pied du manteau du foyer ou saillie du mur non combustibles (acceptable de part et d'autre de l'enveloppe extérieure)

# 11 Installation intramurale

Le REVO peut être encastré dans le mur en utilisant un ensemble de cuve intramurale. Les portes Frame et Studio sont compatibles avec ce type d'installation. L'installation intramurale n'est pas compatible avec la façade décorative Radius.

## A. Préparation du mur et de l'appareil

**AVERTISSEMENT! Risque d'incendie!** Respectez les dégagements spécifiés pour les matériaux combustibles. Les encadrements plus petits que les minimums listés doivent être entièrement construits avec des matériaux non combustibles (ex. : poutres d'acier, panneaux de béton, etc.).

**AVIS :** L'application intramurale n'est pas compatible avec la façade décorative Radius.

1. Préparez un cadrage de 5 x 15,2 cm (2 x 6 po) comme montré à la figure 11.1.

**Remarque :** Une charpente de 2x4 n'est pas recommandée dans les régions géographiques exigeant une valeur d'isolation de R-19.

- Un modèle intercalaire en carton peut être utilisé pour simplifier le processus d'installation. Communiquez avec votre détaillant ou consultez la section des pièces de rechange du manuel du propriétaire pour commander. Utiliser le modèle pour les installations du REVO aidera à localiser les connexions de gaz et d'électricité pour l'appareil. L'installation du modèle intercalaire en carton est présentée à la figure 11.2. Utilisez des blocs pour positionner le modèle intercalaire en carton par rapport à la profondeur.
- Amenez les raccordements d'électricité et de gaz à l'emplacement désigné par les marques du modèle intercalaire de carton. Retirez le modèle et les blocs lorsque l'installation du service est complétée.

**Remarque :** Les connexions de gaz rigides doivent avoir une extrémité à la profondeur de dimension spécifique « Z ». Voir les références à la dimension « Z » à la figure 11.2. De terminer l'extrémité de la connexion de gaz rigide à la dimension appropriée « Z », simplifiera le processus de connexion du gaz à l'appareil.

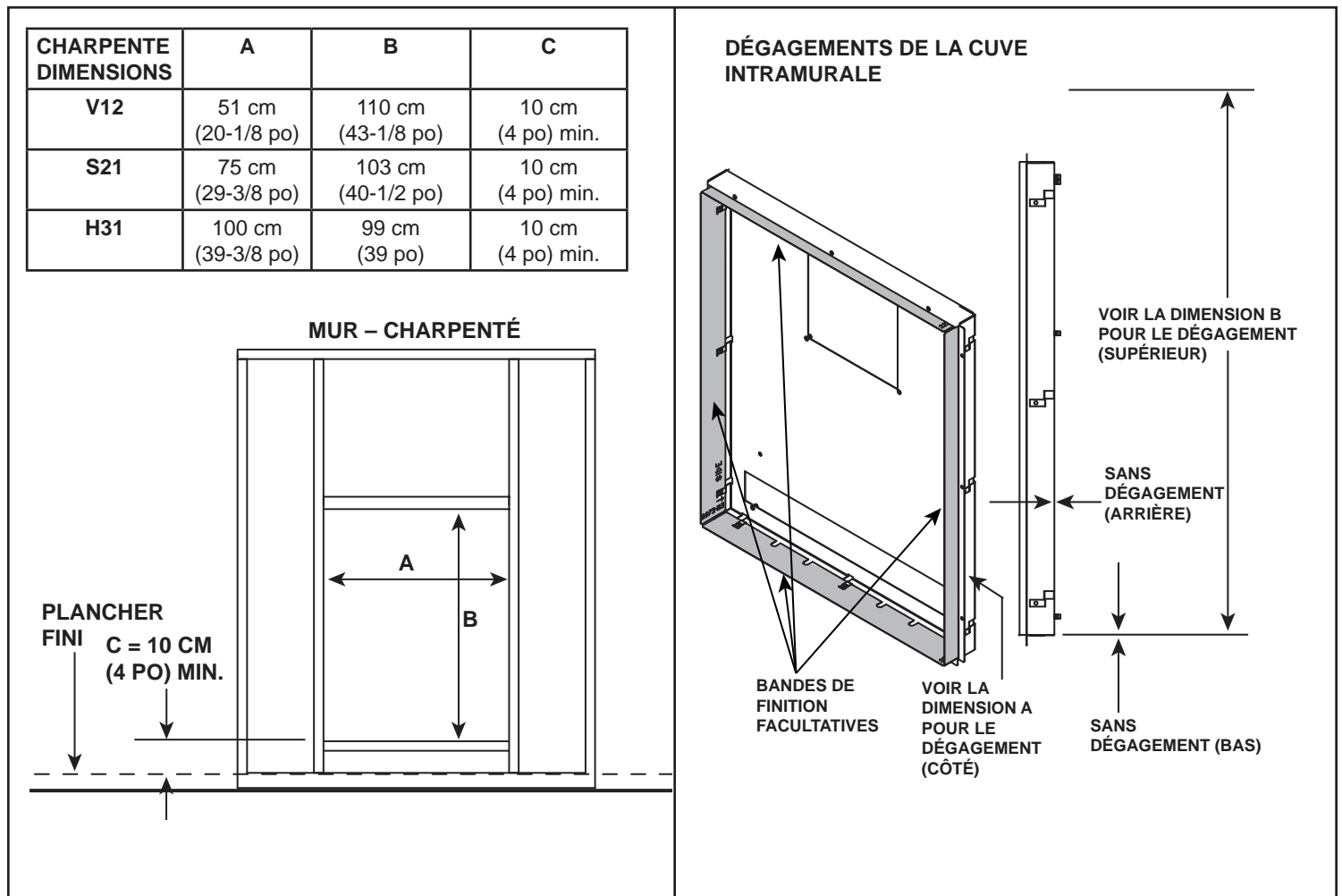

Figure 11.1 Dimensions de la charpente et dégagements de la cuve intramurale

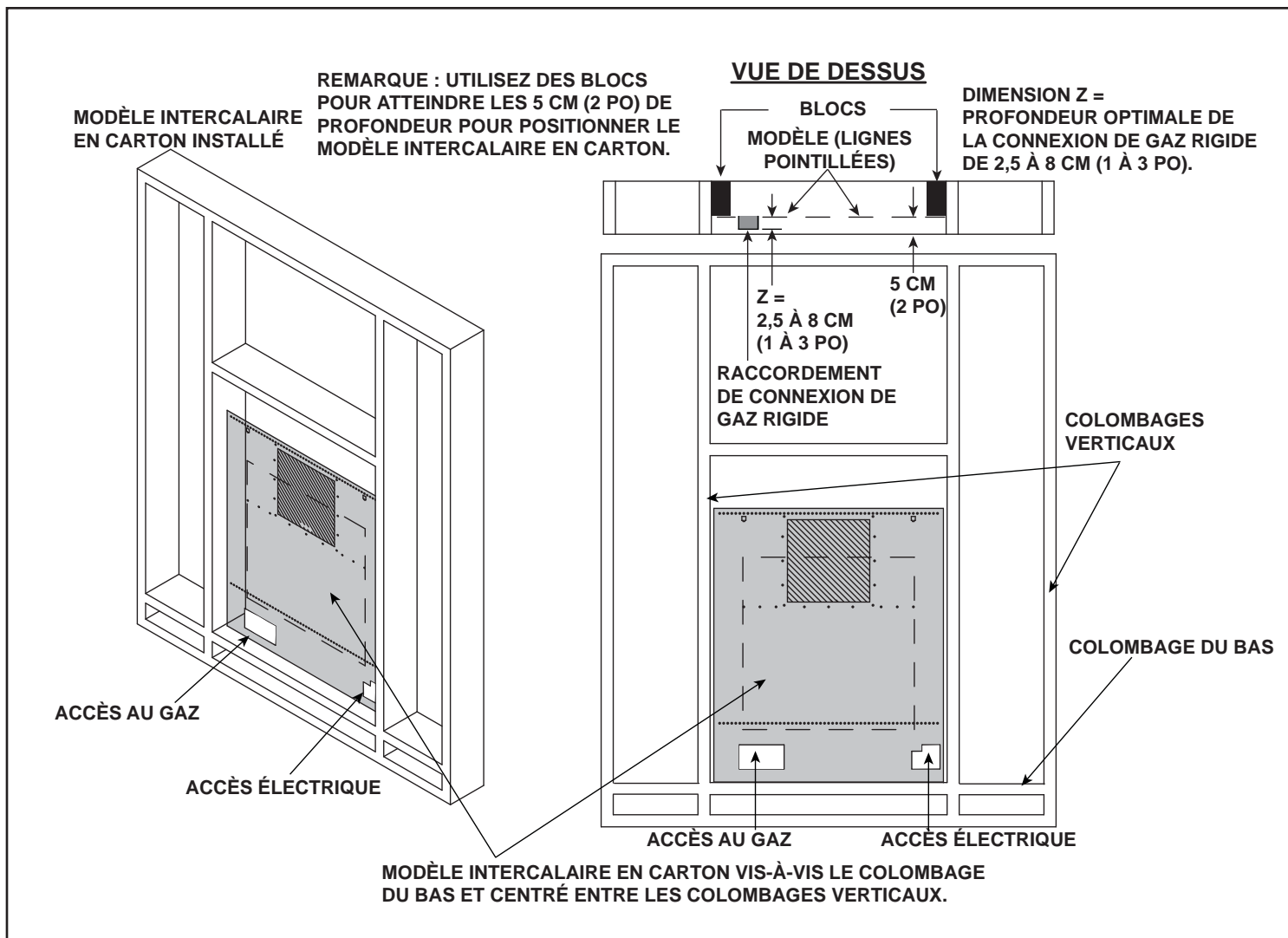

Figure 11.2 Modèle intramural avec intercalaire de carton

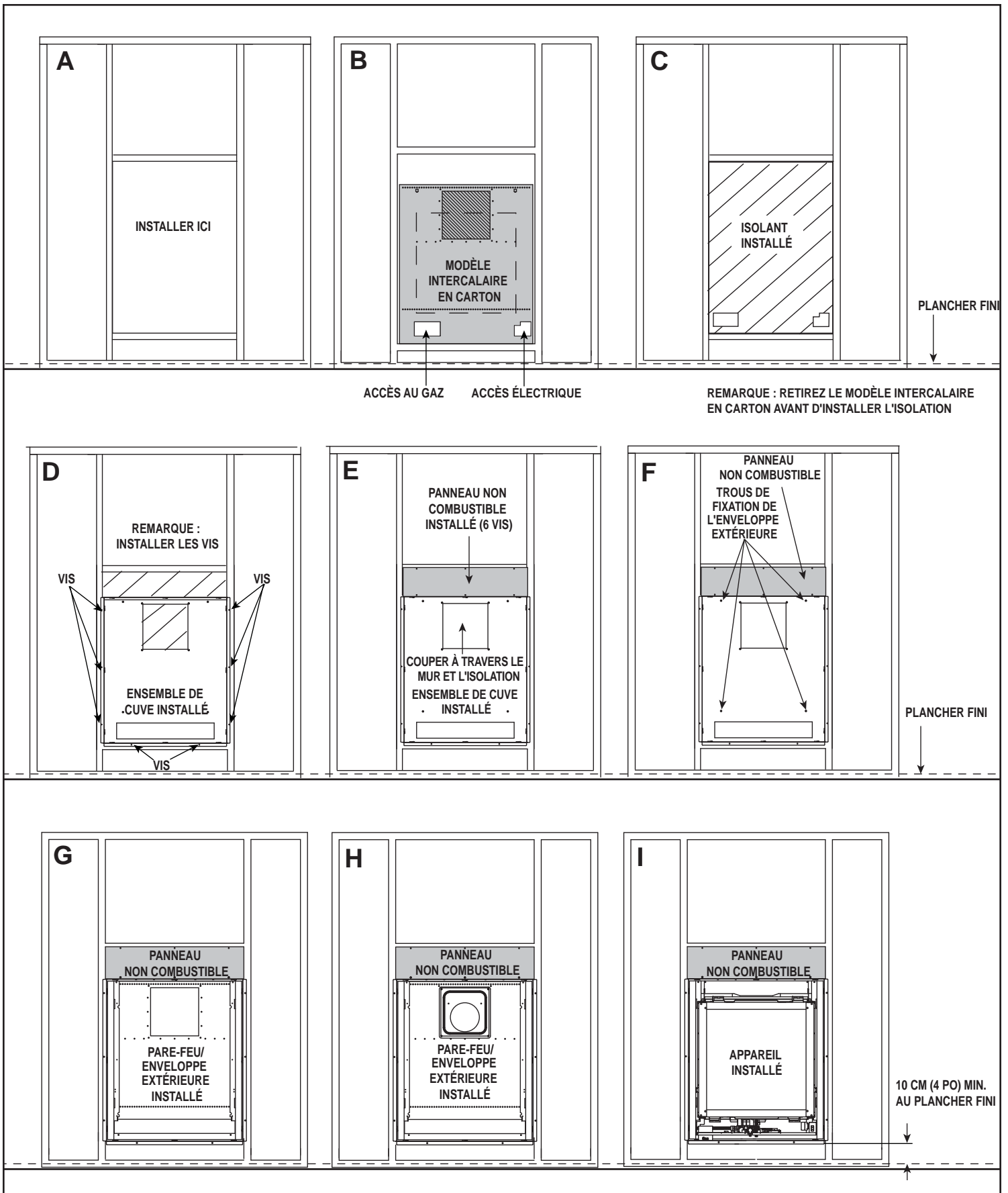

Figure 11.3. Installation de la cuve intramurale

4. Isolez le mur selon les exigences locales des codes. Utilisez le Thermax où une valeur d'isolation R19 est requise. Voir la figure 11.3 (C) et 11.6.
5. Installez la cuve intramurale comme présenté à la figure 11.3 (D). La cuve devrait reposer sur le cadrage. Vérifiez que les pinces de hotte sont bien orientées. Voir la figure 11.5. Assurez-vous que la cuve est à niveau. Utilisez huit vis (fournies avec la trousse intramurale) pour fixer la cuve à la charpente.

**ATTENTION! La cuve intramurale et l'enveloppe extérieure de l'appareil DOIVENT être installés à niveau pour assurer l'opération adéquate du brûleur.**

6. Installez le panneau non combustible requis (fourni) comme présenté dans la figure 11.3 (E) en utilisant six vis.

**AVERTISSEMENT! Risque d'incendie! NE PAS appliquer de matériaux combustibles au-delà des dégagements minimaux. Respectez tous les dégagements minimaux spécifiés dans ce manuel pour les matériaux combustibles. Le chevauchement pourrait enflammer les matériaux et interférer avec les portes.**

7. Découpez à travers l'isolation et le mur comme présenté à la figure 11.3 (E). Laissez de l'espace pour le dégagement pour le cadrage du pare-feu discuté à l'étape 11.
8. Retirez le panneau de verre fixe de la boîte à feu en dégageant les verrous supérieurs de la vitre, puis les deux verrous inférieurs. Voir la figure 12.1.
9. Retirez la boîte à feu de l'enveloppe extérieure Voir la figure 6.8.
10. Installez l'enveloppe extérieure comme montré à la figure 3 (F et G) en insérant les quatre boulons fournis

dans les trous filetés. Des vis supplémentaires peuvent être installées pour assurer que la cuve et l'enveloppe extérieure reposent solidement l'un contre l'autre.

11. Encadrez les bords du tour du pare-feu afin d'assurer que l'isolation n'entre pas en contact avec le conduit d'évacuation. Voir les figures 6.10 et 6.12.
12. Installez le pare-feu en utilisant les quatre vis fournies. Voir les figures 6.10 et 6.11. Voir la section 6.A. pour référer au scellement du pare-feu.
13. Installez les bandes de finition si applicable. Voir la figure 11.5.
14. Réattachez la boîte à feu à l'enveloppe extérieure. Utilisez les figures 6.8 et 6.13 en référence.
15. Remplacez le panneau de verre fixe sur l'appareil. Verrouillez les deux verrous inférieurs du panneau de verre fixe, puis les deux verrous supérieurs. Voir la figure 12.1.
16. Attachez l'appareil au système d'évacuation. Voir la section 6.A pour référer au scellement du pare-feu.

**AVIS! Installez un prolongement de chaperon s'il y a un espace entre le mur et l'arrière de l'extrémité du terminal. Voir la figure 11.4. Un SLP-TRAP1 sera généralement utilisé avec les installations intramurales.**

17. Installez un prolongement de chaperon et de trappe d'extrémité s'il existe un espace entre le mur extérieur et l'extrémité du terminal. Pour protéger contre les courants d'air, le prolongement de chaperon devrait être colmatée avec du mastic procurant un degré minimum d'exposition continu de 150 °C (300 °F) pour en sceller les espaces. Voir la figure 11.4.

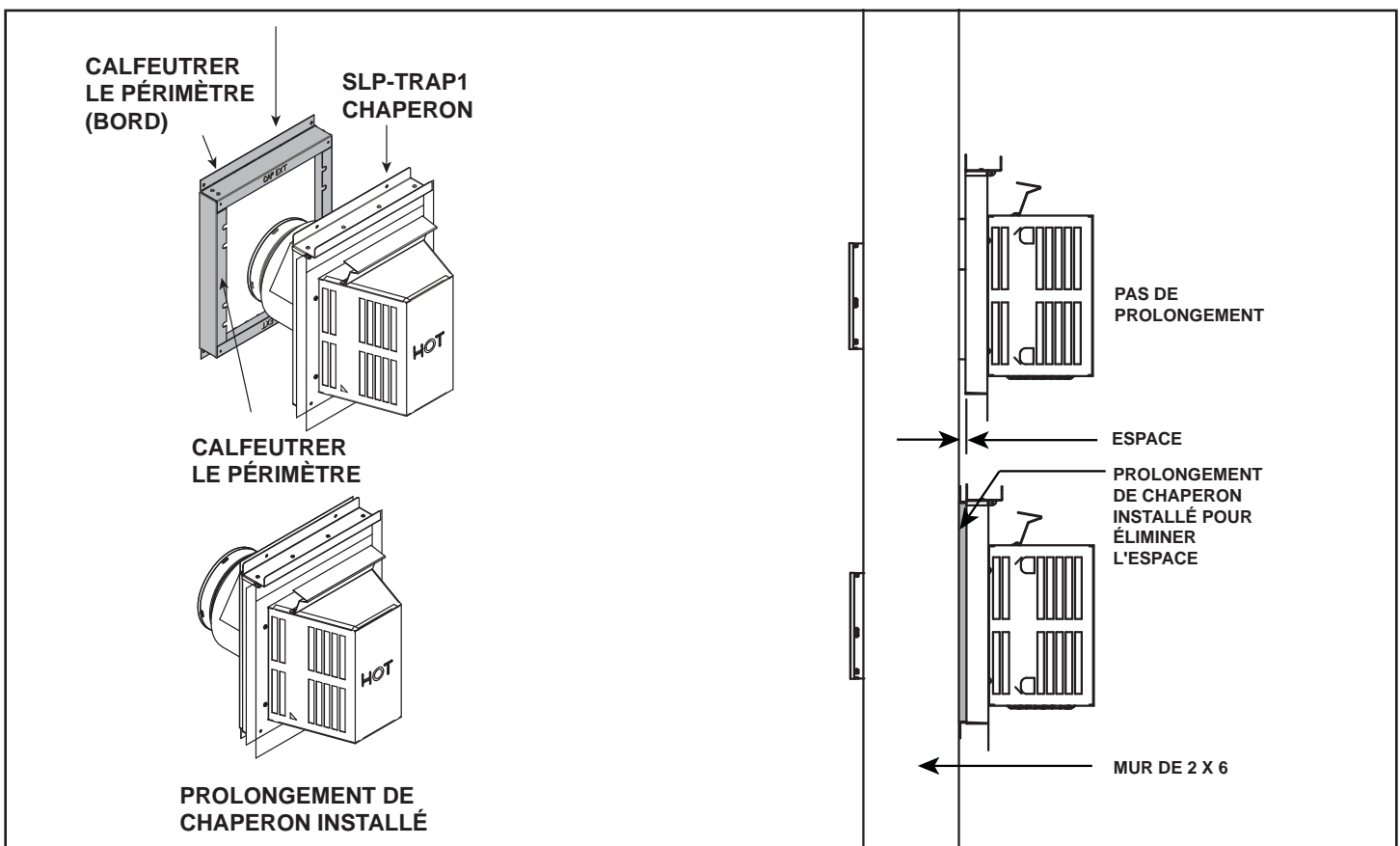

Figure 11.4 Installation du prolongement de chaperon

18. Les branchements électriques et du gaz devraient être effectués par un technicien de service qualifié.

**AVERTISSEMENT! Risque d'incendie ou d'explosion!**  
Les branchements électriques et du gaz devraient être effectués par un technicien de service qualifié.

19. Les orifices de la conduite de gaz et les autres ouvertures doivent être colmatés ou scellés.

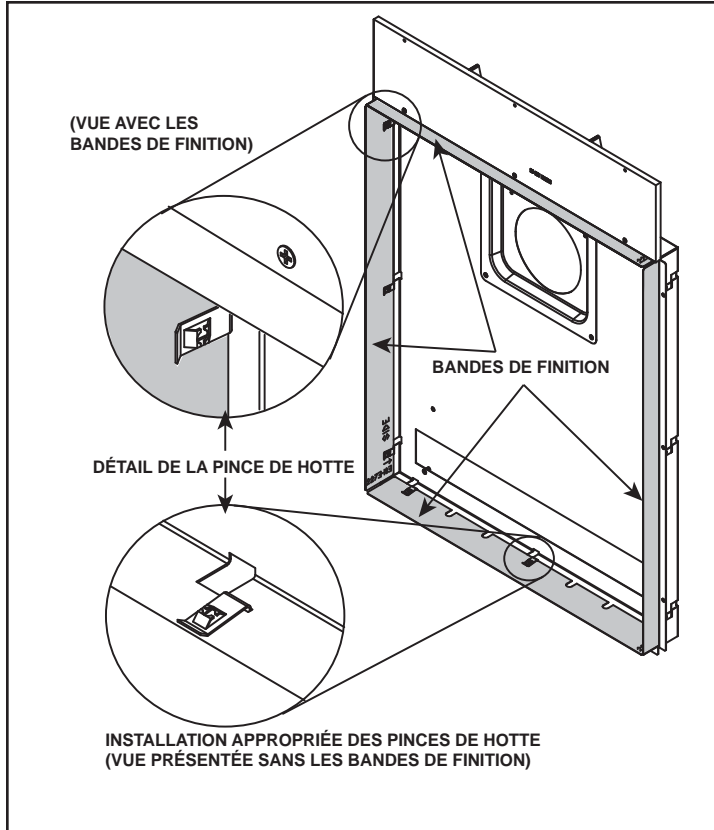

Figure 11.5 Fixation de la bande de finition et installation de la pince de hotte appropriée

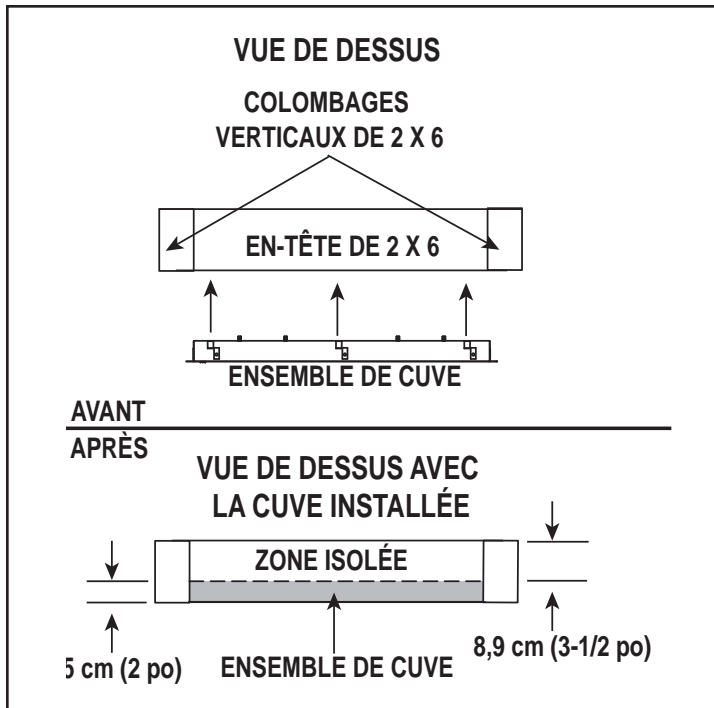

Figure 11.6. Installation de la cuve intramurale – Vue supérieure

## B. Intramural – Dégagements minimaux des revêtements combustibles

**AVIS :** L'application intramurale n'est pas compatible avec la façade décorative Radius.

	A	D
V12	51 cm (20-1/8 po)	111 cm (43-7/8 po)
S21	75 cm (29-3/8 po)	105 cm (41-1/4 po)
H31	100 cm (39-3/8 po)	101 cm (39-3/4 po)

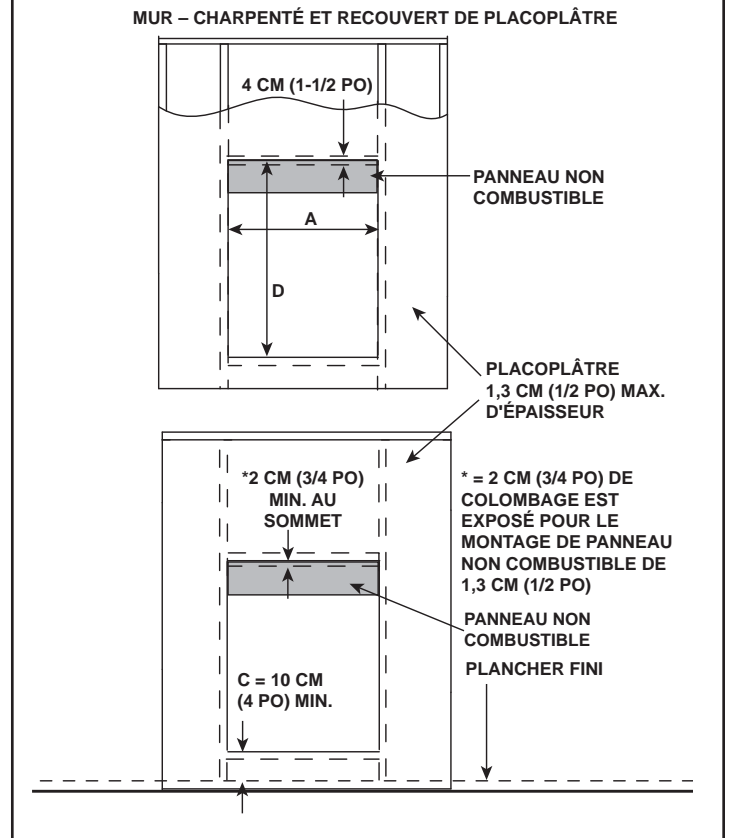

Figure 11.7. Installation de la cuve intramurale – Finition de placoplâtre

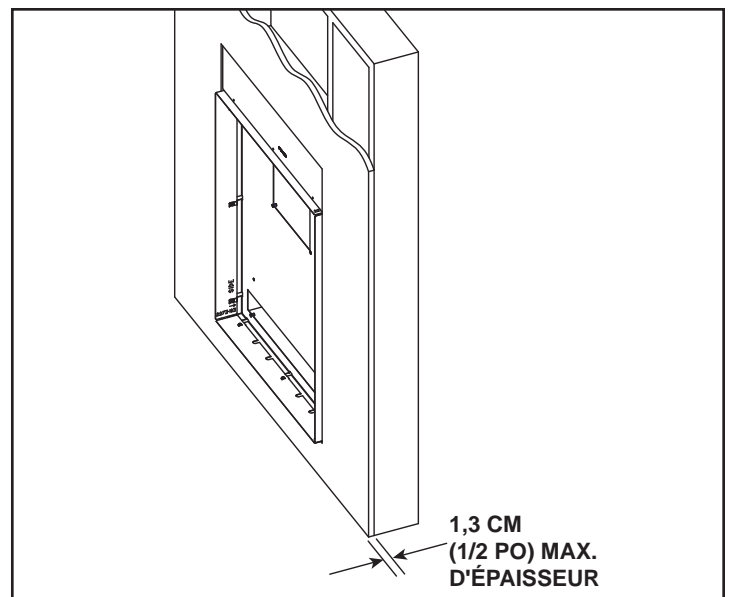

Figure 11.8. Installation de la cuve intramurale – Épaisseur du placoplâtre

### C. Intramural – Dégagements minimaux des revêtements non-combustibles

**AVIS :** L'application intramurale n'est pas compatible avec la façade décorative Radius.

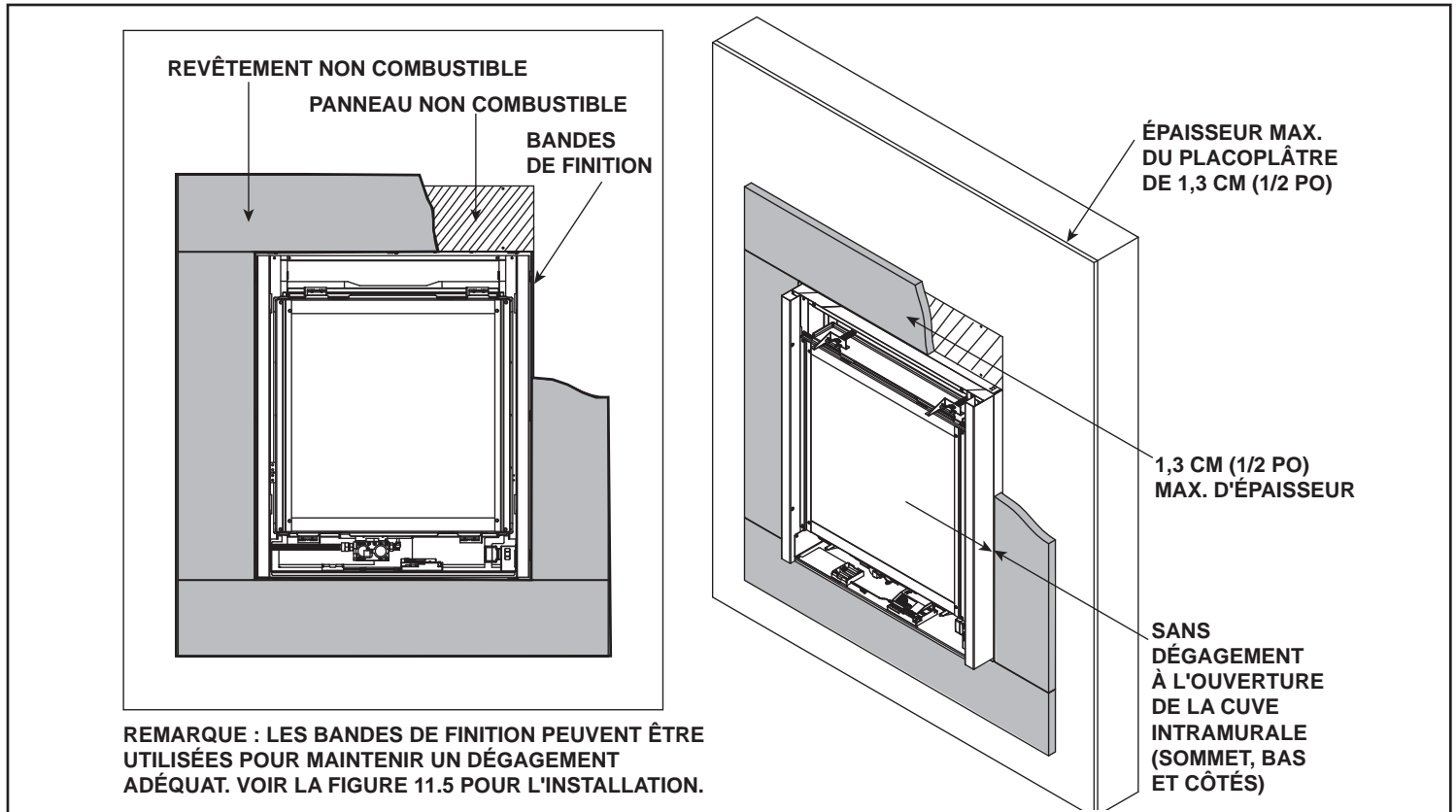

Figure 11.9

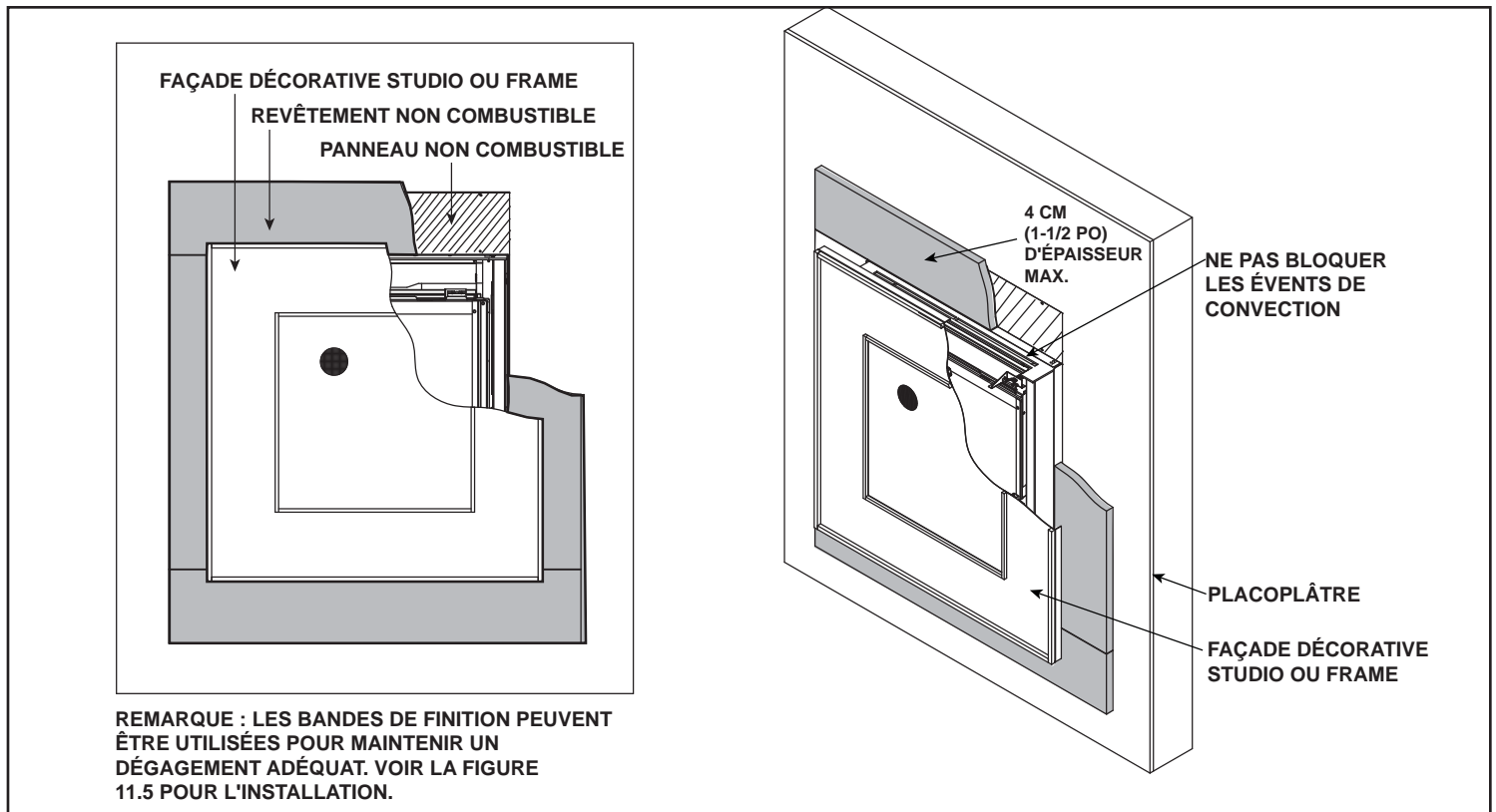

Figure 11.10

## D. Manteau de foyer intramural et saillies du mur

### Pied du manteau du foyer ou saillie du mur

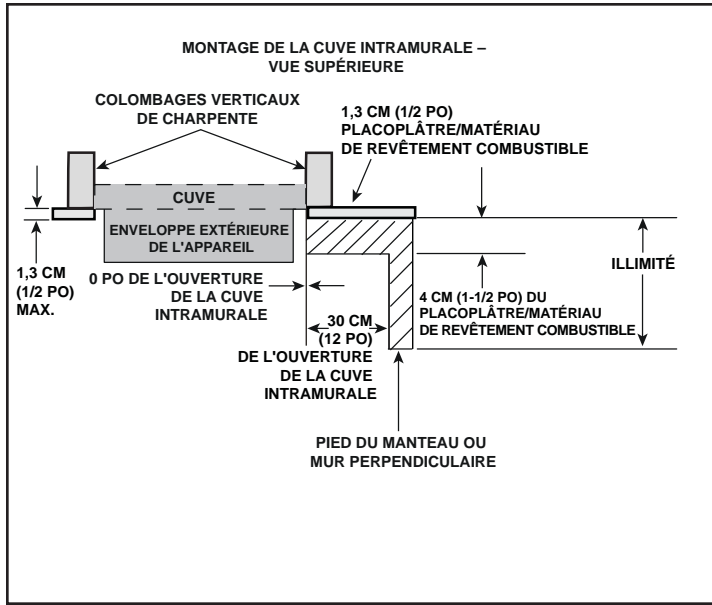

Figure 11.11 Dégagements du pied du manteau de foyer ou saillie du mur (acceptable de part et d'autre de l'ouverture)

### Pied du manteau de foyer ou saillie du mur non combustible

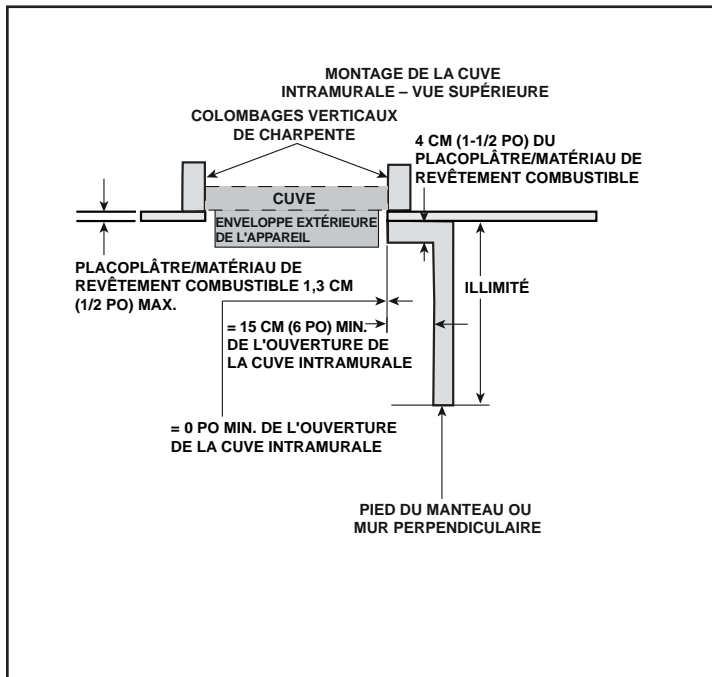

Figure 11.12 Pied du manteau de foyer ou saillie du mur non combustibles (acceptable de part et d'autre de l'ouverture)

## Manteaux de foyer combustibles surmontant l'enveloppe extérieure de l'appareil

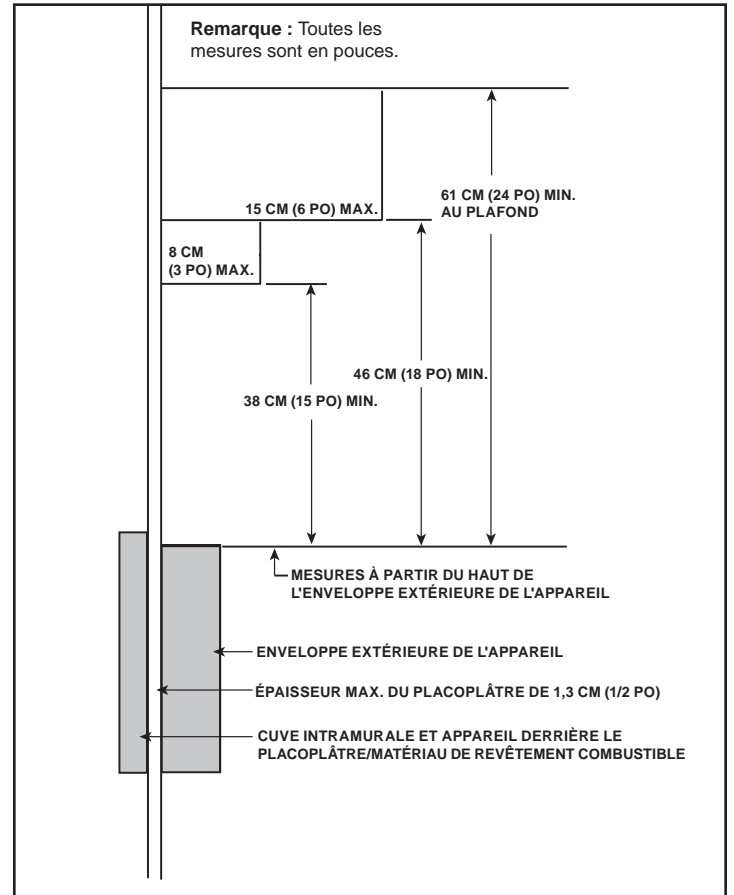

Figure 11.13 Dimensions des combustibles minimaux verticaux et maximaux horizontaux

## Manteaux de foyer non combustibles surmontant l'enveloppe extérieure de l'appareil

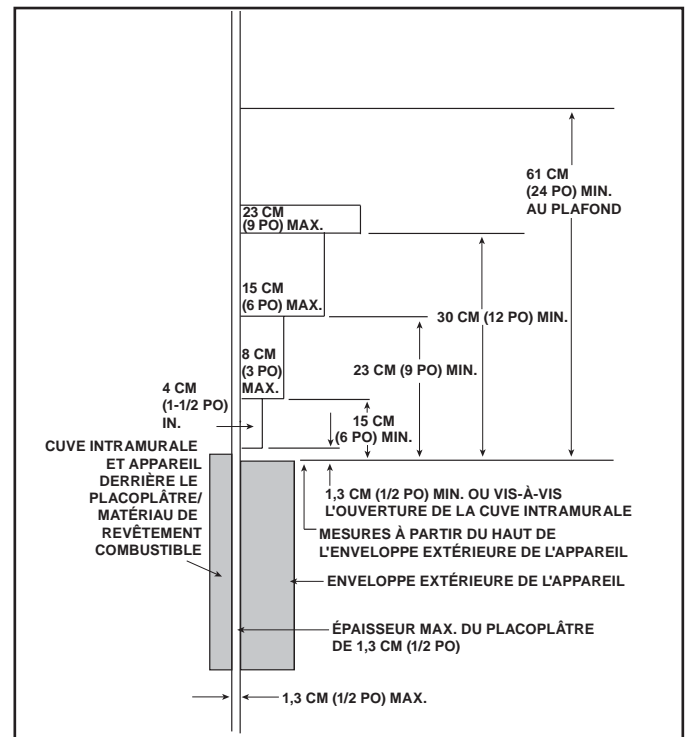

Figure 11.14 Dimensions des combustibles minimaux verticaux et maximaux horizontaux



## E. Intramural – Finition

L'anti-projection est une pièce de matériel ondulé utilisé pour protéger l'appareil pendant l'installation et avant que la finition de l'âtre ne soit complétée. L'anti-projection est expédié avec la trousse intramurale sur les modèles REVO. L'anti-projection doit être retiré avant d'allumer l'appareil.

**AVERTISSEMENT! Risque d'incendie!** Fermez robinet à bille avant d'installer l'anti-projection pour prévenir un allumage non intentionnel. Retirez l'anti-projection avant d'allumer l'appareil.



Figure 11.15 Installation de l'anti-projection

1. Installez l'anti-projection dans l'espace entre la cuve et le sommet et les côtés de l'enveloppe extérieure de l'appareil. Voir la figure 11.15.
2. Pour accéder au plateau de composants, soulevez le rabat de l'anti-projection et pliez les perforations à la main. Courbez les languettes et insérez-les dans les fentes de l'anti-projection. Voir les figures 11.16 et 11.17.

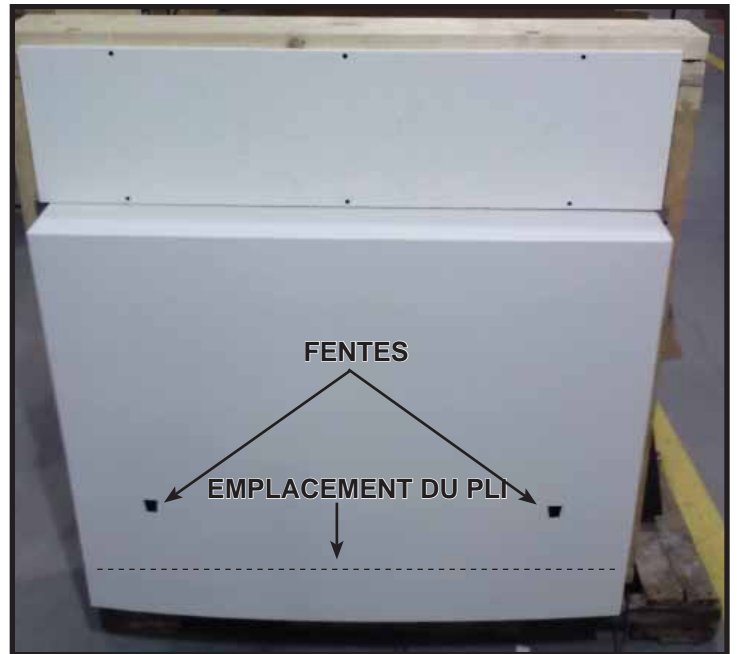

Figure 11.16 Anti-projection installé

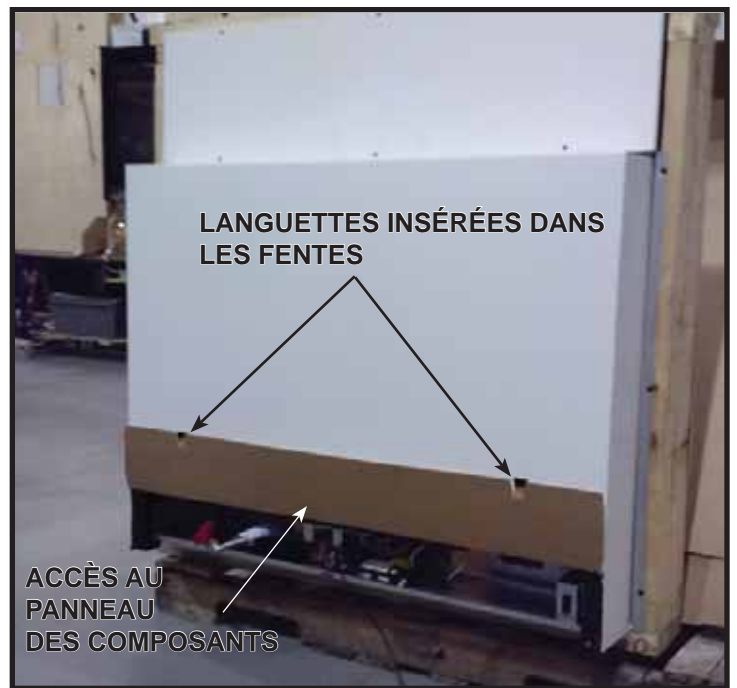

Figure 11.17 Accès au plateau de composants

# 12 Installation de l'appareil

## A. Retrait du panneau de verre fixe

**AVERTISSEMENT! Risque d'asphyxie!** Manipulez le panneau de verre fixe avec prudence. Inspectez le joint pour s'assurer qu'il n'est pas endommagé et inspectez la vitre pour s'assurer qu'elle n'est pas fendue, entaillée ou rayée.

- **NE PAS cogner, fermer violemment ou rayer la vitre.**
- **NE PAS utiliser le foyer si la vitre a été enlevée, ni si elle est fissurée, cassée ou rayée.**
- Remettez en place en un seul bloc.

### Retrait du panneau de verre fixe

- Retirez le panneau de verre fixe de la boîte à feu en dégageant les verrous supérieurs de la vitre, puis les deux verrous inférieurs. Maintenez la vitre en place avec une main et désengagez les verrous de la vitre avec l'autre main. Enlevez le panneau de verre fixe de l'appareil. Voir la figure 12.1.

### Replacer le panneau de verre fixe

- Remettez le panneau de verre fixe sur l'appareil. Verrouillez les deux verrous inférieurs du panneau de verre fixe, puis les deux verrous supérieurs. Maintenez la vitre en place avec une main et les verrous de la vitre avec l'autre main. Voir la figure 12.1.

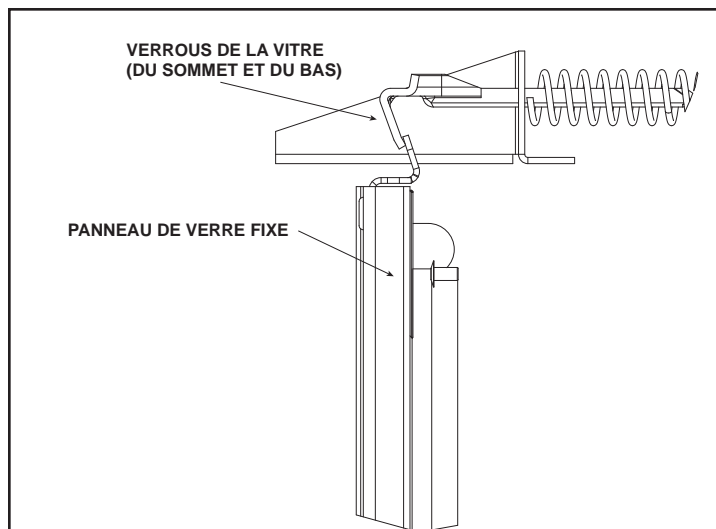

Figure 12.1 Panneau de verre fixe

## B. Retirer le matériel d'emballage

Enlevez les matériaux d'emballage sous ou dans la boîte à feu. Si une trousse intramurale a été achetée, un anti-projection sera inclus. L'anti-projection est une pièce de matériel ondulé utilisé pour protéger l'appareil pendant l'installation et avant que la finition de l'âtre ne soit complétée. L'anti-projection doit être retiré avant d'allumer l'appareil. Reportez-vous à la section 11.E pour obtenir des informations plus détaillées ou l'installation de l'anti-projection.

**AVERTISSEMENT! Risque d'incendie!** Fermez robinet à bille avant d'installer l'anti-projection pour prévenir un allumage non intentionnel. Retirez l'anti-projection avant d'allumer l'appareil.

Retirez les supports de transport en enlevant les deux vis de chaque support. Disposez des supports de transport de la vitre. Voir la figure 12.2.

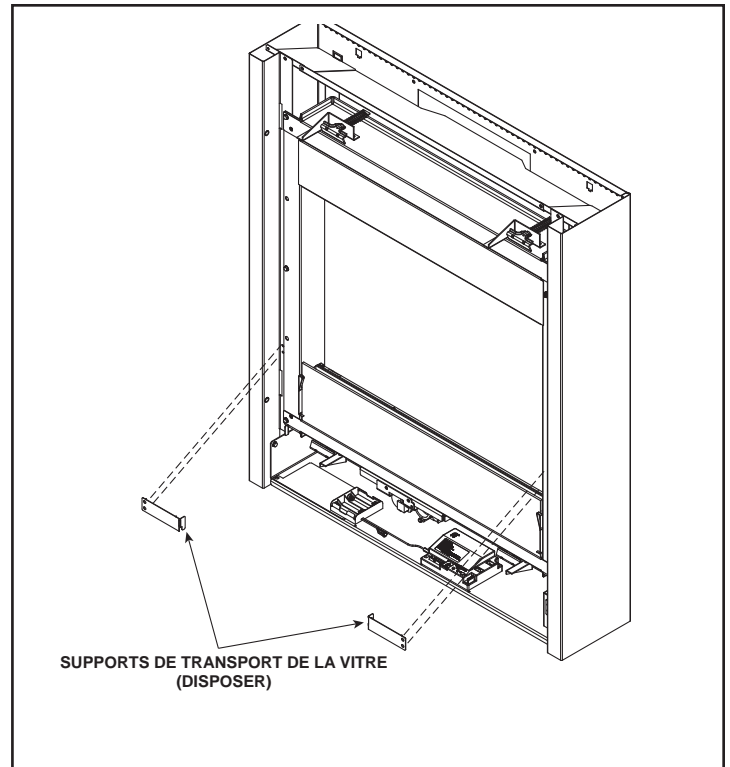

Figure 12.2 Enlever les supports de transport

## C. Nettoyage de l'appareil

Nettoyez/aspirez la sciure qui peut s'être accumulée dans la boîte à feu, ou sous l'appareil dans la cavité de contrôle.

## D. Façades/grillage décoratifs

Les façades décoratives conçues pour cet appareil comprennent un grillage. L'installation de l'ensemble de façade/grillage décoratif est requise pour l'utilisation de l'appareil. Pour les installations d'instruction, voir les directives incluses avec la façade décorative.

**AVERTISSEMENT! Risque d'incendie!** Installer UNIQUEMENT des portes ou façades approuvées par Hearth & Home Technologies. Des portes et façades non approuvés pourraient causer une surchauffe du foyer.

**Cet appareil est fourni avec une barrière intégrale pour empêcher tout contact direct avec le panneau de verre fixe. NE PAS utiliser le foyer sans la barrière.**

Si la barrière manque ou si vous avez besoin d'aide pour l'installer correctement, contactez votre distributeur ou Hearth & Home Technologies.

Pour plus d'information, reportez-vous aux instructions fournies avec la façade décorative.

**AVIS :** L'application intramurale n'est pas compatible avec la façade décorative Radius.

# 13 Matériel de référence

## A. Schémas des composants du conduit d'évacuation

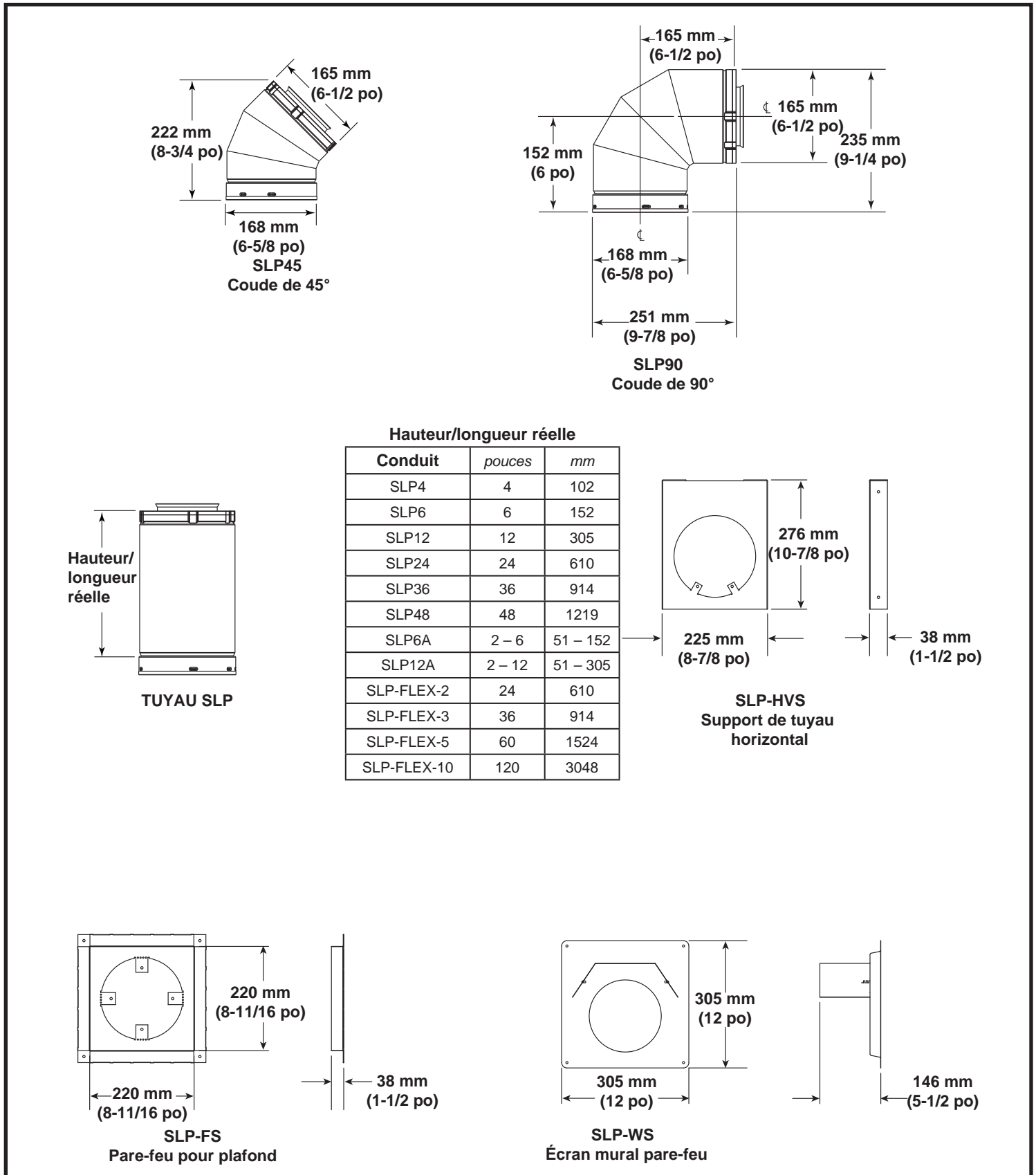
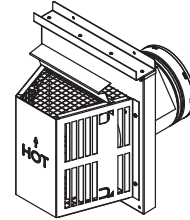
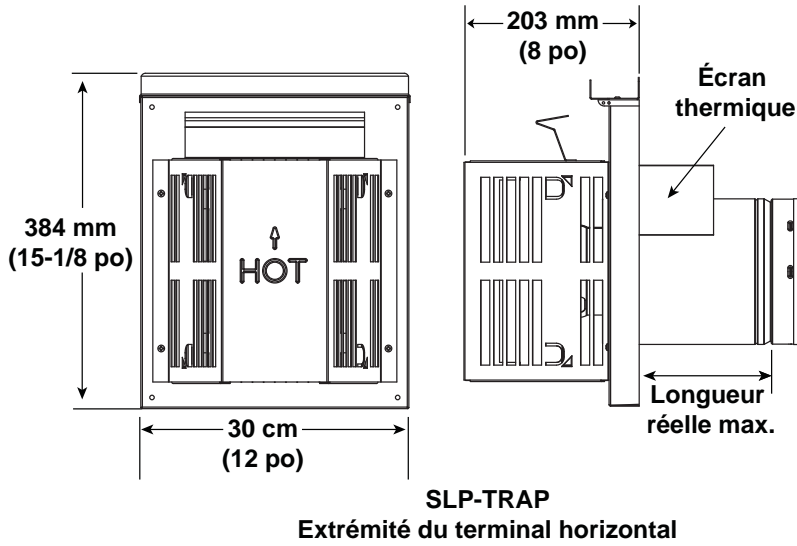

Figure 13.1 Composants du conduit SLP

## A. Schémas des composants du conduit d'évacuation (suite)

Remarque : Le chevauchement des écrans thermiques DOIT être d'au moins 4 cm (1-1/2 po). L'écran thermique est conçu pour être utilisé sur un mur de 10 à 18,4 cm (4 à 7-1/4 po) d'épaisseur. Si l'épaisseur du mur est moindre que 10 cm (4 po) les écrans thermiques existants devront être découpés. Si l'épaisseur du mur est plus élevée que 18 cm (7-1/4 po) un DVP-HSM-B sera requis.



Extrémité du terminal	Longueur réelle minimum	Longueur réelle maximum
Trap1	3-1/8 po	4-3/4 po
	79 mm	121 mm
Trap2	5-1/4 po	9-1/4 po
	133 mm	235 mm

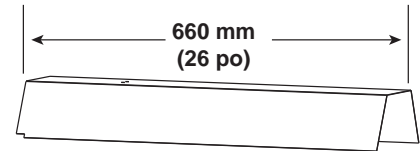
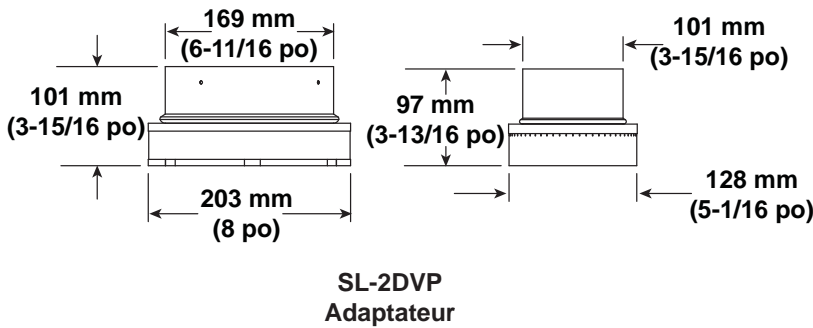

**DVP-HSM-B**  
Écran thermique allongé

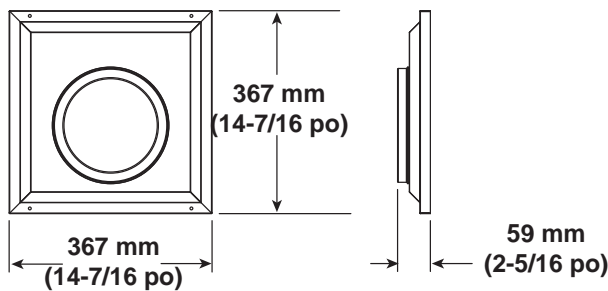

Figure 13.2 Composants du conduit SLP

## A. Schémas des composants du conduit d'évacuation (suite)

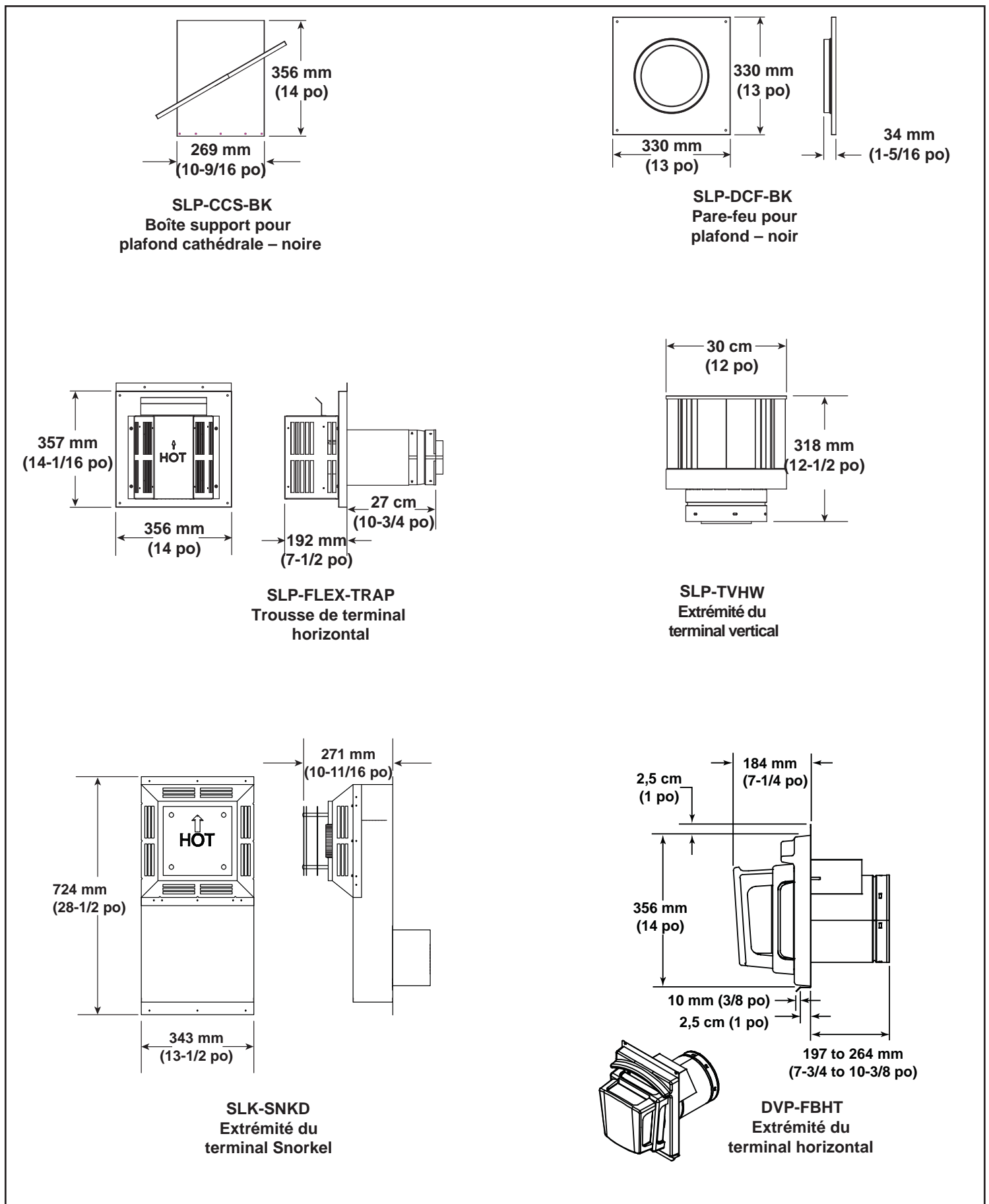
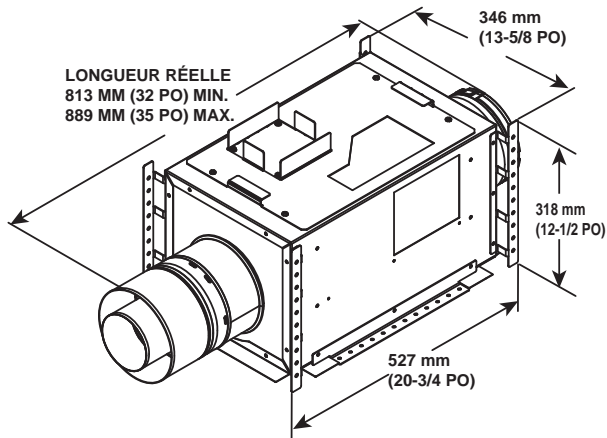

Figure 13.3 Composants du conduit SLP

## A. Schémas des composants du conduit d'évacuation (suite)

**Remarque :** La course du conduit d'évacuation incluant le PVK-80 ou le PVI-SLP ne devrait pas excéder une longueur totale de 9 m (30 pi) ou six coudes de 90 degrés.



**PVI-SLP**  
Ventilateur direct mécanisé

Optional Wire Harness	
DESCRIPTION	PART NUMBER
10 FT PV Wire Harness	PVI-WH10
20 FT PV Wire Harness	PVI-WH20
40 FT PV Wire Harness	PVI-WH40
60 FT PV Wire Harness	PVI-WH60
80 FT PV Wire Harness	PVI-WH80
100 FT PV Wire Harness	PVI-WH100

**Remarque :** Du câblage est requis pour alimenter le PVI-SLP branché à l'appareil et est commandé séparément du PVI-SLP. Communiquez avec votre détaillant pour commander.

**Remarque :** N'utiliser que des extrémités de terminal approuvées pour le PVI-SLP. Voir les instructions incluses avec la trousse du PVI-SLP. ←

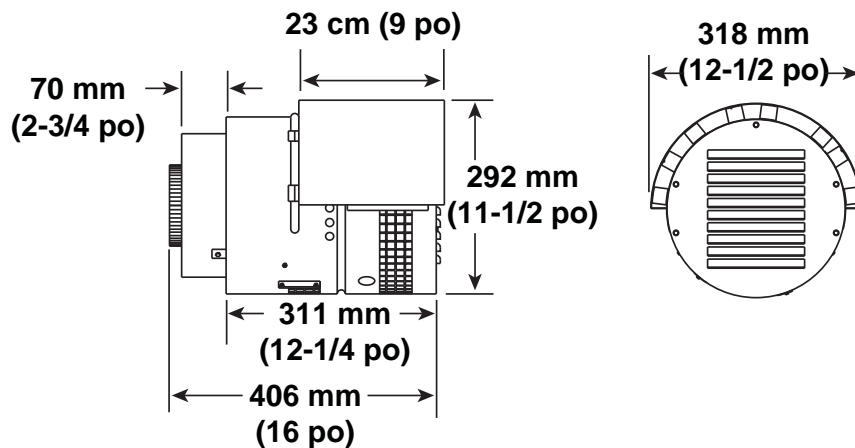

**PVK-80**

*(Non approuvé pour l'utilisation avec REVO-V12.)*

Figure 13.4 Composants du conduit SLP

## **B. Accessoires**

### **Télécommandes, contrôles muraux et interrupteurs**

#### **Muraux**

Suivez les instructions fournies avec le contrôle installé pour utiliser votre foyer :

Pour votre sécurité :

- Installez un verrouillage d'interrupteur/télécommande avec des caractéristiques de verrouillage de sécurité-enfant.
- Gardez la télécommande hors de la portée des enfants.

Contactez votre fournisseur pour toutes questions.

Heat & Glo, une marque commerciale de Hearth & Home Technologies  
7571 215<sup>th</sup> Street West, Lakeville, MN 55044  
[www.heatnglo.com](http://www.heatnglo.com)

Veuillez contacter votre fournisseur Heat & Glo si vous avez des questions ou préoccupations.  
Pour obtenir l'emplacement du fournisseur Heat & Glo le plus près,  
veuillez visiter [www.heatnglo.com](http://www.heatnglo.com).

*Imprimé aux États-Unis – Copyright 2013*