

Manuel d'installation

Installation et mise en place de l'appareil

INSTALLATEUR : Ce manuel doit être confié aux personnes responsables de l'utilisation et du fonctionnement.
PROPRIÉTAIRE : Veuillez conserver ce manuel à titre de référence.

AVIS : NE PAS JETER CE MANUEL

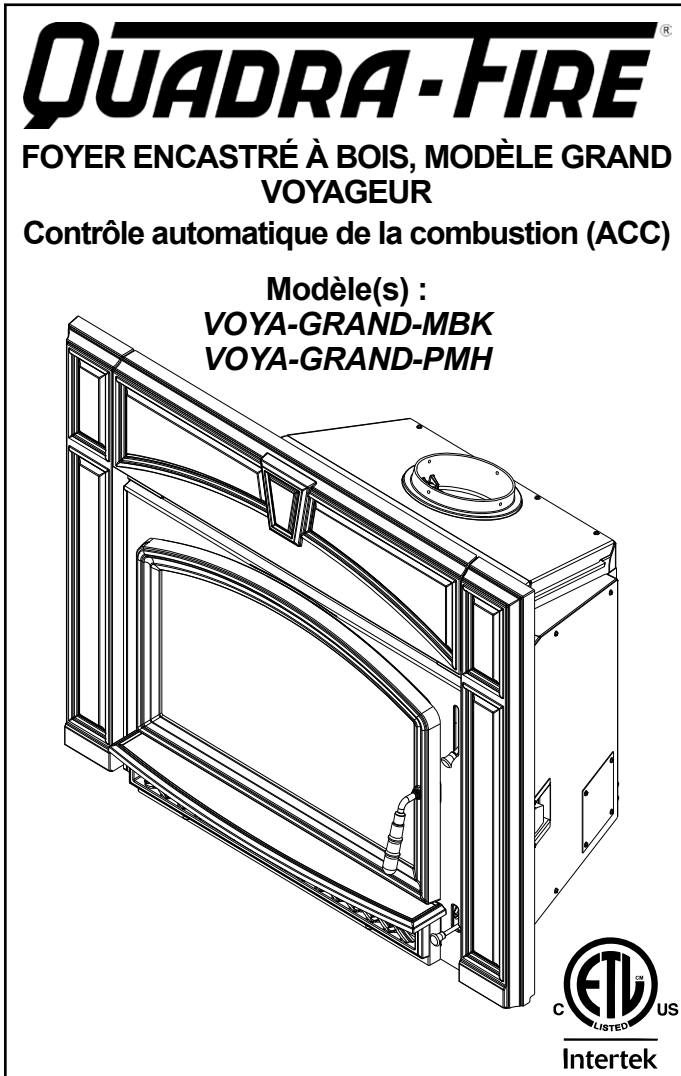

AVERTISSEMENT



Risque d'incendie.

À n'utiliser qu'avec des combustibles solides à base de bois.

Les autres combustibles risquent de provoquer des feux incontrôlables et d'émettre des gaz toxiques (par exemple, du monoxyde de carbone).



L'installation et l'entretien de cet appareil doivent être effectués par des techniciens autorisés. Hearth & Home Technologies conseille de faire appel à des spécialistes certifiés par NFI ou des techniciens encadrés par un spécialiste possédant cette certification.



AVERTISSEMENT



Le non-respect de ces instructions peut entraîner des dommages matériels, des blessures, voire la mort.

- Ne pas entreposer ni utiliser de l'essence ou d'autres vapeurs ou liquides inflammables à proximité de cet appareil ou de tout autre appareil électrique.
- Ne chauffez pas excessivement – Si l'appareil de chauffage ou le carneau devient rouge, le feu est trop intense. Un chauffage excessif annulera votre garantie.
- Respectez les dégagements spécifiés pour les matériaux inflammables. Le non-respect de ces consignes peut déclencher un incendie.

AVERTISSEMENT



SURFACES CHAUDES !

La vitre et les autres surfaces sont chaudes pendant l'utilisation ET le refroidissement.

La vitre chaude peut provoquer des brûlures.

- Ne pas toucher la vitre avant qu'elle ne soit refroidie.
- Ne laissez JAMAIS les enfants toucher la vitre.
- Éloignez les enfants.
- SURVEILLEZ ATTENTIVEMENT les enfants présents dans la pièce où le foyer est installé.
- Avertir les enfants et les adultes des dangers associés aux températures élevées.
- **La température élevée peut enflammer les vêtements ou d'autres matériaux inflammables.**
- Éloignez les vêtements, meubles, rideaux ou autres matières inflammables.

REMARQUE

To obtain a French translation of this manual, please contact your dealer or visit www.quadrafire.com

Pour obtenir une traduction française de ce manuel, veuillez contacter votre détaillant ou visiter www.quadrafire.com



Définition des avertissements de sécurité :

- **DANGER !** Indique une situation dangereuse qui entraînera la mort ou des blessures graves si elle n'est pas évitée.
- **AVERTISSEMENT !** Indique une situation dangereuse pouvant entraîner la mort ou des blessures graves si elle n'est pas évitée.
- **ATTENTION !** Indique une situation dangereuse pouvant provoquer des blessures mineures ou modérées si elle n'est pas évitée.
- **AVIS :** Désigne des pratiques pouvant endommager l'appareil ou d'autres biens matériels.

TABLE DES MATIÈRES

1 Importantes informations concernant la sécurité

A. Certification du foyer encastré	3
B. Puissance calorifique et rendement	3
C. Approuvé pour les maisons mobiles	3
D. Spécifications de la porte vitrée	3
E. Matériaux incombustibles	3
F. Matériaux inflammables	4

2 Par où commencer

A. Considérations techniques et conseils d'installation	5
B. Tirage	5
C. Pression négative	6
D. Outils et matériaux nécessaires	6
E. Inspection de l'appareil et des composants	6
F. Liste de vérification de l'installation	7

3 Dimensions et dégagements

A. Dimensions de l'appareil	8
B. Dégagements par rapport aux matériaux combustibles	9
C. Localisation de votre poêle et cheminée	11
D. Exigences appliquées à l'abat-vent de la cheminée	11
E. Règle 2-10-3	12

4 Systèmes de cheminée

A. Systèmes de conduits d'échappement des gaz	13
B. Inspections	13
C. Cheminées de grande taille	13
D. Cheminée en maçonnerie	13
E. Cheminée en maçonnerie avec circulation de la chaleur par conduit métallique	15
F. Cheminée préfabriquée en métal	15
G. Fixer les composants de la cheminée	16
H. Transformation du foyer	16
I. Foyer sans dégagement	17
J. Conduits en acier inoxydable	17
K. Hauteur de la cheminée / élévation et longueur	17

5 Installation de l'appareil

A. Installation du kit de prise d'air extérieure	18
B. Fixer le tuyau du poêle/doublage à la buse de la cheminée	19
C. Installation facultative de l'adaptateur de dévoiement	19
D. Mise à niveau des pieds	20
E. Fixer l'appareil au conduit du poêle/doublage	20
F. Installation de l'encadrement et du kit de garniture	21
G. Encadrement standard & kit de garniture en fonte	21
H. Kit d'encadrement tout en fonte	22
I. Installation du cordon du ventilateur sur le côté gauche	23

6 Installation dans une maison mobile

7 Liste d'accessoires

1 Importantes informations concernant la sécurité

A. Certification du foyer encastré

Modèle :	Foyer encastré à bois, MODÈLE GRAND VOYAGEUR
Laboratoire :	Intertek
Rapport no :	100868597PRT-001
Type :	Chauffage d'ambiance homologué à combustible solide.
Norme :	UL 1482, ULC S628-93 et (UM) 84-HUD, approuvé pour les maisons mobiles.

B. Puissance calorifique et rendement

N° de certification EPA :	912
EPA, Émissions certifiées :	3,2 grammes par heure
*PCI, Efficacité testée :	78,4 %
**PCS, Efficacité testée :	72,5 %
***EPA, Sortie en BTU :	de 10 700 à 28 600 BTU/h
****Pointe d'émission de BTU/heure :	58 600
Taille du conduit :	15 cm (6 po)
Taille de la boîte à feu :	0,07 m ³ (2,35 pi ³)
Longueur idéale des bûches :	50 cm (20 po)
Orientation du combustible :	Côte à côte
Combustible	Corde de bois séché
*Efficacité moyenne pondérée PCI utilisant du sapin Douglas aux dimensions spécifiées et les données collectées pendant les tests d'émission de l'EPA.	
**Efficacité moyenne pondérée PCS utilisant du sapin Douglas aux dimensions spécifiées et les données collectées pendant les tests d'émission de l'EPA.	
***Plage d'émission de BTU basée sur l'efficacité par défaut de l'EPA et les taux de combustion des résultats bas et élevés des tests EPA, en utilisant du sapin Douglas aux dimensions spécifiées.	
****Maximum BTU émis par l'unité calculé en utilisant le taux de combustion maximal de la première heure à partir du résultat élevé du test EPA et le niveau en BTU du bois (8 600) multiplié par l'efficacité.	

Ce foyer encastré à bois Quadra-Fire modèle Grand Voyageur (ACC) est conforme aux normes d'émission de particules du 15 mai 2015 de l'EPA (agence de protection de l'environnement des États-Unis).

C. Approuvé pour les maisons mobiles

- Cet appareil peut être installé dans les maisons mobiles, à l'exclusion de la chambre à coucher, à condition qu'une prise d'air extérieure de combustion ait été installée.
- L'intégrité de la structure du sol, des murs et du plafond de la maison mobile doit être maintenue.
- L'appareil doit être correctement fixé à la charpente de la maison mobile avec un fil de mise à terre en cuivre n° 8, et la cheminée doit être homologuée UL103 HT ou une doublure homologuée UL-1777 de 152 mm (6 po) de diamètre doit être utilisées sur toute la longueur.
- Le kit de prise d'air extérieur, n° de pièce OAK-ACC, doit être installée en cas d'utilisation dans une maison mobile.

Quadra-Fire est une marque déposée de Hearth & Home Technologies.

REMARQUE : Cette installation doit être conforme aux codes locaux. En l'absence de codes locaux, vous devez être en conformité avec les codes d'installation UL1482, (UM) 84-HUD et NPFA211 aux États-Unis et les codes ULC S628-93 et CAN/CSA-B365 au Canada.

Ce chauffage à granulés nécessite des inspections et des réparations périodiques pour un fonctionnement adéquat. Ne pas utiliser ce chauffage à granulés selon les directives du présent manuel contrevient aux réglementations fédérales.

D. Spécifications de la porte vitrée

Ce poêle est équipé d'une porte vitrée en vitrocéramique de 5 mm d'épaisseur. N'utilisez que des vitres en vitrocéramique de 5 mm pour remplacer une vitre endommagée. Veuillez contacter votre détaillant si vous devez remplacer la vitre.



AVERTISSEMENT



Risque d'incendie.

Hearth & Home Technologies décline toute responsabilité et annulera la garantie dans les cas suivants :

- Installation et utilisation d'un appareil endommagé.
- Modification de l'appareil.
- Non-respect des instructions d'installation de Hearth & Home Technologies.
- Installation et/ou utilisation de composants non autorisés par Hearth & Home Technologies.
- Utilisation de l'appareil sans tous les composants installés.
- Utilisation de l'appareil sans les pieds (si fournis avec l'unité).
- Ne chauffez PAS excessivement – Si l'appareil ou le carneau devient rouge, le feu est trop intense.

Toute action qui peut créer un danger d'incendie.

Les installations, réglages, modifications, réparations ou entretiens incorrects peuvent provoquer des blessures et des dommages matériels.

Pour obtenir une assistance ou des renseignements supplémentaires, consulter un installateur, un réparateur qualifié ou votre fournisseur.

REMARQUE : Le fabricant de cet appareil, Hearth & Home Technologies, se réserve le droit de modifier sans préavis ses produits, leurs spécifications et/ou leurs prix.

Hearth & Home Technologies NE GARANTIRA PAS les foyers qui présentent des preuves de surchauffe. La preuve d'une surchauffe du foyer peut en outre comprendre :

- Gauchissement du conduit d'air
- Attaches de brique réfractaire détériorés
- Déflecteur et autres composants intérieurs détériorés

E. Matériaux non combustibles

Matériaux qui ne s'enflamment pas et ne brûlent pas, formés des éléments suivants :

- Acier
- Brique
- Béton
- Verre
- Plâtre
- Fer
- Tuiles
- Ardoise

Matériaux homologués **ASTM E 136, méthode standard de détermination du comportement des métaux dans un four à tube vertical de 750°C [1382°F]**.

F. Matériaux combustibles

Matériel composé/recouvert de l'un des matériaux suivants :

- Bois
- Fibres végétales
- Contreplaqué/panneau de copeaux
- Papier compressé
- Plastique
- Panneaux de plâtre (cloison sèche)

Tout matériau qui peut s'enflammer ou brûler, à l'épreuve des flammes ou non, recouvert de plâtre ou non.

Manuel de l'installateur

2 Par où commencer

A. Considérations techniques et conseils d'installation

AVERTISSEMENT

- Vérifiez les codes de construction du bâtiment avant l'installation.
- L'installation DOIT être en conformité avec les codes et réglementations locaux, régionaux, provinciaux et nationaux.
 - Consultez la société d'assurance, les responsables locaux de la construction, les pompiers ou les autorités compétentes pour les restrictions, l'inspection des installations et les permis.

Avant d'installer, considérez les éléments suivants :

- Type de carneau à utiliser
 - sur une simple paroi de 152 mm (6 po) de diamètre en acier inoxydable ou
 - sur une double paroi de 152 mm (6 po) de diamètre en acier inoxydable.
- Consultez la page 28 pour les dégagements par rapport aux matériaux inflammables.
- Prise électrique située à proximité pour le ventilateur en option.



AVERTISSEMENT



Danger d'asphyxie.

- NE BRANCHEZ PAS CE POÊLE À UN CONDUIT DE CHEMINÉE UTILISÉ PAR UN AUTRE APPAREIL.
- NE BRANCHEZ À AUCUN CONDUIT OU SYSTÈME DE DISTRIBUTION D'AIR.

Les gaz de combustion risquent d'envahir la maison.



AVERTISSEMENT



Risque d'incendie.

Hearth & Home Technologies décline toute responsabilité et annulera la garantie dans les cas suivants :

- Installation et utilisation d'un appareil endommagé.
- Modification de l'appareil.
- Non-respect des instructions d'installation de Hearth & Home Technologies.
- Installation et/ou utilisation de composants non autorisés par Hearth & Home Technologies.
- Utilisation de l'appareil sans tous les composants installés.
- Utilisation de l'appareil sans les pieds (si fournis avec l'unité).
- Ne chauffez PAS excessivement – Si l'appareil ou le carneau devient rouge, le feu est trop intense.

Toute action qui peut créer un danger d'incendie.

B. Tirage

Le tirage est la différence de pression nécessaire à la bonne évacuation des appareils. Quand le tirage d'un appareil est bon, tous les produits de combustion sortent de la maison par la cheminée.

Quelques considérations pour obtenir un bon tirage :

- Éviter une pression négative
- Emplacement de l'appareil et de la cheminée

Pour s'assurer que votre appareil a une bonne combustion :

- Lors d'une faible combustion, le tirage de votre cheminée (pression statique) doit être d'environ 1 mm (0,04 po) de colonne d'eau.
- Lors d'une forte combustion, le tirage de votre cheminée (pression statique) doit être d'environ 2,5 mm (0,10 po) de colonne d'eau.
- La pression est mesurée à 152 mm (6 po) au-dessus de l'appareil, après une heure de fonctionnement sur chaque position.

AVIS : HEARTH & Home Technologies n'assume aucune

responsabilité pour une performance inadéquate du système de l'appareil causée par :

- Mauvais tirage en raison des conditions ambiantes
- Courants descendants
- Étanchéité de la structure
- Appareils de ventilation mécanique
- Surchauffe causée par des hauteurs de cheminée excessive
- Le rendement idéal est avec une hauteur de cheminée entre 4,26 et 4,88 m (14 et 16 pi) mesurée depuis la base de l'appareil.

C. Pression négative

Si le volume d'arrivée d'air est insuffisant pour permettre le bon fonctionnement de l'appareil, la pression devient négative. La fumée peut être plus épaisse aux étages inférieurs de la maison.

Les causes incluent :

- Ventilateurs d'évacuation (cuisine, salle de bain, etc.)
- Hottes d'aspiration pour cuisinières
- Besoins en air de combustion des chaudières, chauffe-eaux et autres appareils de chauffage
- Sèche-linges
- Emplacement des conduits de retour d'air à la chaudière ou au système de climatisation.
- Mauvais fonctionnement du système de traitement d'air CVC
- Fuites d'air à l'étage supérieur telles que :
 - Éclairage encastré
 - Trappe d'accès au grenier
 - Fuites du conduit

Pour minimiser les effets d'une pression d'air négative :

- Installez la prise d'air extérieur en l'orientant face au vent dominant soufflant pendant la saison de chauffage.
- Assurez un débit d'air extérieur suffisant pour satisfaire les besoins de tous les appareils de combustion et de l'équipement d'évacuation des gaz.
- Contrôlez que la chaudière et les conduits de retour d'air ne sont pas situés à proximité immédiate de l'appareil.
- Évitez d'installer l'appareil près des portes, couloirs ou petits espaces isolés.
- L'éclairage encastré doit être de conception étanche.
- Les trappes d'accès au grenier doivent être protégées contre les intempéries ou scellées.
- Les systèmes de conduits et les joints du traitement de l'air installés dans le grenier doivent être scellés au ruban.
- Éviter les installations dans un sous-sol.

D. Outils et fournitures nécessaires

Avant de commencer l'installation, s'assurer que les outils et fournitures suivants sont disponibles.

Une scie égoïne	Les matériaux de charpente
Pincés	Du mastic pour hautes températures
Un marteau	Des gants
Un tournevis à tête	Une équerre de charpentier cruciforme
Un tournevis à tête plate	Une perceuse électrique et des mèches
Un fil à plomb	Des lunettes de sécurité
Un niveau	Un ruban à mesurer
Divers vis et clous	
Des vis auto-taraudeuses de 12,7 mm - 19,05 mm (1/2 po - 3/4 po) de long, no 6 ou 8.	

E. Inspection de l'appareil et des composants

- Retirez l'appareil et ses composants de l'emballage et inspectez pour tout dommage.
- Les composants du système d'évacuation des gaz et les portes de décoration sont envoyés séparément.
- Informez votre détaillant si des pièces ont été endommagées pendant l'expédition.
- **Lisez toutes les instructions avant de commencer l'installation. Suivre attentivement ces instructions pendant l'installation pour garantir une sécurité et une performance optimale.**



AVERTISSEMENT



Risque d'incendie.

Inspecter l'appareil et ses composants pour s'assurer qu'ils ne sont pas endommagés. Les pièces endommagées risquent de compromettre le fonctionnement du poêle.

- Ne PAS installer des composants endommagés.
- Ne PAS installer des composants incomplets.
- Ne PAS substituer des composants.

Informez le détaillant si des pièces sont endommagées.



AVERTISSEMENT



Danger d'asphyxie.

- En cas de pression négative, de la fumée, de la suie et du monoxyde de carbone peuvent s'échapper du poêle.
- Pour qu'il brûle correctement, l'appareil a besoin d'un bon tirage.

F. Liste de vérification de l'installation

ATTENTION INSTALLATEUR :

Suivez cette liste de vérification pour une installation régulière

Cette liste de vérification pour une installation régulière doit être utilisée par l'installateur en conjonction avec, et non au lieu, des instructions contenues dans ce manuel d'installation.

Client : _____

Date d'installation : _____

Lot/adresse : _____

Emplacement du foyer : _____

Installateur : _____

N° de téléphone du détaillant/du fournisseur : _____

N° de série : _____

Modèle (encercler un) : VOYA-GRAND-MBK VOYA-GRAND-PMH

AVERTISSEMENT ! Risque d'incendie ou d'explosion ! Ne pas installer le foyer selon ces instructions peut causer un incendie ou une explosion.

Installation de l'appareil

Dégagements par rapport aux matériaux inflammables vérifiés. (p. 9)
 Le foyer est à niveau et le doublage est bien fixé à l'appareil. (p. 20)
 Décision prise quant à la taille/hauteur du prolongement de l'âtre. (p. 9)
 Ensemble de prise d'air extérieur installé. (p. 18)
 Les exigences de protection du sol ont été respectées.
 La cheminée en maçonnerie a été inspectée par un technicien et elle est propre
 ou la cheminée métallique fournie a été installée selon les instructions du fabricant
 et les dégagements sont corrects.

OUI

<input type="checkbox"/>
<input type="checkbox"/>
<input type="checkbox"/>
<input type="checkbox"/>
<input type="checkbox"/>
<input type="checkbox"/>

SI NON, POURQUOI ?

Cheminée Section 4 (p. 13)

La configuration de la cheminée respecte les schémas.
 La cheminée est installée, verrouillée et bien fixée en place avec le dégagement adéquat.
 La cheminée respecte la hauteur minimum exigée.
 Le solin du toit est installé et scellé.
 Les extrémités sont installées et scellées.

<input type="checkbox"/>
<input type="checkbox"/>
<input type="checkbox"/>
<input type="checkbox"/>
<input type="checkbox"/>

Dégagements Section 3 (p. 8)

Absence de matériaux inflammables dans les zones exigeant des matériaux
 incombustibles.
 La conformité avec toutes les exigences de dégagement du manuel d'installation a
 été vérifiée.
 Le cadre du foyer et la saillie du mur sont conformes aux exigences du manuel
 d'installation.
 Les bandes de protection et le prolongement de l'âtre sont installés selon les exigences
 du manuel.

<input type="checkbox"/>
<input type="checkbox"/>
<input type="checkbox"/>
<input type="checkbox"/>

Mise au point de l'appareil Section 5 (p. 18)

Tout le matériel d'emballage et de protection a été retiré.
 La brique réfractaire, le déflecteur et la laine céramique isolante ont été correctement installés.
 Toutes les étiquettes ont été enlevées de la porte vitrée.
 Tout le matériel d'emballage a été retiré de l'intérieur et du dessous du foyer.
 Le sac du manuel et son contenu ont été retirés de l'intérieur et du dessous du foyer
 et ont été confiés à la personne responsable de l'utilisation et du fonctionnement du foyer.

<input type="checkbox"/>
<input type="checkbox"/>
<input type="checkbox"/>
<input type="checkbox"/>
<input type="checkbox"/>

Hearth & Home Technologies recommande :

- De photographier l'installation et de copier cette liste de vérification pour vos dossiers.
- Que cette liste de vérification demeure visible en tout temps sur le foyer jusqu'à ce que l'installation soit terminée.

Commentaires : De plus amples descriptions des problèmes, de la personne qui en est responsable (installateur/constructeur/autres gens du métier, etc.) et les actions correctives requises :

Commentaires communiqués à la partie responsable _____ par _____ le _____
 (Constructeur/entrepreneur général) (Installateur) (Date)

3 Dimensions et dégagements

A. Dimensions de l'appareil

REMARQUE : Buse d'un diamètre intérieur de 152 mm (6 po)

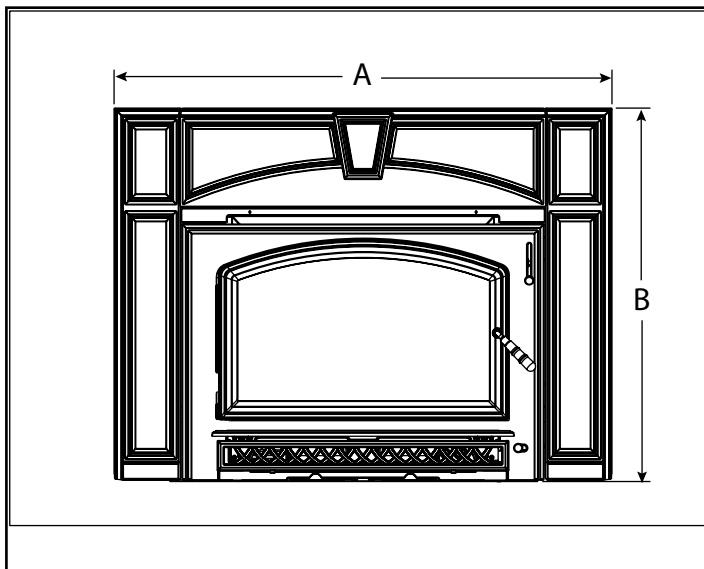

Figure 8.1 Vue frontale

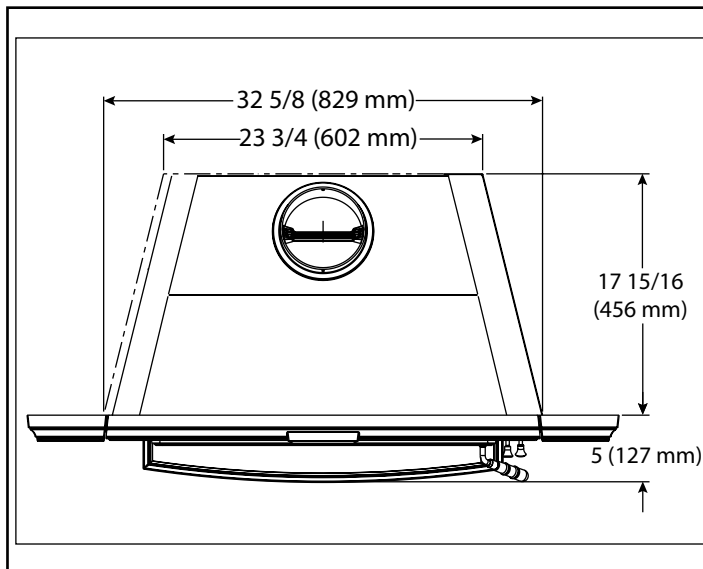

Figure 8.2 Vue de dessus

Dimensions de l'encadrement*	A	B
Normes	43 po (1092 mm)	33 po (787 mm)
Grand	51 po (1346 mm)	34 po. (864 mm)

*S'applique à l'encastrement avec garniture en fonte uniquement

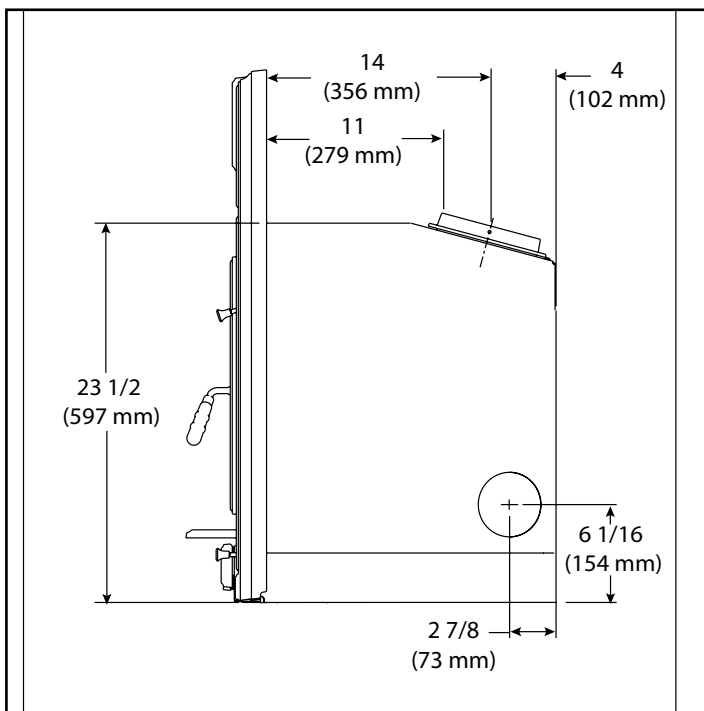

Figure 8.4 – Vue latérale

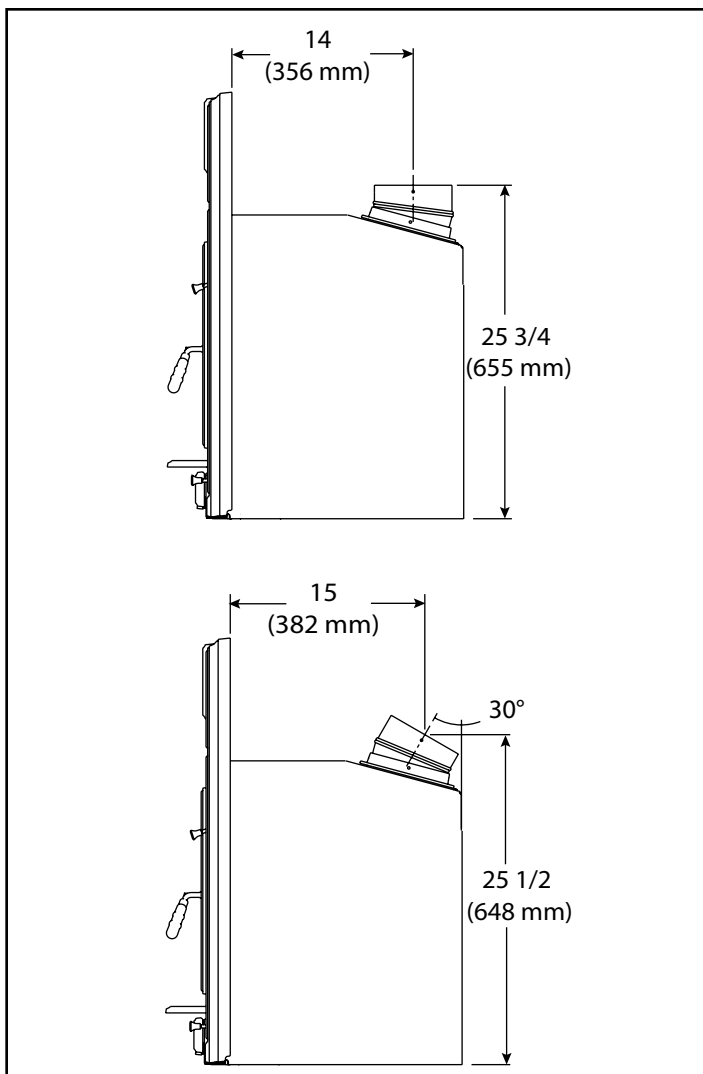
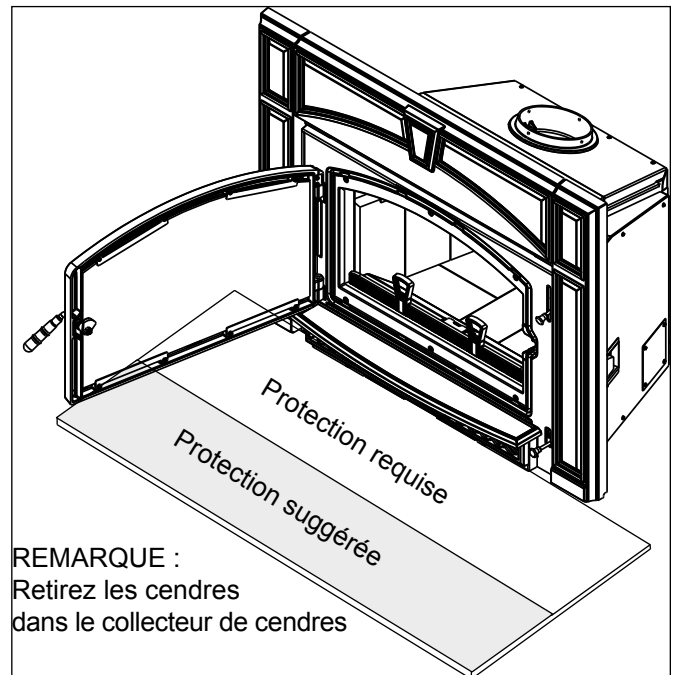
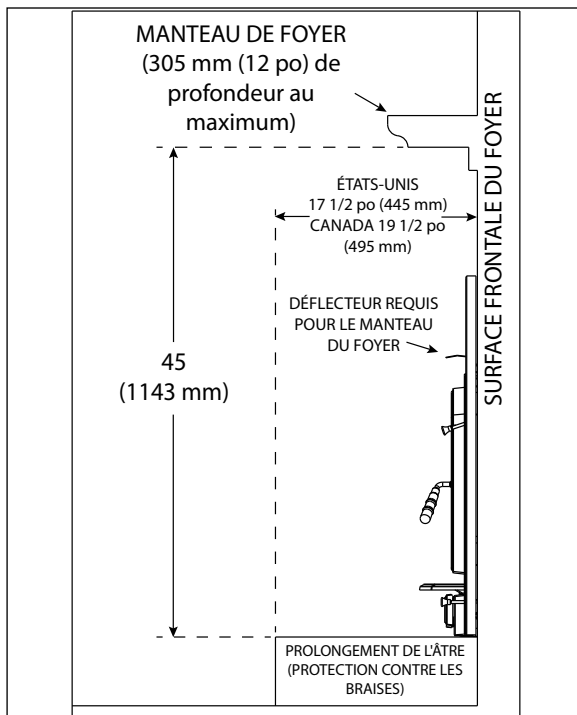
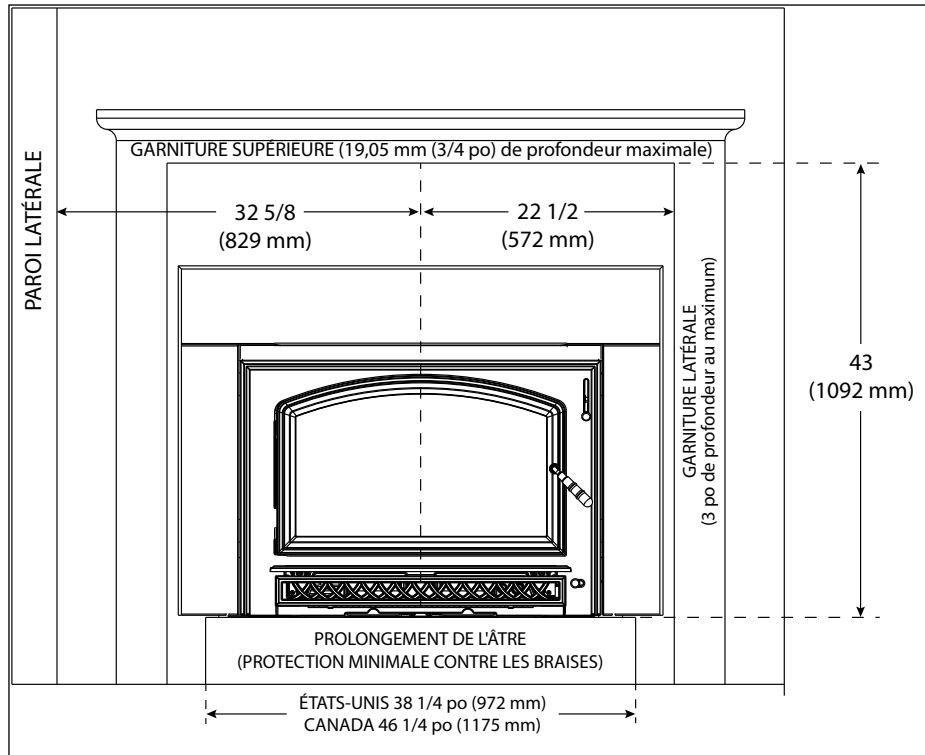

Figure 8.3 - Vue latérale avec l'adaptateur de déviation en option

B. Dégagements par rapport aux matériaux inflammables, États-Unis et Canada (UL et ULC)



Au Canada, un doublage de conduit S635 d'une longueur de 152 mm (6 po) est requis selon la norme ULC S628. Aux États-Unis, un doublage de conduit d'une longueur minimum de 1,82 m (5 pi) avec un diamètre de 152 mm (6 po) est requis selon la norme UL 1482.

⚠️ AVERTISSEMENT

Risque d'incendie.

- Respectez les dégagements spécifiés pour les matériaux inflammables.
- Le non respect de ces consignes peut déclencher un incendie.

REMARQUE : Les dégagements ne peuvent être diminués que si cela est autorisé par les autorités compétentes.



Figure 10.1

REMARQUE : Un tapis pour l'âtre peut être utilisé dans les endroits suggérés.

Matériau

Conductibilité thermique : valeur K

La valeur k indique la quantité de chaleur (en BTU) qui circulera en 1 heure par pied carré à travers un matériau uniforme d'une épaisseur de 25 mm (1 po) pour chaque degré (°F). Ceci représente la différence de température d'un côté à l'autre du matériau.

Un facteur k MOINS ÉLEVÉ signifie que moins de chaleur est transférée à travers le matériau incombustible au matériau inflammable en dessous.

La valeur k d'un matériau doit être égale ou plus petite que la valeur k exigée pour être acceptable.

$$\frac{\text{(BTU) (pouce)}}{\text{(pied}^2 \text{ (heure) (}^\circ\text{F))}}$$

Résistance thermique : Valeur R

La valeur R est une mesure de la résistance d'un matériau au transfert de chaleur.

La valeur R est pratique lorsque plus d'un matériau est utilisé car vous pouvez ajouter les valeurs R ensemble alors que vous ne pouvez pas le faire avec la valeur k.

Un facteur R PLUS ÉLEVÉ signifie que moins de chaleur est transférée à travers le matériau incombustible au matériau inflammable en dessous.

La valeur R d'un matériau doit être égale ou plus petite que la valeur R exigée pour être acceptable.

Convertir k à R :

Divisez 1 par k et multipliez les résultats par l'épaisseur en pouces du matériau.

$$R = 1/k \times \text{pouces d'épaisseur}$$

Convertir R à k :

Divisez les pouces d'épaisseur par R.

$$k = \text{pouces d'épaisseur}/R$$

Calculs :

Exemple : La protection du sol exige une valeur k de 0,84 et une épaisseur de 19,05 mm (3/4 po).

Un autre matériau a une valeur k de 0,6 et une épaisseur de 19,05 mm (3/4 po).

Divisez 0,6 par 0,75 = valeur k de 0,80. Cette valeur k est inférieure à 0,84 et est donc acceptable.

C. Localisation de votre poêle et cheminée

L'emplacement choisi pour l'appareil et la cheminée aura une influence sur leurs performances. Comme illustré sur la Figure 11.1, le conduit d'évacuation :

- Doit traverser l'espace d'air chaud à l'intérieur du bâtiment. Cela permet d'améliorer le tirage, surtout pendant l'allumage et l'extinction du poêle.
- Traversez le toit dans sa partie la plus haute. Cela minimise l'impact de l'action des vents.

- Quand vous choisissez l'emplacement de l'appareil, évitez les solins du plafond et du grenier ainsi que les chevrons.
- Placez l'extrémité du capuchon loin des arbres, structures adjacentes, lignes de toit irrégulières et autres obstacles.

Votre concessionnaire connaît bien votre région et peut généralement faire des suggestions ou proposer des solutions efficaces à vos problèmes de cheminée.

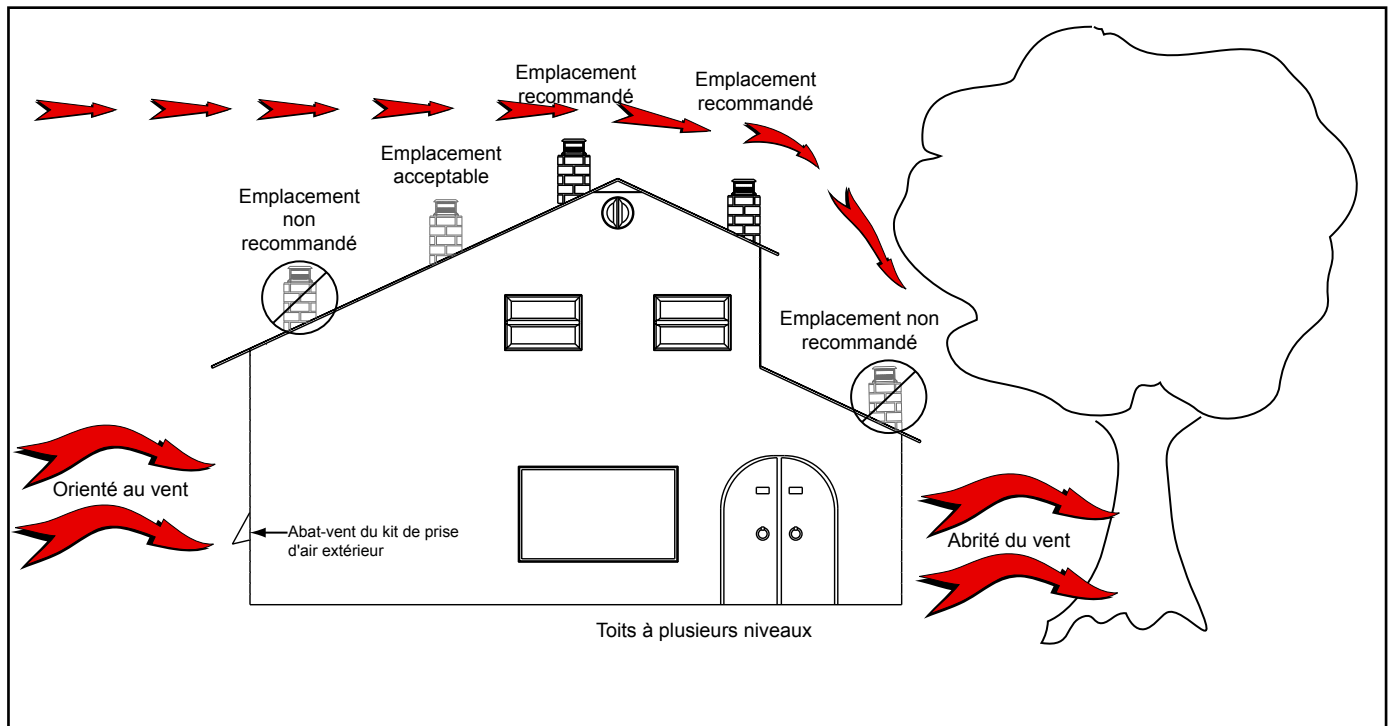

Figure 11.1

D. Exigences appliquées à l'abat-vent de la cheminée

Suivez les instructions du fabricant en ce qui concerne les dégagements, les attaches, les solins à tôle galvanisée et les abat-vents de la cheminée.

- La cheminée doit être dotée d'un abat-vent homologué et approuvé.
- Elle ne doit pas se trouver à un endroit où la neige ou d'autres matériaux risquent de la boucher.
- L'abat-vent doit se trouver à au moins 91 cm (3 pi) au-dessus du toit et à au moins 61 cm (2 pi) au-dessus de toute partie du toit se trouvant à moins 305 cm (10 pi) de l'abat-vent.
- Elle doit être loin des arbres et autres structures

AVIS : Placer l'appareil dans un sous-sol ou un endroit où peuvent survenir de considérables mouvements d'air peut provoquer une propagation intermittente de fumée de l'appareil. Ne pas situer l'appareil près de

- Portes fréquemment ouvertes
- Sorties ou retours de chauffage central

AVIS:

- La performance d'une cheminée peut être variable.
- Les arbres, les bâtiments, l'inclinaison du toit et les conditions de vent peuvent affecter les performances de la cheminée.
- La hauteur de la cheminée devra éventuellement être ajustée si le poêle fume ou le tirage est trop fort.

E. Règle 2-10-3

Il s'agit d'exigences de sécurité uniquement. Elles n'ont pas pour but de garantir un bon tirage.

Cet appareil est fait avec un carneau de 152 mm (6 po) de diamètre à titre de buse sur l'appareil.

- La modification du diamètre de la cheminée peut altérer la tire et causer une faible performance.
- Il n'est pas recommandé d'utiliser des déviements et des coudes aux altitudes supérieures à 1219 m (4000 pi) ou quand il y a d'autres facteurs pouvant influencer le tirage de la cheminée.

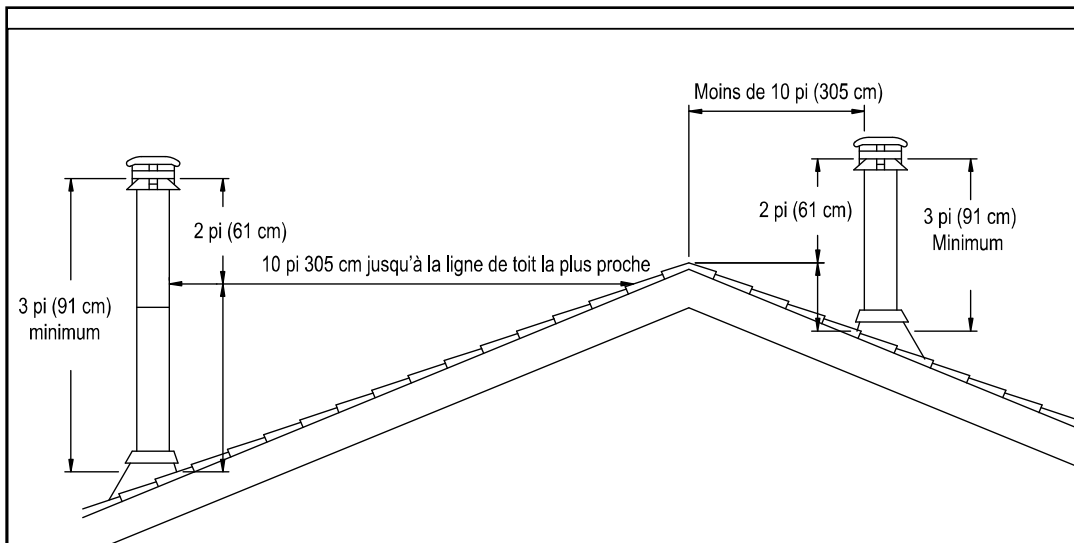

Figure 12.1 Toit incliné

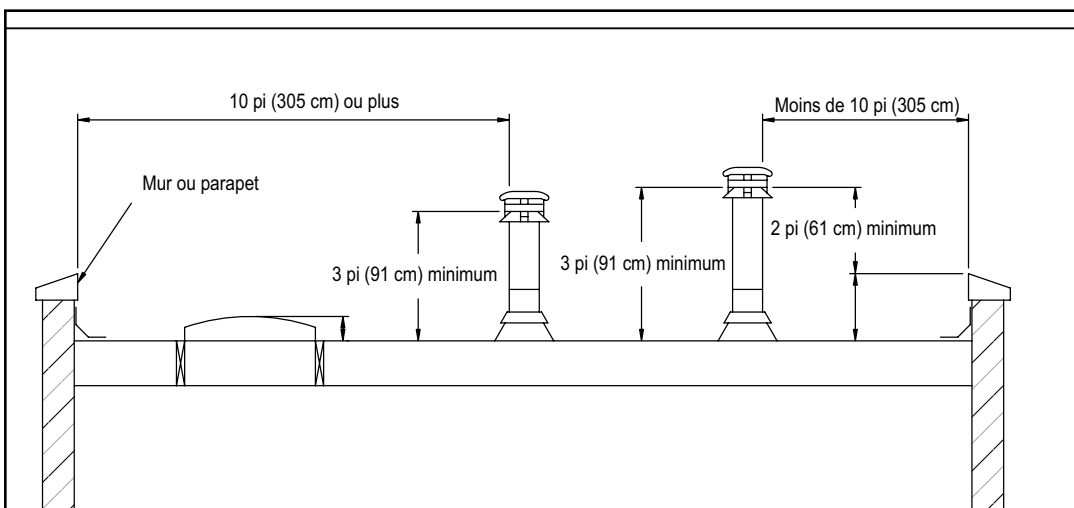

Figure 12.2 Toit plat

4 Systèmes de cheminée

A. Systèmes de conduits d'échappement des gaz Carneau :

On l'appelle également conduit de fumée ou tuyau de poêle. Un carneau avec un diamètre minimum de 152 mm (6 po) en acier inoxydable doit être utilisé.

Cheminée :



Peu importe que la cheminée soit neuve ou existante, en maçonnerie ou préfabriquée, elle doit satisfaire aux exigences minimums telles que spécifiées ci-dessous.

AVERTISSEMENT ! Risque d'incendie !

Utilisez les dégagements et instructions du fabricant du conduit pour installer le système d'évacuation des gaz.

B. Inspections

Les cheminées existantes devraient être inspectées et nettoyées par un ramoneur qualifié avant l'installation. La cheminée ne doit pas avoir de fissures, de mortier lâche ou d'autres signes de détérioration et de blocage. Hearth & Home Technologies recommande que des professionnels certifiés par NFI ou CSIA, ou des techniciens supervisés par des professionnels certifiés, effectuent une inspection NFPA 211 niveau II de la cheminée.

 AVERTISSEMENT	
	Risque d'incendie
	Inspection de la cheminée :
	• La cheminée doit être en bon état.
	• Elle doit être en conformité avec la norme NFPA 211.
	• La cheminée préfabriquée doit être de 6 po (152 mm) selon UL103 HT.

C. Cheminées de grande taille

Il est conseillé de regarnir une cheminée de plus de 152 mm (6 po) de diamètre. Une cheminée surdimensionnée peut affecter le tirage, nuire à la performance et augmentera l'accumulation de créosote.

AVIS : Vérifiez auprès des autorités locales du bâtiment ou consultez NFPA 211 (National Fire Protection Association).

D. Cheminée en maçonnerie

- Elle doit être en conformité avec la norme NFPA 211.
- Elle doit avoir au moins 16 mm (5/8 po) de revêtement d'argile joint par un ciment réfractaire. (Les installations dans un conduit d'argile sans revêtement en acier inoxydable peuvent réduire le tirage et affecter la performance. Cela provoquera le noircissement de la vitre et produira un excès de créosote.)
- La paroi en maçonnerie de la cheminée, si en brique ou bloque modulaire, doit avoir une épaisseur minimale d'au moins 102 mm (4 po).
- Une cheminée en moellons doit avoir une épaisseur d'au moins 305 mm (12 po).
- La zone transversale doit être conforme à la norme NFPA 211-2006, section 12.4.5.1.
- Elle devrait être revêtue avec un doublage en acier inoxydable de 152 mm (6 po) pour améliorer les performances et réduire la formation de créosote.
- Un revêtement équivalent doit être un système de revêtement de cheminée homologué ou un autre matériau approuvé.
- Aucune dilution d'air n'est permise à l'entrée de la cheminée.
 1. Fixez le registre du foyer en position ouverte. Si cela est impossible, il sera nécessaire de retirer le registre
 2. Scellez la zone du registre autour du carneau à l'aide d'un scellant à haute température ou scellez la partie encastrée contre la face du foyer.
 3. Les deux méthodes doivent pouvoir s'enlever et se remplacer pour le nettoyage et la réinstallation.
- Si faisable, installez une porte de nettoyage hermétique derrière la tablette à fumée.

Cheminée en maçonnerie

Ce foyer encastré est conforme aux normes UL 1482 et ULC S628 (Canada) et est approuvé par les normes de sécurité UL & ULC concernant l'installation et l'usage d'un foyer avec une cheminée en maçonnerie selon les normes NFPA 211 et CAN/CSA-B365-01.

REMARQUE : Au Canada, ce foyer encastré doit être installé avec un conduit continu de cheminée d'un diamètre de 152 mm (6 po) s'étendant du foyer encastré au sommet de la cheminée. Le doublage de cheminée doit être conforme aux exigences de la Classe 3 de la norme CAN/ULC-S635, pour les systèmes de doublure de maçonnerie existante ou cheminées et évacuations préfabriquées, ou la norme CAN/ULC-S640, pour les systèmes de doublure de nouvelles cheminées en maçonnerie.

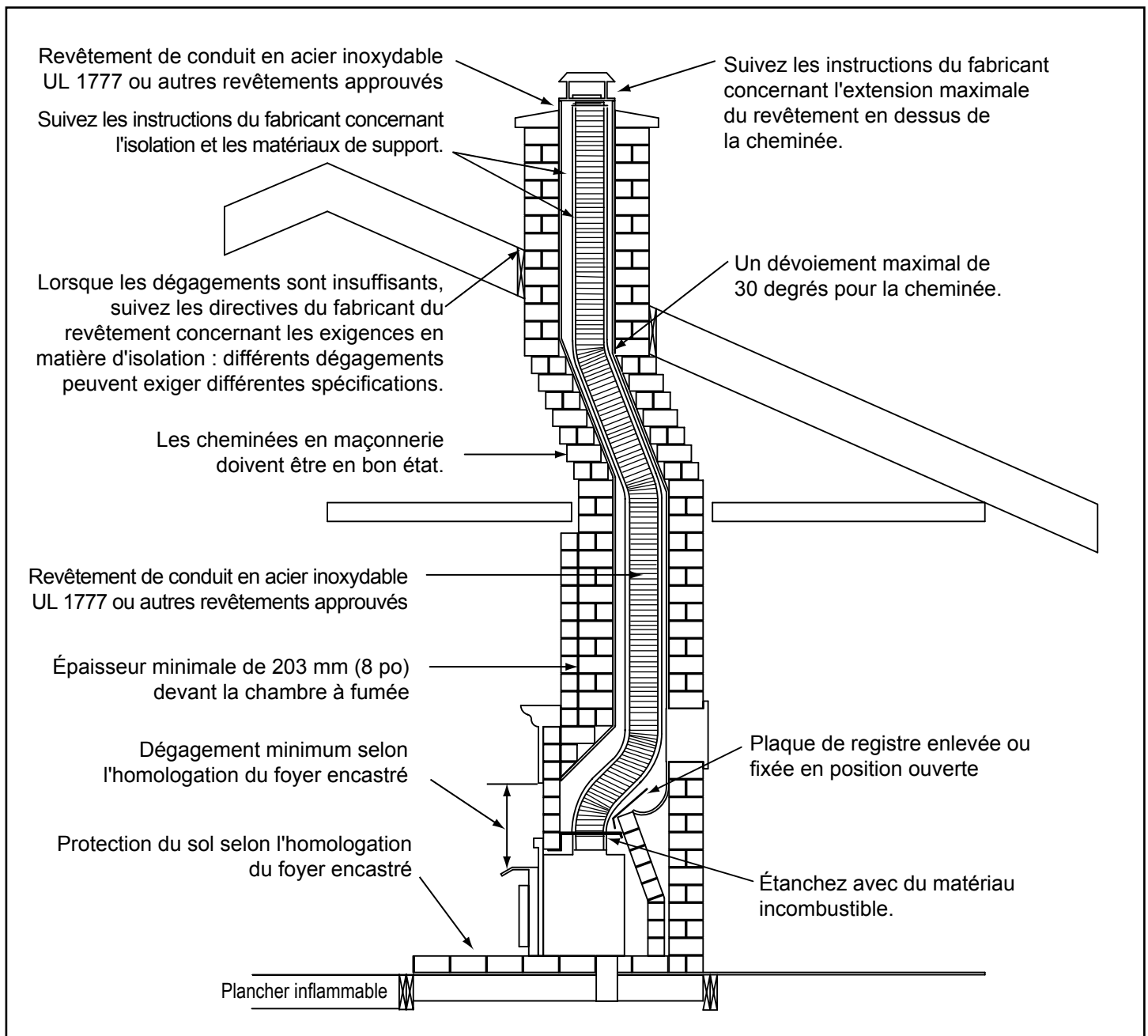

Figure 14.1

Modèle générique de foyer encastré indiqué dans l'illustration

E. Cheminée en maçonnerie avec circulation de la chaleur par conduit métallique

Ce foyer encastré est conforme aux normes UL-1482 et ULC S628 (Canada) et est approuvé par les normes de sécurité UL & ULC concernant l'installation et l'usage d'un foyer avec une cheminée en maçonnerie selon la norme NFPA 211 avec une connexion directe à la buse de la cheminée.

F. Cheminée préfabriquée en métal

Peu importe que la cheminée soit neuve ou existante, en maçonnerie ou préfabriquée, elle doit satisfaire aux exigences minimums :

- Doit être une cheminée d'un diamètre intérieur minimum de 152 mm (6 po), conçue pour des températures élevées et homologuée UL 103 HT (1149°C [2100°F]) ou ULC S628.
- Vous devez utiliser les composants requis par le fabricant pour l'installation.
- Vous devez respecter les dégagements requis par le fabricant pour l'installation.
- Reportez-vous aux instructions d'installation des fabricants.
- Ce foyer encastré est conforme à la norme UL 1482 et est approuvé pour être installé dans un foyer préfabriqué sans dégagement homologué sous la norme UL 127 respectant les spécifications et instructions suivantes :

- Le dégagement original préfabriqué du chapeau de cheminée du foyer doit être réinstallé après la mise en place d'un doublage de cheminée approuvé respectant les exigences UL 103 (1149°C [2100°F]) selon UL 1777.
- Si la cheminée n'est pas homologuée pour les exigences HT, ou si le foyer préfabriqué a été testé avant 1998, un complet doublage de cheminée homologuée doit être installé à partir de la buse jusqu'au sommet de la cheminée.
- Le doublage doit être solidement attaché à la buse du foyer encastré et au sommet de la cheminée.
- Le flot d'air du système de foyer préfabriqué sans dégagement ne doit pas être modifié. Le support supérieur du doublage de cheminée ne doit pas réduire le flot d'air du système existant de cheminée refroidie par air.
- Aucune dilution d'air n'est permise à l'entrée de la cheminée.
 1. Fixez le registre du foyer en position ouverte. Si cela est impossible, il sera nécessaire de retirer le registre
 2. Scellez la zone du registre autour du cameau à l'aide d'un scellant à haute température ou scellez la partie encastrée contre la face du foyer.
 3. Les deux méthodes doivent pouvoir s'enlever et se remplacer pour le nettoyage et la réinstallation.

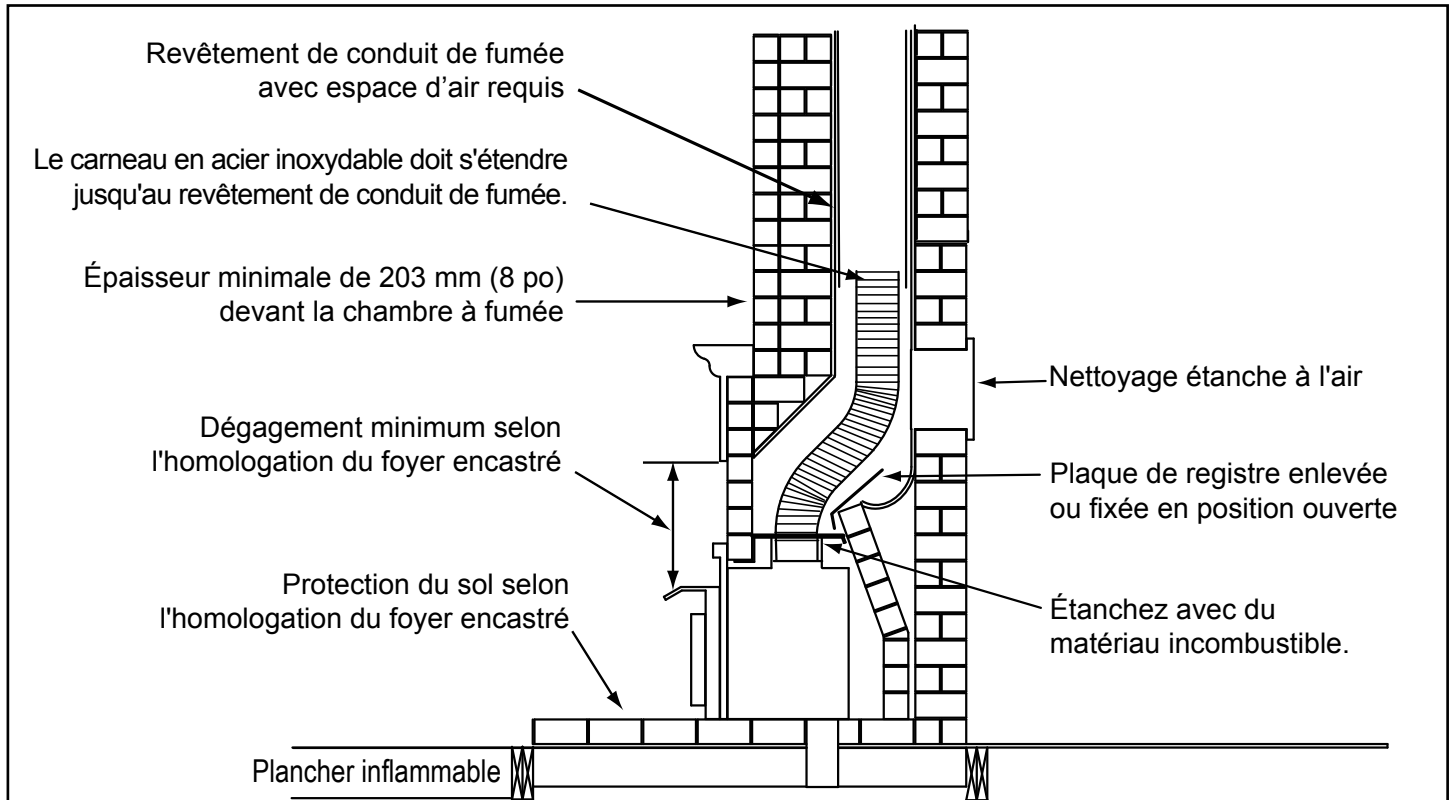

Figure 15.1

Modèle générique de foyer encastré indiqué dans l'illustration

Cheminée préfabriquée en métal (suite)

	Pouces	Millimètres
Largeur minimum de la cavité - Avant	32-7/8	835
Largeur minimum de la cavité - Arrière	24	610
Hauteur minimale	24	610
Profondeur minimum de l'avant à l'arrière	18	457

REMARQUE : Veuillez-vous référer au fabricant du doublage de cheminée pour des recommandations quant au soutien du doublage. Une installation dans un foyer sans un permis rendra nulle l'homologation.

AVIS : Au Canada, une cheminée préfabriquée doit être conforme aux normes de sécurité, être homologuée UL103HT 1149°C [2100°F] classe « A » ou être en conformité avec la NORME CAN/ULC-S629M POUR LES CHEMINÉES PRÉFABRIQUÉES de 650°C [1202°F].

⚠ AVERTISSEMENT

Risque d'incendie.

Quand les cheminées fabriquées en usine refroidies à l'air avec revêtement :

- Installez le revêtement de cheminée approuvé aux exigences UL 1777 de type HT (1149°C [2100°F])
- Réinstallez UNIQUEMENT l'abat-vent de la cheminée originale préfabriquée.
- NE BLOQUEZ PAS les orifices d'air dans la cheminée
- Le blocage du refroidissement d'air surchauffera la cheminée

H. Transformation du foyer

Les modifications suivantes de foyers préfabriqués en usine sont autorisées :

Il faut retirer les pièces suivantes :

Registre	Tablette À Fumée or Déflecteur
Pièges de braises	Grille d'incendie
Écran de visualisation/Rideau	Portes

- Le foyer ne doit pas être modifié. La découpe de toute pièce de métal du foyer dans laquelle le foyer encastré au gaz doit être installé est interdite selon ANSI Z21.88, sauf que le registre peut être retiré pour accommoder un revêtement de cheminée ou un conduit de départ à raccordement direct.
- Les pièces décoratives externes ne touchant pas l'opération du foyer peuvent être retirées et entreposées sur ou près du foyer pour réassemblage, si le foyer encastré est retiré.
- L'étiquette métallique permanente de mise en garde fournie dans le kit de composants doit être apposée à l'arrière du foyer, avec des vis ou des clous, stipulant que le foyer pourrait avoir été modifié pour accommoder le foyer encastré et doit être remis à son état original en vue d'une utilisation comme foyer conventionnel.
- Si le prolongement de l'âtre est plus bas que l'ouverture du foyer, la portion du foyer encastré s'étirant sur l'âtre doit être soutenue.
- Un ensemble de support conçu par le fabricant peut être commandé chez votre détaillant.
- Une approbation finale de ce type d'installation dépend de l'autorité ayant autorité.

G. Fixer les composants de la cheminée

Pour tous les raccordements, y compris celui de la buse, utilisez 3 rivets ou vis auto-taraudeuses selon les directives du fabricant. Ces sections doivent être fixées au foyer encastré et entre eux en orientant l'extrémité ondulée (mâle) en direction du foyer.

Figure 15.1

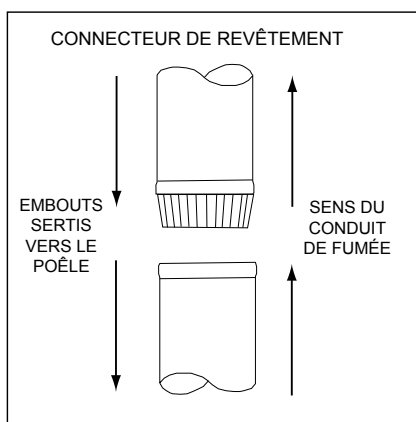

Figure 16.1

AVERTISSEMENT ! Risque d'incendie !

Utilisez les dégagements et instructions du fabricant du conduit pour installer le système d'évacuation des gaz.

I. Foyer sans dégagement

Un permis peut être nécessaire pour les installations. L'approbation finale est sujette à l'autorité compétente locale. Consultez la société d'assurance, les responsables locaux du bâtiment, les pompiers ou les autorités compétentes pour les restrictions, l'inspection des installations et les permis.

Inspectez le foyer existant et la cheminée pour tout dommage ou défauts tels que des dégâts, le métal ou le gauchissement du matériau réfractaire.

Une inspection respectant la norme NFPA 211 Niveau II est recommandée. Toutes les réparations doivent être effectuées avant d'installer un foyer encastré. Le foyer doit être structurellement en bonne condition et être capable de supporter le poids du foyer encastré à combustible solide.

La cheminée préfabriquée doit être homologuée UL 127 ou ULC 610-M87 pour toutes les installations. Installez une protection thermique selon les exigences d'homologation de cet appareil.

Un conduit d'un diamètre de 6 pouces en acier inoxydable sur toute la longueur doit être installé de type HT (1149°C [2100°F]) selon les exigences UL 1777 (USA) ou ULC S635 sans dégagement par rapport à la maçonnerie (Canada). Le conduit doit être solidement attaché à la buse du foyer encastré et au sommet de la cheminée.

Le support supérieur du doublage de cheminée ne doit pas réduire le flot d'air du système existant de cheminée refroidie par air. Réinstallez **uniquement** l'abat-vent original de la cheminée préfabriquée. (Consultez la section F, cheminée préfabriquée en métal)

Pour empêcher le passage de l'air de la pièce vers la cavité du foyer, scellez soit le registre autour du conduit de la cheminée ou l'encadrement du foyer encastré. La circulation de l'air de la pièce (p.ex. dans un conduit en acier ou un circulateur de l'âtre) ne doit pas être obstruée. Le flux d'air dans ou autour du foyer ne doit pas être altéré par l'installation du foyer encastré. (P.ex. aucunes grilles ou orifices d'entrée d'air de refroidissement ou de sortie peuvent être bloquées par le foyer encastré ou son encadrement.)

Consultez la section « H. Transformation du foyer » pour toutes modifications autorisées sur des foyers préfabriqués.

AVERTISSEMENT ! Risque d'asphyxie !

- **NE BRANCHEZ PAS CET APPAREIL À UN CONDUIT DE CHEMINÉE UTILISÉ PAR UN AUTRE APPAREIL OU À UN SYSTÈME DE DISTRIBUTION D'AIR.**

Les gaz de combustion risquent d'envahir la maison.

J. Conduits en acier inoxydable

Des conduits ovales en acier inoxydable pour accueillir le conduit passant près du registre d'un foyer sont permis et acceptables.

Assurez-vous que l'ovalisation est minimisée dans la mesure nécessaire pour passer à travers le registre.

K. Hauteur de la cheminée : élévation et longueur

Pour garantir le bon fonctionnement de votre foyer Quadra-Fire, le tirage de votre cheminée (pression statique) doit être d'environ -2,5 mm (0,10 po) de colonne d'eau sur la position de combustion élevée et de -1 mm (0,04 po) de colonne d'eau sur la position basse ; la pression est mesurée à 152 mm au-dessus du foyer, après une heure de fonctionnement sur chaque position.

REMARQUE : Il s'agit de directives générales seulement et les réglages peuvent varier d'un cas à l'autre.

- Ce produit a été conçu et testé pour une cheminée de 152 mm (6 po) de diamètre et 4,27 à 4,87 m (14 à 16 pi) de hauteur (hauteur de l'appareil incluse) mesurée depuis la base de l'appareil.
- Plus vous éloignez de ces dimensions, plus vous risquez de compromettre les performances du poêle.
- La hauteur de la cheminée devra éventuellement être augmentée de 2 à 3 % pour chaque tranche de 300 m (1000 pi) au-dessus du niveau de la mer.
- Il n'est pas recommandé d'utiliser des dévoiements ou des coudes aux altitudes supérieures à 1219 m (4000 pi).

AVERTISSEMENT



Risque d'incendie.

Ne PAS utiliser de matériau isolant ou d'autres matériaux inflammables entre les entretoises.

- **TOUJOURS respecter les dégagements spécifiés autour des conduits d'évacuation et des entretoises.**
- **Installez les entretoises comme spécifié.**

Ne pas maintenir l'isolation ou d'autres matériaux à distance du conduit d'évacuation peut provoquer un incendie.

AVERTISSEMENT



Risque d'incendie.

Cet appareil s'appuie sur un tirage naturel pour fonctionner correctement.

- **Les hauteurs dépassant 7,62 m (25 pi) à partir de la base de l'appareil peuvent provoquer une situation de sur-tirage.**
- **Une condition de sur-tirage peut provoquer une surchauffe.**

Surchauffer peut enflammer le créosote et/ou peut endommager l'appareil et la cheminée.

5 Installation de l'appareil

A. Installation du kit de prise d'air extérieur

Une source d'air (oxygène) est nécessaire à la combustion. L'air de combustion consommé par le feu doit être remplacé. Il est remplacé par l'air frais qui s'infiltré à travers les fenêtres et les portes. Dans les maisons équipées de portes et de fenêtres étanches, une prise d'air extérieur est nécessaire. Un kit de prise d'air extérieur en option est disponible.

Éléments nécessaires à l'installation (non fournis)

- Tuyau flexible en aluminium de 102 mm (4 po). Si vous utilisez un autre matériau, il doit être durable, incombustible et résistant à une température de 177°C [350°F]. Coupez le tuyau à la longueur requise pour votre installation.
- Tournevis à tête cruciforme
- Clé Allen de 3.96 mm (5/32 po)
- Silicone pour joints

Première option - instructions d'installation de la prise d'air extérieur

1. Tournez la grille vers le bas pour exposer les deux vis. **Figure 18.1.**
2. Enlevez les deux vis et retirez l'assemblage d'accès de l'appareil.
3. Montez la plaque A du couvercle de l'air extérieur fournie dans kit de composants.
4. Réinstallez l'assemblage d'accès.
5. Retirez la plaque B du couvercle de l'air extérieur sur la boîte extérieure et jetez-la. **Figure 18.2.**
6. Installez l'adaptateur flexible optionnel sur la boîte extérieure avec les mêmes vis. Ne pas utiliser les attaches en plastique qui viennent avec le kit car elles vont fondre. **REMARQUE :** Vous devrez peut-être installer en premier le conduit flexible dans la boîte à feu selon l'installation. Fixez l'adaptateur flexible avec au moins 2 vis.
7. Assurez-vous que le trou d'accès dans le foyer est suffisant grand pour insérer le conduit flexible de 102 mm (4 po).
8. Après avoir glissé la boîte dans le foyer, insérez le conduit flexible dans l'ouverture découpée pour obtenir de l'air extérieur de combustion.
9. Mettez la boîte extérieure à niveau et installez l'appareil. Voir **page 19.**

Deuxième option - Instructions d'installation de la prise d'air extérieur

1. Suivez les démarches 1 à 5 dans l'option première ci-dessus
2. Assurez-vous que le trou d'accès dans le foyer ne sera pas couvert par la boîte extérieure. Le trou de la prise d'air extérieur peut se trouver sur le côté ou en-dessous de la boîte extérieure. Dans certains cas, l'air extérieur peut également rentrer par la cheminée existante.

3. Répétez l'étape 9 sous l'option première avec une exception. Après l'installation de l'appareil dans la boîte extérieure, scellez l'ouverture du foyer et les garnitures avec une isolation qui empêche les fuites d'air dans la pièce.

⚠ AVERTISSEMENT

Risque d'incendie.
Danger d'asphyxie.
Ne laissez pas entrer de l'air de combustion extérieur par :

- D'une cavité du mur, du sol ou du plafond.
- D'un espace fermé, par exemple dans un grenier ou garage.
- Près de conduits d'évacuation ou de cheminées.

Cela risque de provoquer de la fumée ou des odeurs.

⚠ AVERTISSEMENT

Danger d'asphyxie.
La longueur du tuyau connecté à la prise d'air extérieur ne doit PAS dépasser la hauteur verticale du conduit de fumée.

- Sinon, le feu ne brûlera pas correctement.
- La fumée se propage dans la pièce quand la porte est ouverte, en raison du manque d'air.

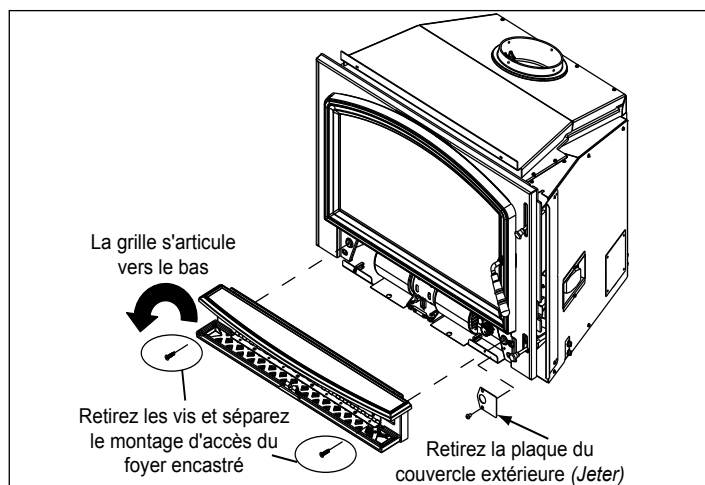

Figure 18.1

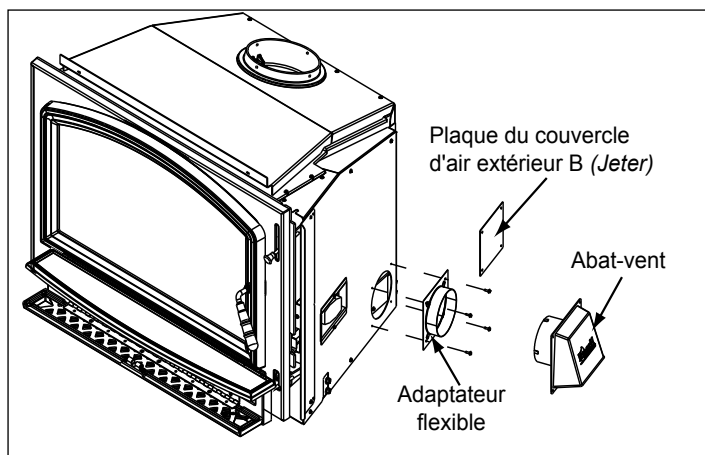

Figure 18.2

⚠ AVERTISSEMENT

Danger d'asphyxie.
L'entrée d'air extérieur doit être située de façon à ce qu'elle ne puisse pas être bouchée par :

- Des feuilles, de la neige, de la glace ou d'autres débris pourraient provoquer une privation de l'air de combustion
- Une propagation de fumée dans la maison peut déclencher les alarmes ou gêner les personnes sensibles.

B. Fixer le tuyau du poêle/doublage à la buse de la cheminée

1. Il y a 4 trous pré-perçés dans la buse séparés de 90 degrés. Attachez la buse au conduit du poêle. Si le joint n'est pas en bon état, utilisez du mastic pour hautes températures **Figure 19.1**.
2. Fixez le joint au dessous de la buse avec une fine couche de silicone.

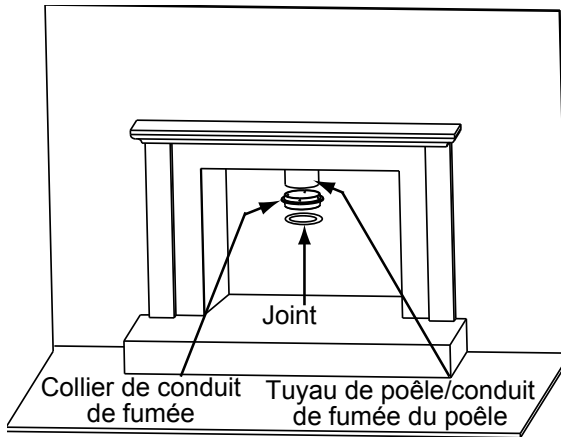

Figure 19.1

C. Installation facultative de l'adaptateur de dévoiement

Un coude universel de 15° (Simpson Duravent, pièce n° 4615) peut être acheté auprès de votre concessionnaire Simpson Durvent ou chez votre concessionnaire Quadra-Fire (pièce n° DV-6DLR-E15ADSS).

Figure 19.2 montre une installation verticale et également comment réaliser une installation facultative avec un coude de 30°.

Le coude de 15° peut être fixé directement à la buse de la cheminée. Suivez les instructions du fabricant du conduit pour l'utilisation de vis ou de rivets. La plupart des conduits avec un diamètre de 152 mm (6 po) peuvent être directement fixés à un coude de 15°.

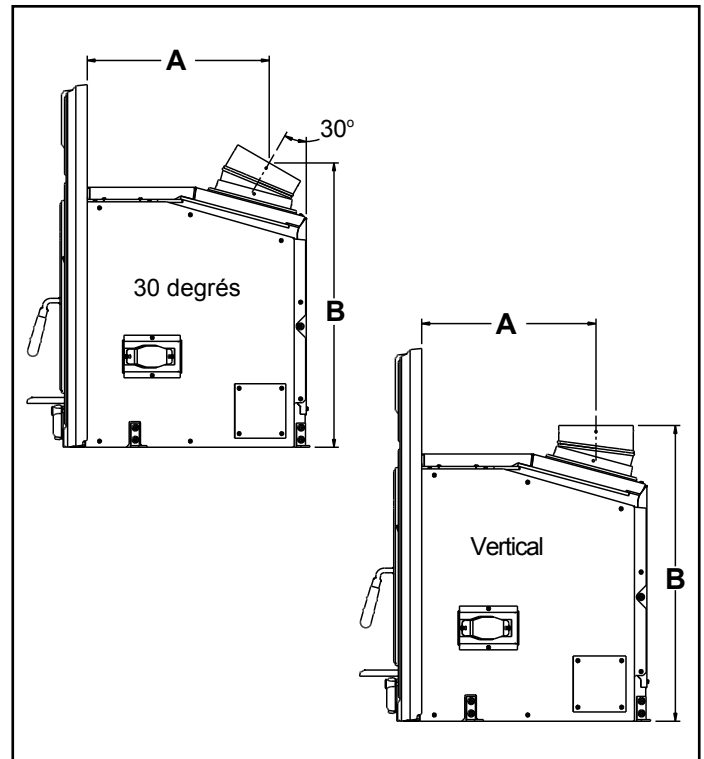

Figure 19.2

Conduit Adaptateur	A	B
Vertical	14 po (344 mm)	25 3/4 po (532 mm)
30 degrés	15 po (371 mm)	25 1/2 po (525 mm)

D. Mise à niveau des pieds

1. Enlevez les 2 vis déjà attachées aux pieds.
2. Placez les pieds à la hauteur désirée.
3. Réinstallez les vis pour mettre en place.

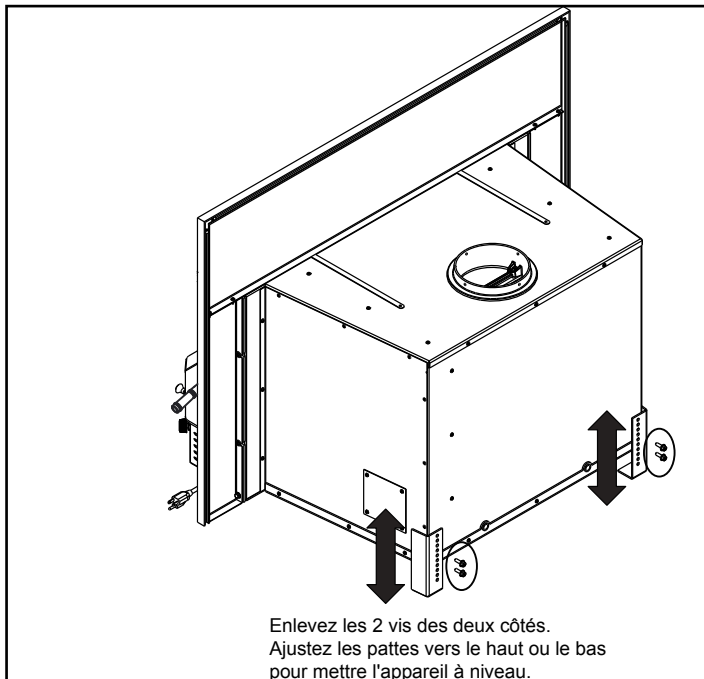

Figure 20.1

E. Fixer l'appareil au conduit du poêle/doublage

1. Une fois l'appareil en place et fixé, atteignez et saisissez la barre de fixation à travers l'ouverture de la cheminée et tirez-la vers le bas à l'intérieur de l'ouverture de la cheminée. **Figure 20.2.**
2. Insérez les boulons 8 mm (5/16 po) à l'intérieur du conduit et à travers la barre de montage de la cheminée. Serrez bien les écrous. Les attaches sont fournies.
3. Réinstallez l'ensemble du canal des tubes, le panneau du déflecteur, la laine céramique isolante et le canal de protection du déflecteur.

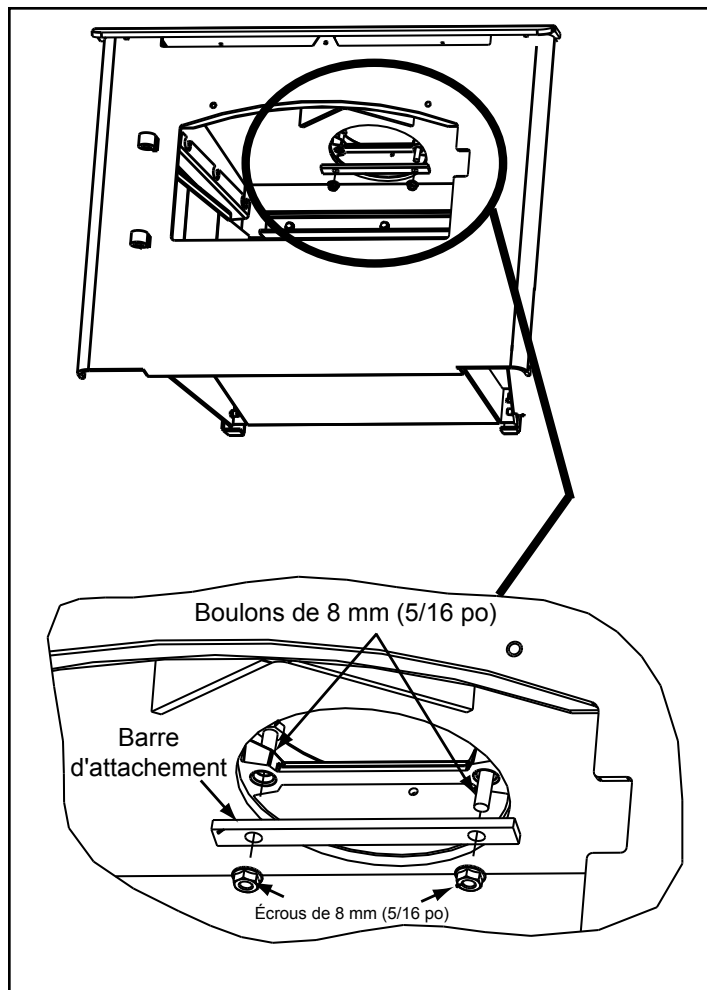

Figure 20.2

F. Installation de l'encadrement et du kit de garnitures

Taille standard : 1092 mm (43 po) Largeur x 787 mm (31 po) H
 Grande taille : 1295 mm (51 po) Largeur x 864 mm (34 po) H

1. Placer la face d'encadrement vers le bas sur une surface protégée pour éviter les rayures.
2. À l'aide d'un long tournevis à tête cruciforme 102 à 152 mm (4 à 6 po), fixez les parties latérales de l'encadrement à la partie supérieure de l'encadrement en utilisant les 2 vis auto-taraudeuses #8 fournies avec le kit. **Figure 21.2.**
3. Disposez les garnitures la face vers le bas et placez les supports en cornière en position.
4. Visez les supports en cornière en utilisant un tournevis à tête plate. **Figure 21.2.**
5. Glissez l'ensemble de la garniture sur l'encadrement et après sur l'appareil, avec les pattes de fixation sur les pièces latérales alignées avec les fentes de l'appareil. **Figure 21.2.**
6. Alignez les 2 vis dans la partie supérieure de l'encadrement avec les 2 trous d'alignement en dessus de l'appareil. Fixez en place. **Figure 21.1.**
7. Utilisez le protecteur de cordon sur le côté de l'encadrement pour l'installation du cordon du ventilateur et utilisez le couvercle de la prise de courant pour insérer dans le trou où le cordon du ventilateur n'est pas installé.

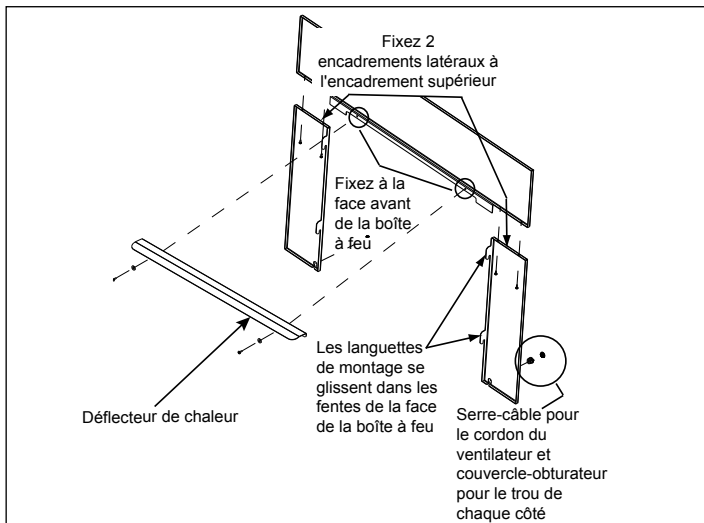

Figure 21.1

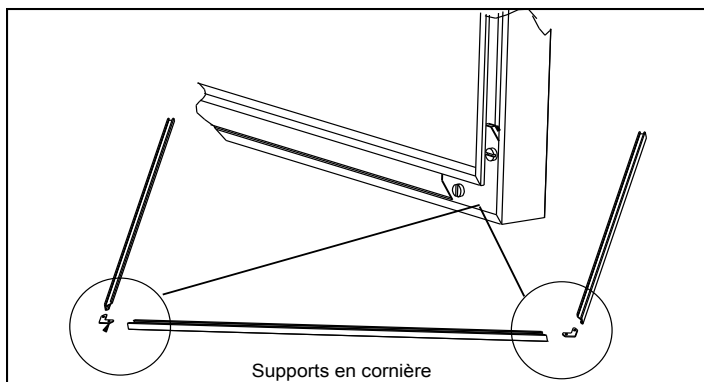

Figure 21.2

G. Encadrement standard & kit de garniture en fonte

Taille standard : 1080 mm (42-1/2 po.) Largeur x 762 mm (30 po) H
 Grande taille : 1219 mm (48 po) Largeur x 864 mm (34 po) H

Inclus dans l'ensemble d'encadrement : 2 pièces latérales, gauche et droite, 1 pièce supérieure ; 1 paquet d'attaches ; 1 déflecteur de chaleur.

Pièces incluses dans l'ensemble de garnitures en fonte : (2) pieds en fonte décoratifs, gauche et droit, (1) linteau décoratif en fonte, (2) semelles en fonte décoratives, gauche et droite (1) paquet d'attaches.

Outils nécessaires : Long tournevis à tête cruciforme 102 à 152 mm (4 à 6 po), pinces

1. Déballer le contenu du carton en faisant attention à ne pas égratigner ou endommager les pièces décoratives en fonte.
2. Placez la face de l'encadrement vers le bas sur une surface protégée pour éviter les rayures.
3. À l'aide d'un long tournevis à tête cruciforme 102 à 152 mm (4 à 6 po), fixez les parties latérales de l'encadrement à la partie supérieure de l'encadrement en utilisant les 2 vis auto-taraudeuses #8 fournies avec le kit.
4. Placez les tampons adhésifs d'isolation antivibratoire en feutre sur la face avant de chaque angle de la pièce en métal supérieure et sur la face arrière de chaque angle de la pièce supérieure en fonte. **Figure 21.1.**
5. Placez les pièces de garniture en fonte correspondantes (60 cm (2 pi) décoratifs en fonte et 1 linteau décoratif en fonte) sous les panneaux, face vers le bas. Alignez les trous dans les pièces en métal avec les 5 bossages sur la pièce supérieure en fonte et 2 bossages sur chaque pièce latérale.
6. Fixez l'aimant sur le support. Fixez l'aimant et le support à chaque pièce latérale métallique sur le fond. L'aimant faisant face avant. **Figure 21.2.**
7. Placez les embases en fonte en dessous des côtés en métal, en alignant les trous supérieurs et inférieurs.
8. Les 9 pinces de montage sont expédiées dans une longue bande. Brisez avec les mains ou utilisez des pinces.
9. Chaque pince possède une encoche de dégagement pour accorder de la place pour la fonte sur le foyer encastré. Placez les pinces de manière à ce que l'encoche fait face au bord extérieur de l'encadrement. **Figure 21.3.**
10. Pour commencer, il vaut mieux à moitié viser toutes les vis de 1/4-20 pour permettre des ajustements. Suivant l'ajustement, serrez les 2 vis dans chaque embase en premier et puis serrez progressivement les vis restantes.
11. Glissez l'encadrement et la garniture par dessus le foyer encastré pour les mettre en place de façon à ce que les pattes de montage sur les côtés métalliques s'alignent avec les fentes du foyer encastré. **Figure 21.4.**
12. Alignez les 2 vis dans la partie supérieure de l'encadrement avec les 2 trous d'alignement en dessus de l'appareil. Fixez en place. **Figure 21.4.**

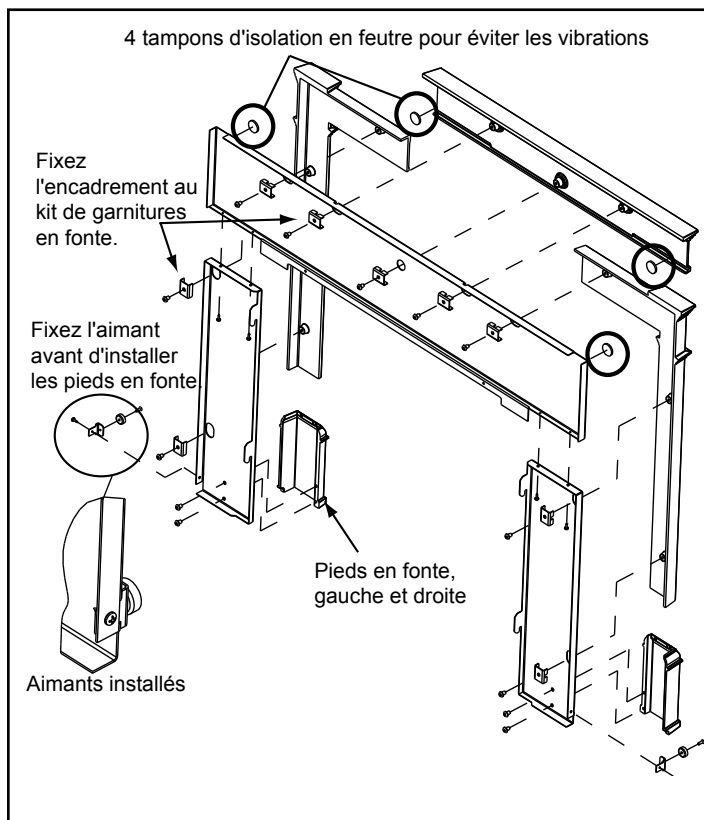

Figure 22.1

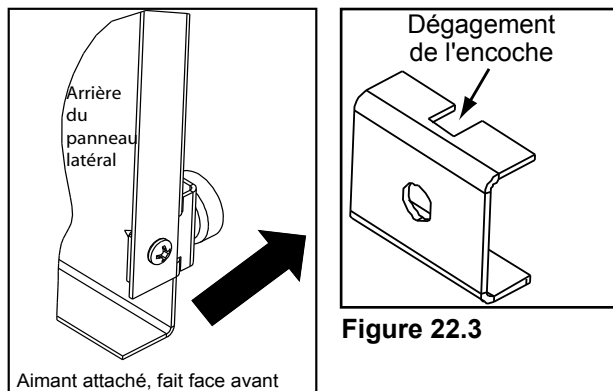

Figure 22.2

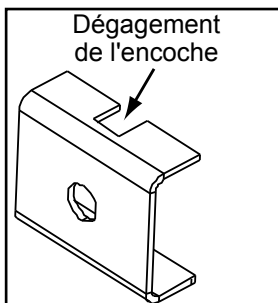

Figure 22.3

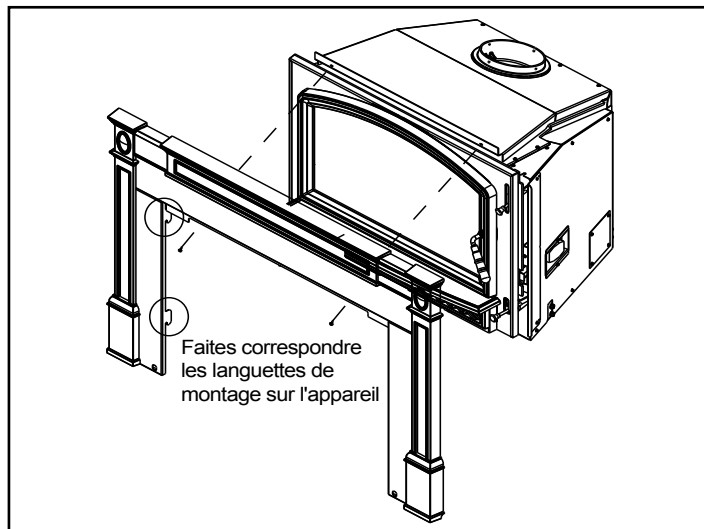

Figure 22.4

H. Kit d'encadrement tout en fonte

Taille : 1118 mm (44 po) Largeur x 838 mm (33 po) H

Inclus dans l'ensemble d'encadrement : 2 pièces latérales, gauche et droite, 1 pièce supérieure et 1 paquet d'attaches.

Outils nécessaires : Long tournevis à tête cruciforme 102 à 152 mm (4 à 6 po), pinces

1. Déballez le contenu du carton en faisant attention à ne pas égratigner ou endommager les pièces décoratives en fonte.
2. Placez la face de l'encadrement vers le bas sur une surface protégée pour éviter les rayures.
3. Alignez les bossages sur la pièce supérieure aux trous sur les pièces latérales. Fixez les 3 pièces ensemble.
4. Fixez les supports de montage aux pièces latérales fournies avec le kit. **Figure 22.5.**
5. Afin d'obtenir un joint étanche pour l'encadrement, vous devez repositionner un écran latéral. Il y a deux trous sur l'écran. Il sera fixé en usine dans le premier trou (à gauche). Retirez l'écran et réinstallez-le en utilisant le deuxième trou (à droite). **Figure 22.6.**
5. Placez la garniture sur l'appareil en alignant les supports de montage avec les fentes de l'appareil.
6. Fixez l'encadrement à l'appareil avec les 2 vis.

NE SERREZ PAS TROP - VOUS POURRIEZ ENDOMMAGER LA FINITION EN PORCELAIN.

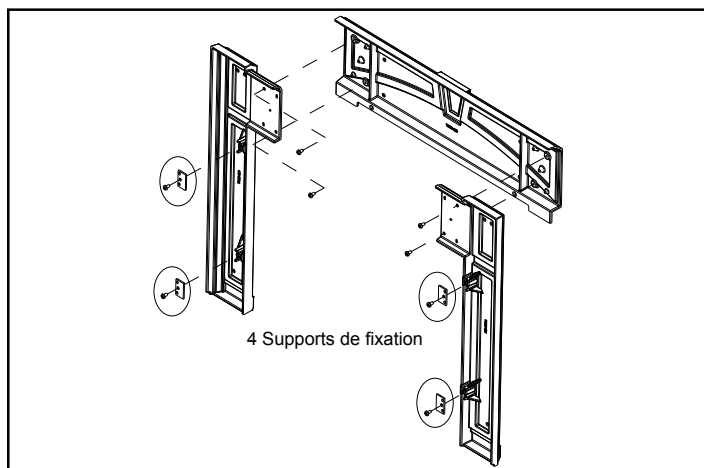

Figure 22.5

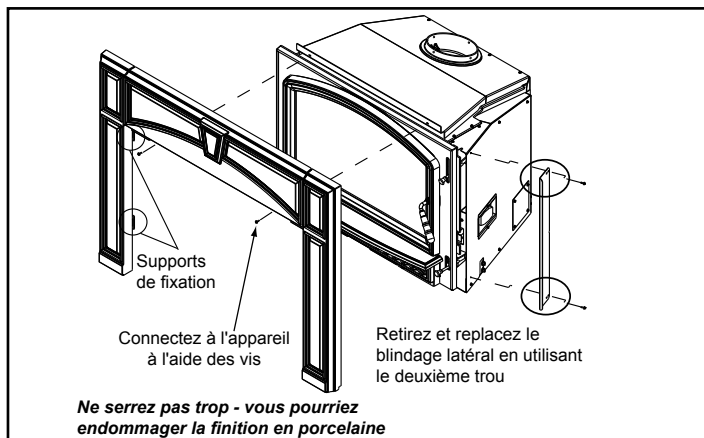
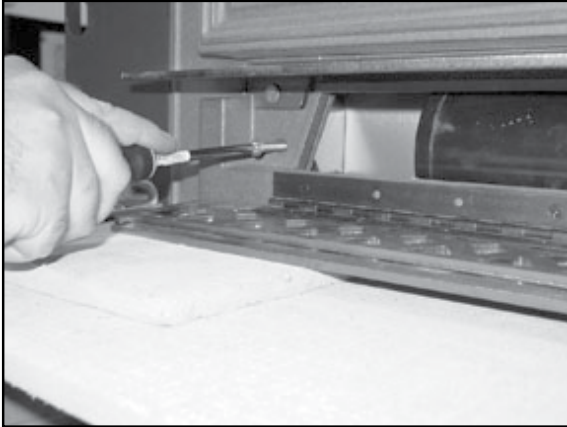

Figure 22.6

I. Installation du cordon du ventilateur sur le côté gauche

Le cordon du ventilateur est prévu d'être installé sur le côté droit de l'appareil. Vous pouvez déplacer le cordon de sorte qu'il se trouve sur le côté gauche.

Aperçu : Retirez le cordon électrique des commandes du ventilateur, réacheminez celui-ci sur le côté gauche et réinstallez-le aux commandes du ventilateur. Veuillez consulter la vue éclatée à la **page 24**.



1. Tournez la grille vers le bas pour exposer les 2 boulons, un à chaque extrémité. Enlevez les boulons, retirez l'assemblage d'accès au ventilateur de l'appareil et stockez-le en dehors de votre zone de travail.

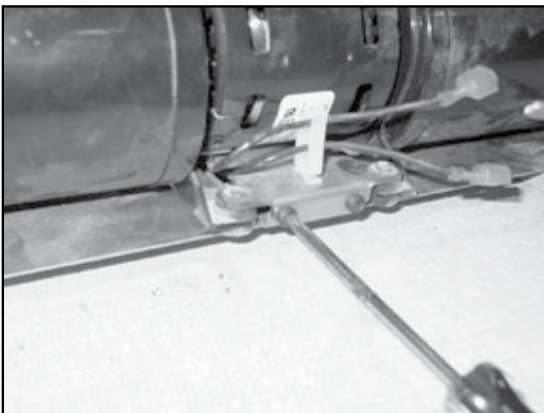

2. Retirez les 2 vis situées devant le boîtier du ventilateur du support. Vous n'avez pas besoin de retirer le ventilateur du support.
3. Débranchez les 2 fils du ventilateur qui sont attachés au câblage électrique et retirez l'ensemble du ventilateur de l'appareil.

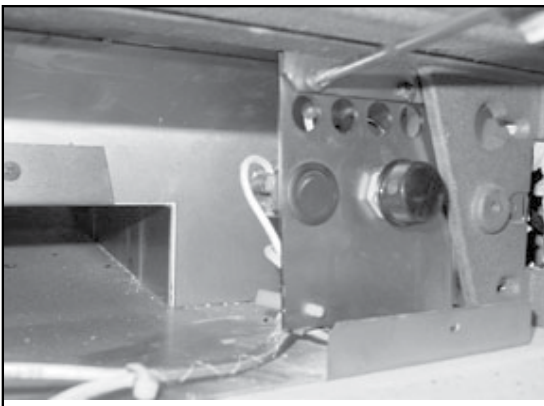

4. Enlevez les 2 vis en dessus de la plaque de commande. Poussez le bas de la plaque de commande à l'intérieur de l'appareil et retirez partiellement l'assemblage de la plaque de commande.

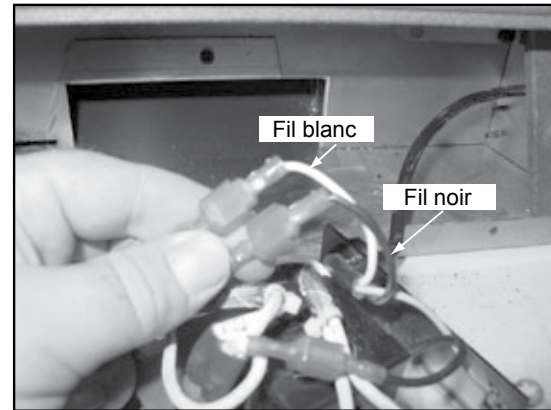

5. Repérez les fils noir et blanc qui font partie du cordon électrique et débranchez ces fils du câblage.

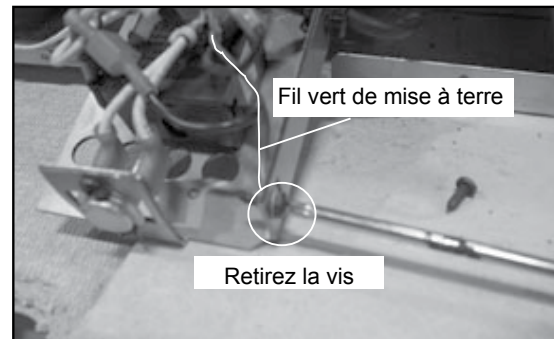

6. Retirez la vis qui maintient la patte de mise à la terre à la plaque de commande.



7. Utilisez une pince à becs pointus pour enlever le serre-câble qui protège le cordon électrique de la plaque de commande.

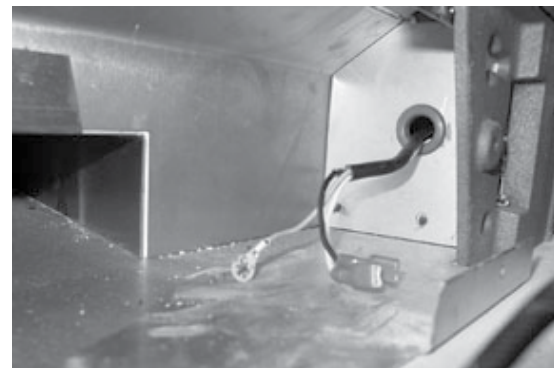

8. Le cordon électrique est maintenant déconnecté de la plaque de commande du ventilateur. Retirez le cordon à travers le côté droit de l'appareil.

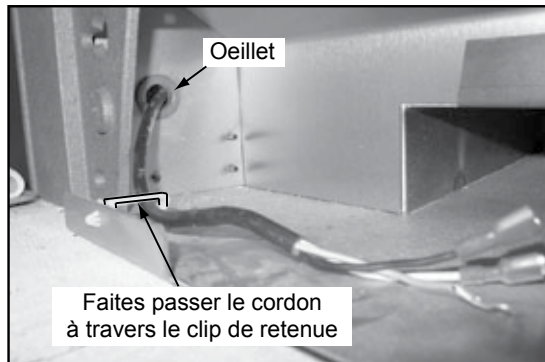

9. Insérez le cordon électrique à travers le côté gauche de l'appareil dans le trou qui contient l'œillet. Tirez le bout de la connexion sur le côté droit. Acheminez le cordon électrique à travers la pince de fixation.

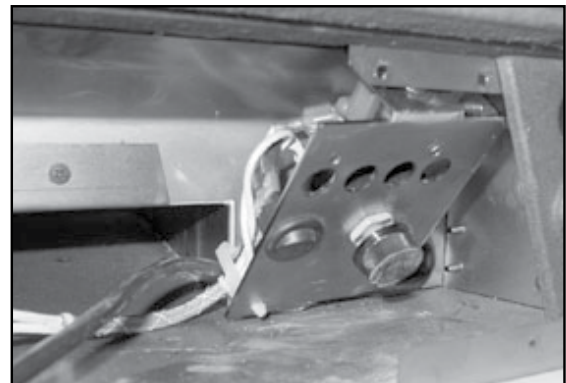

12. Insérez l'ensemble de la plaque de commande dans l'appareil comme indiqué. Inclinez l'ensemble vers l'avant, puis soulevez-le et tournez le fond vers l'avant de l'appareil en même temps que vous veillez à ce que le support du disque d'arrêt est bien en place. Fixez la plaque à l'appareil.

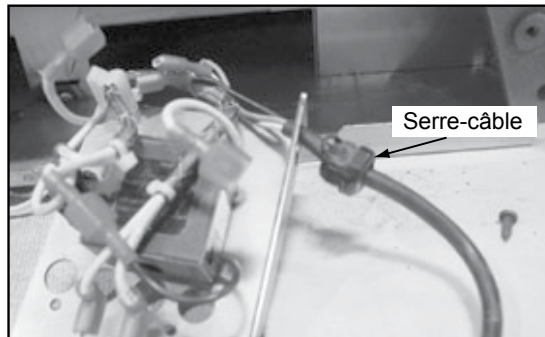

10. Remplacez le serre-câble sur le cordon électrique dans la même position qu'avant. Repérez l'encoche créée par le serre-câble sur le cordon. Une fois en place, poussez le serre-câble dans la plaque de commande.

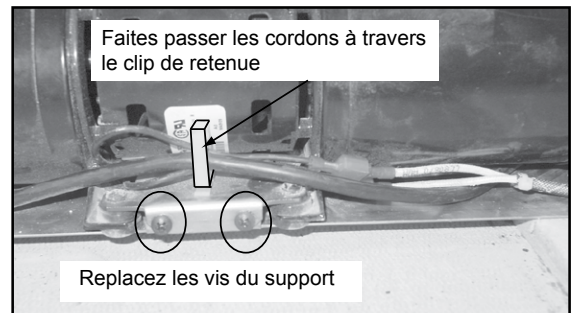

13. Poussez le ventilateur et le support dans l'appareil en alignant la patte sur le support à la fente sur l'appareil. Fixez le support et reconnectez les fils du ventilateur (pas besoin de vous soucier de la polarité) en les acheminant à travers la pince de fixation.

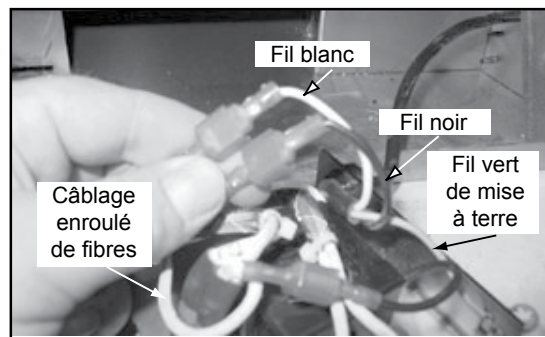

11. Connectez le fil blanc sur le cordon électrique au câblage enroulé de fibres. Connectez le fil noir sur le cordon électrique au fil blanc du rhéostat. Rebranchez la borne verte de mise à terre à la plaque de commande.

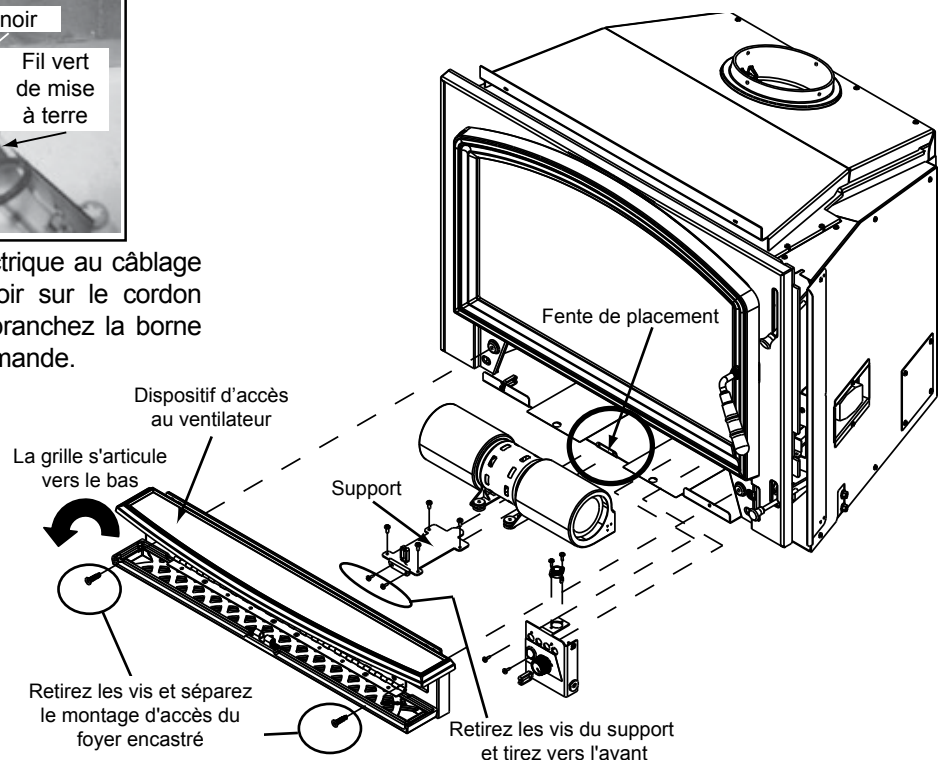

6 Installation dans une maison mobile

1. Une prise d'air extérieure doit être fournie pour l'air de combustion et doit demeurer exempte de feuilles, débris, glace ou neige. Elle doit être entièrement dégagée pendant le fonctionnement de l'appareil pour éviter un manque d'air pouvant causer la propagation de fumée et étouffer le feu. La propagation de fumée risque de déclencher les détecteurs de fumée.
2. L'appareil doit être boulonné au sol de la maison mobile par deux points d'attache. Enlevez les boulons de chaque côté du foyer encastré et utilisez du ruban adhésif de plombier pour fixer à la structure (une rondelle peut être nécessaire). Réinstallez les boulons.
3. L'appareil doit être mis à la terre au moyen d'un fil de cuivre de calibre 8 ou équivalent dont les extrémités sont pourvues de connexions approuvées de mise à terre NEC.
4. Le foyer préfabriqué doit répondre aux normes (UM)84-HUD pour l'air extérieur de combustion fourni au foyer. La cheminée doit être homologuée UL103 HT ou UL-1777. Un conduit de 152 mm (6 po) de diamètre doit être utilisé. La cheminée doit être équipée d'un chapeau pare-étincelles et l'air extérieur doit atteindre le foyer encastré.
5. Reportez-vous aux dégagements à respecter par rapport aux matériaux inflammables et aux exigences de protection du sol à la **page 7 et 8**. Respectez rigoureusement tous dégagements.
6. Utilisez du silicone pour créer une barrière pare-vapeur efficace aux endroits où la cheminée ou d'autres composants pénètrent l'extérieur de la structure.
7. Suivez les instructions du fabricant de la cheminée et du carneau quand vous installez des conduits de fumée dans une maison mobile.

AVIS :

- Des dévoiements dont l'angle avec la verticale ne dépasse pas 45° sont autorisés en vertu de la section 905(a) de la norme UMC (Uniform Mechanical Code).
- Les dévoiements supérieurs à 45° sont considérés comme horizontaux et sont permis tant que la longueur horizontale ne dépasse pas 75 % de la longueur verticale du conduit.
- L'installation, les dégagements et les abat-vents doivent être en conformité avec le tableau 9C de la norme UMC. Cette installation doit également être en conformité avec NFPA 211.

AVIS : Les sections supérieures de la cheminée doivent être démontables pour que la hauteur depuis le sol ne dépasse pas 411 cm (13,5 pi) lors du transport.

8. Ne brûlez que du bois. Les autres combustibles risquent de provoquer l'émission de gaz toxiques (par exemple du gaz carbonique).
9. Si le poêle brûle mal quand un ventilateur de tirage fonctionne dans la maison (par exemple, celui d'une hotte), augmentez l'arrivée d'air.
10. L'installation doit être en conformité avec les Normes de construction et de sécurité pour maisons mobiles (HUD) CRF 3280, partie 24.

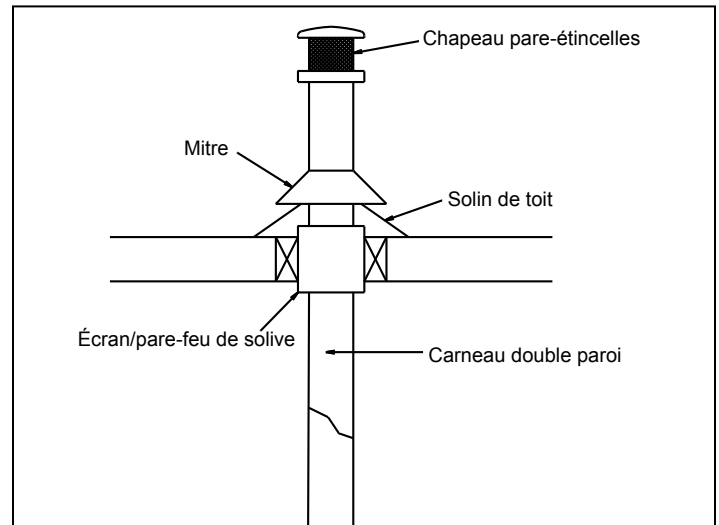





Figure 25.1

 AVERTISSEMENT	
	Risque d'incendie.
	Danger d'asphyxie.
	Ne laissez pas entrer de l'air de combustion extérieur par :
	<ul style="list-style-type: none"> • D'une cavité du mur, du sol ou du plafond. • D'un espace fermé, par exemple dans un grenier ou garage. • Près de conduits d'évacuation ou de cheminées. <p>Cela risque de provoquer de la fumée ou des odeurs.</p>

AVERTISSEMENT	
L'INTÉGRITÉ DE LA STRUCTURE DU PLANCHER, DES MURS ET DU PLAFOND/TOITURE DE LA MAISON MOBILE DOIT ÊTRE MAINTENUE. Ne coupez PAS à travers :	
<ul style="list-style-type: none"> • Les solives du sol, les montants des murs ou les entretoises du plafond. • Les matériaux de soutien susceptibles d'affaiblir l'intégrité structurelle intègrité. 	

 AVERTISSEMENT	
	Danger d'asphyxie.
	<ul style="list-style-type: none"> • NE JAMAIS INSTALLER UN POÊLE DANS UNE CHAMBRE À COUCHER. <p>Consomme l'oxygène présent dans la pièce.</p>

7 Liste d'accessoires

QUADRA-FIRE Service Parts

VOYAGEUR - Grand

Beginning Manufacturing Date: Oct 2012
Ending Manufacturing Date: Active

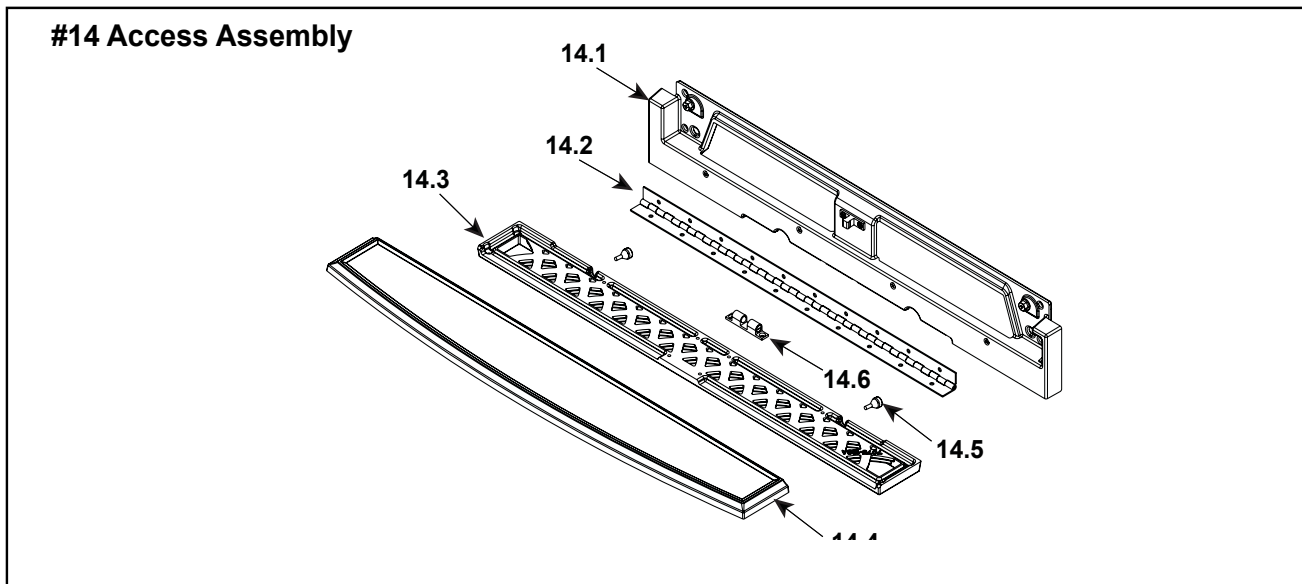

IMPORTANT: THIS IS DATED INFORMATION. Parts must be ordered from a dealer or distributor. **Hearth and Home Technologies does not sell directly to consumers.** Provide model number and serial number when requesting service parts from your dealer or distributor.



Stocked at Depot

ITEM	DESCRIPTION	COMMENTS	PART NUMBER	
14	Access Assembly	Matte Black	SRV7075-010MBK	
		Porcelain Mahogany	SRV7075-010PMH	
	Bolt, Hwh Ser Flg 1/4-20 x 3/4	Pkg of 25	228-0120/25	Y
	Washer, Bonded 5/16 x 3/4	Pkg of 10	229-0910/10	Y
14.1	Front, Lower		SRV7063-125MBK	
	Bolt, Hwh Ser Flg 1/4-20 x 3/4	Pkg of 25	228-0120/25	Y
	Washer, Bonded 5/16 x 3/4	Pkg of 10	229-0910/10	Y
14.2	Hinge, Continuous		7000-510	
	Screw, Flat Head Phillips 8-32 x 1/2	Pkg of 12	220-0490/12	Y
14.3	Access	Matte Black	SRV7075-127MBK	
		Porcelain Mahogany	SRV7075-127PMH	
	Screw, Flat Head Phillips 8-32 x 1/2	Pkg of 12	220-0490/12	Y
14.4	Ash Lip	Matte Black	SRV7075-135MBK	
		Porcelain Mahogany	SRV7075-135PMH	
	Bolt, Hwh Ser Flg 1/4-20 x 3/4	Pkg of 25	228-0120/25	Y
	Washer, Bonded 5/16 x 3/4	Pkg of 10	229-0910/10	Y
14.5	Bumper, Rubber	Pkg of 12	SRV224-0340/12	Y
14.6	Twin Ball Catch/ Striker		SRV7000-532	Y
	Screw, Flat Head Phillips 8-32 x 1/2	Pkg of 12	220-0490/12	Y
15	Blower Retainer		SRV7063-139	
	Screw, Pan Head phillips 8-32 x 3/8	Pkg of 40	225-0500/40	Y
16	Blower Assembly		SRV7044-210	Y

Additional service part numbers appear on following page.

#25 Cast Surround Assemblies

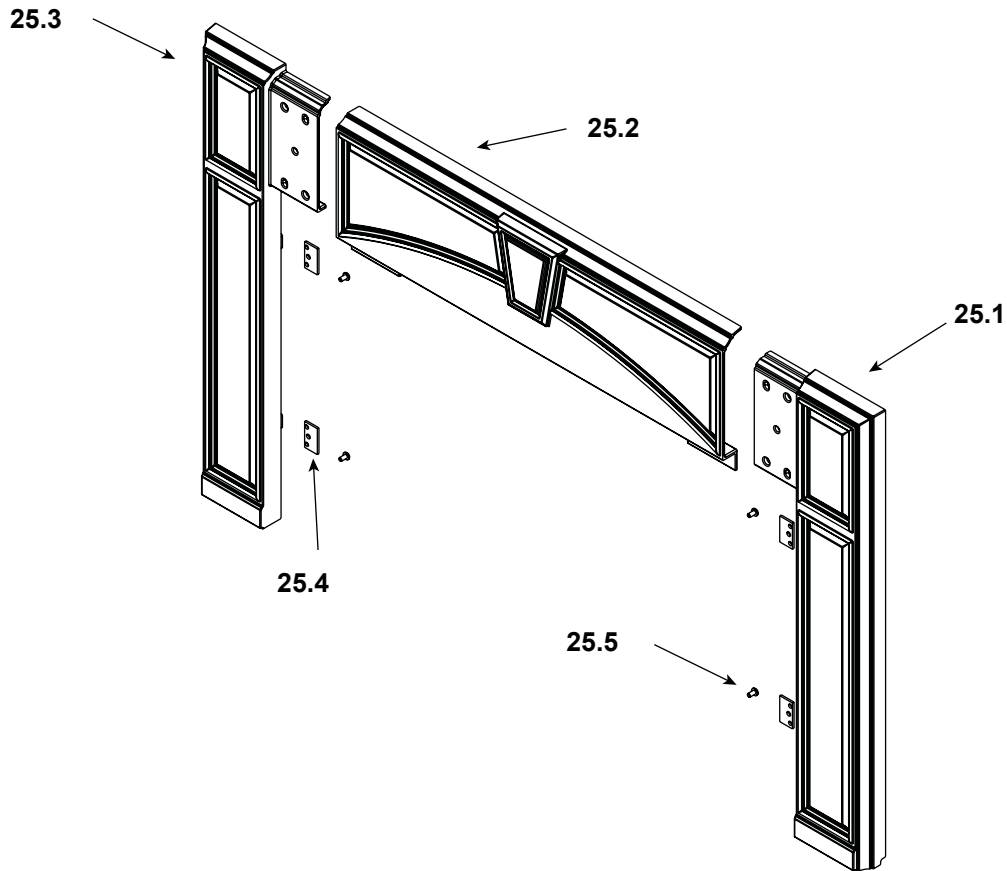

IMPORTANT: THIS IS DATED INFORMATION. Parts must be ordered from a dealer or distributor. **Hearth and Home Technologies does not sell directly to consumers.** Provide model number and serial number when requesting service parts from your dealer or distributor.



Stocked at Depot

ITEM	DESCRIPTION	COMMENTS	PART NUMBER	
25	Surrounds, Cast	Matte Black	SP-GRAND-CC-MBK	
		Porcelain Mahogany	SP-GRAND-CC-PMH	
25.1	Surround Right	Matte Black	SRV7075-131MBK	
		Porcelain Mahogany	SRV7075-131PMH	
25.2	Surround Top	Matte Black	SRV7075-129MBK	
		Porcelain Mahogany	SRV7075-129PMH	
25.3	Surround Left	Matte Black	SRV7075-133MBK	
		Porcelain Mahogany	SRV7075-133PMH	
25.4	Surround Retainer	Qty 4 req	SRV7063-136	
25.5	1/4-20 x 50 Phillips Pan Head Screw	Pkg of 12	32281/12	Y
	Component Pack		SRV7063-054	

#25 Metal Surround Assemblies

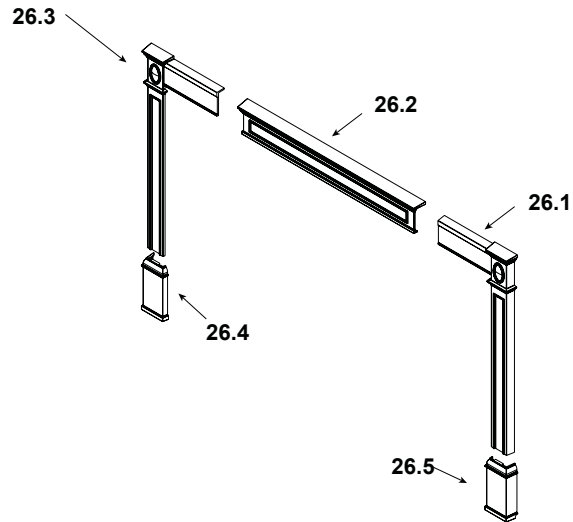

IMPORTANT: THIS IS DATED INFORMATION. Parts must be ordered from a dealer or distributor. **Hearth and Home Technologies does not sell directly to consumers.** Provide model number and serial number when requesting service parts from your dealer or distributor.



Stocked at Depot

ITEM	DESCRIPTION	COMMENTS	PART NUMBER	
	Surrounds, Cast Metal	No Longer Available	SP-GRAND-CM-STD	
		No Longer Available	SP-GRAND-CM-LRG	
26.1	Trim Leg Right	Matte Black	414-7130MBK	
		Porcelain Mahogany	414-7130PMH	
26.2	Trim Header	Matte Black	414-7110MBK	
		Porcelain Mahogany	414-7110PMH	
26.3	Trim Leg Left	Matte Black	414-7120MBK	
		Porcelain Mahogany	414-7120PMH	
26.4	Trim Footer Left	Matte Black	414-7090MBK	
		Porcelain Mahogany	414-7090PMH	
26.5	Trim Footer Right	Matte Black	414-7100MBK	
		Porcelain Mahogany	414-7100PMH	
	Component Pack		SRV7063-055	
	Surrounds, Metal	Standard	SP-GRAND-STD	
		Large	SP-GRAND-LRG	
	Trim Kit	Black	TRIMKIT-4331-BK	
		Gold	TRIMKIT-4331-GD	
		Nickel	TRIMKIT-4331-NL	
	Trim Kit	Black	TRIMKIT-5134-BK	
		Gold	TRIMKIT-5134-GD	
		Nickel	TRIMKIT-5134-NL	
	Component Pack		SRV7063-056	
	Mantel Deflector		SRV7075-512	

QUADRA-FIRE®

NOTHING BURNS LIKE A QUAD

COORDONNÉES

Hearth & Home Technologies
1445 North Highway
Colville, WA 99114
Division de HNI INDUSTRIES

**Veillez contacter votre fournisseur Quadra-Fire pour toute question.
Pour obtenir le numéro de téléphone du distributeur Quadra-Fire le plus proche,
connectez-vous à www.quadrafire.com**

AVERTISSEMENT



Il contient d'importantes instructions d'utilisation et d'entretien.

NE PAS JETER CE MANUEL

Lisez, comprenez et suivez ces instructions pour garantir une installation et un fonctionnement sûrs.

Ce manuel doit être confié aux personnes responsables de l'utilisation et du fonctionnement.

**NE PAS
JETER**

Nous vous recommandons de noter les informations pertinentes suivantes concernant votre appareil.

Date d'achat et d'installation : _____

Numéro de série : _____ L'emplacement sur l'appareil : _____

Fournisseur du produit : _____ Numéro de téléphone du fournisseur : _____

Remarques : _____

Ce produit peut être couvert par un ou plusieurs des brevets suivants : (États-Unis) 5341794, 5263471, 6688302, 7216645, 7047962 ou autres brevets américains et étrangers en attente.