

Manuel du propriétaire

Entretien et utilisation

INSTALLATEUR : Ce manuel doit être confié aux personnes responsables de l'utilisation et du fonctionnement de l'appareil.

PROPRIÉTAIRE : Conservez ce manuel à titre de référence.

AVIS : NE PAS jeter ce manuel!



Modèle(s) : **Adventure-II** APPAREIL DE BRÛLAGE AU BOIS CERTIFIÉ EPA

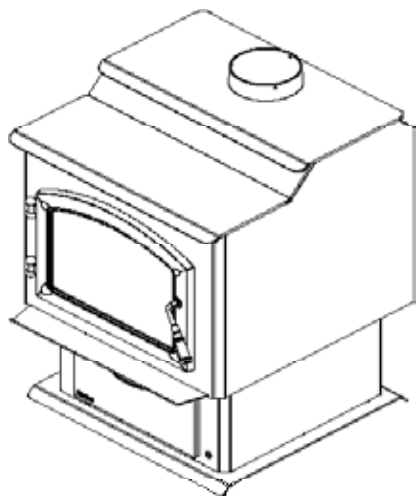

AVERTISSEMENT

Risque d'incendie.
À n'utiliser qu'avec des combustibles solides à base de bois.
Les autres combustibles risquent de provoquer des feux incontrôlables et d'émettre des gaz toxiques (par exemple, du monoxyde de carbone).

AVERTISSEMENT : Le non-respect exact de ces instructions peut provoquer un incendie ou une explosion et entraîner des dommages matériels, des blessures, voire la mort.

- **NE PAS** entreposer ni utiliser de l'essence ou d'autres vapeurs ou liquides inflammables à proximité de cet appareil ou de tout autre appareil.
- **NE PAS** surchauffer. La surchauffe annulera votre garantie.
- Respectez les dégagements spécifiés pour les matériaux inflammables. Le non-respect de ces consignes peut déclencher un incendie.

AVERTISSEMENT



SURFACES CHAUDES!

La vitre et les autres surfaces sont chaudes pendant l'utilisation ET le refroidissement.

La vitre chaude causera des brûlures.

- **NE PAS** toucher la vitre avant qu'elle ne soit refroidie.
- Ne laissez **JAMAIS** les enfants toucher la vitre
- Éloignez les enfants
- **SURVEILLER ATTENTIVEMENT** les enfants présents dans la pièce où l'appareil est installé.
- Avertir les enfants et les adultes des dangers associés aux températures élevées.

La température élevée peut enflammer les vêtements ou d'autres matériaux inflammables.

- Éloignez les vêtements, meubles, rideaux ou autres matières inflammables.

REMARQUE

To obtain a French translation of this manual, please contact your dealer or visit www.quadrafire.com

Pour obtenir une traduction française de ce manuel, veuillez communiquer avec votre détaillant ou visiter www.quadrafire.com



L'installation et l'entretien de cet appareil doivent être effectués par des techniciens autorisés. Hearth & Home Technologies recommande des professionnels formés dans les usines de HTT ou certifiés NFI.



Définition des avertissements de sécurité :

- **DANGER!** Indique une situation dangereuse qui entraînera la mort ou des blessures graves si elle n'est pas évitée.
- **AVERTISSEMENT!** Indique une situation dangereuse pouvant entraîner la mort ou des blessures graves si elle n'est pas évitée.
- **ATTENTION!** Indique une situation dangereuse pouvant provoquer des blessures mineures ou modérées si elle n'est pas évitée.
- **AVIS :** Désigne des actions pouvant endommager l'appareil ou d'autres biens matériels.

Table des matières

1 Bienvenue		4 Maintenance et entretien	
A. Félicitations	3	A. Tableau simplifié de référence à la maintenance	19
B. GARANTIE À VIE LIMITÉE	4	B. Maintenance générale	20
2 Information spécifique sur le produit		1. Élimination du créosote (cheminée)	20
A. Certification de l'appareil	6	2. Mise au rebut des cendres	20
▶ B. Puissance calorifique et rendement	6	3. Nettoyage des surfaces plaquées	20
C. Approuvé pour les maisons préfabriquées	6	4. Nettoyage de la vitre	20
D. Spécifications de la porte vitrée	6	5 Dépannage	
3 Importantes informations concernant la sécurité et l'utilisation		A. Tableau de dépannage	21
A. Sécurité incendie	7	6 Pièces de rechange	
1. Espace libre	7	A. Remplacement de la vitre	24
2. Surchauffe de votre appareil	7	B. Assemblage de la poignée de porte	
3. Feu de cheminée	8	C. Démontage et remplacement du déflecteur et des tubes	24
4. Déflecteur et laine céramique	8	D. Remplacement des briques réfractaires	25
5. Brique réfractaire	9	E. Remplacement du thermocouple	25
B. Pièces générales d'utilisation	10	7 Documents de référence	
1. Activation du système de la technologie de brûlage intelligent	11	A. Registre d'entretien et de maintenance	26
2. Thermostat programmable	11	▶ B. Pièces de rechange et accessoires	27
3. Porte de chargement du combustible	13	C. Coordonnées	32
4. Support de batterie	13		
5. Contrôle du ventilateur (optionnel si le BK-350 est installé)	13		
C. Combustible	13		
1. Bois dur comparé au bois mou	13		
2. Teneur en humidité	14		
3. Séchage	14		
4. Entreposage du bois	14		
5. Processus de combustion	14		
6. Formation de créosote	15		
7. Opacité	15		
D. Préparation d'un feu	15		
1. Premier feu	15		
2. Guide de démarrage rapide	16		
3. Allumage d'un feu	17		
4. Chargement de l'appareil	17		
E. Contrôle de l'émission de chaleur	17		
F. Attendre les taux de combustion	17		
G. Interruption manuelle	18		
H. Questions souvent posées	18		

1 Bienvenue

Lisez ce manuel avant d'installer ou d'utiliser cet appareil.
Veuillez conserver ce manuel à titre de référence.

A. Félicitations

Nous vous félicitons d'avoir sélectionné un appareil de brûlage au bois Quadra-Fire. L'appareil Quadra-Fire que vous avez sélectionné a été conçu pour offrir un niveau optimal de sécurité, de fiabilité et de rendement.

En tant que propriétaire d'un nouvel appareil, il est important que vous lisiez et suiviez scrupuleusement les instructions figurant dans ce Manuel du propriétaire. Prêtez une attention toute particulière aux avis de prudence et aux avertissements.

Conservez ce Manuel du propriétaire à titre de référence. Nous vous recommandons de le conserver avec vos autres documents et manuels de produits importants.

Votre nouvel appareil de brûlage au bois Quadra-Fire vous offrira des années de rendement et un fonctionnement facile. Nous sommes heureux de vous compter parmi nos clients!

Quadra-Fire est une marque déposée de Hearth & Home Technologies.

Contactez votre fournisseur

DÉTAILLANT :
Inscrire vos nom,
adresse, téléphone
et courriel ici, et les
renseignements sur
l'appareil ci-dessous.

Nom du détaillant : _____
Adresse : _____

Téléphone : _____

Courriel : _____

Renseignements sur l'appareil :

Marque : _____ Nom du modèle : _____

Numéro de série : _____ Date d'installation : _____

Information de l'étiquette d'homologation/emplacement

L'information portant sur votre modèle spécifique d'appareil se trouve sur la plaque signalétique située à l'arrière de l'appareil.

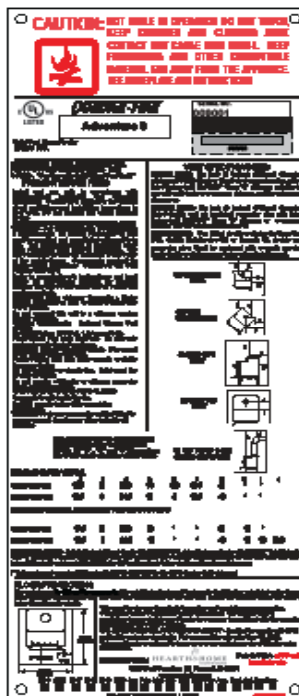

B. GARANTIE À VIE LIMITÉE

Hearth & Home Technologies, on behalf of its hearth brands ("HHT"), extends the following warranty for HHT gas, wood, pellet, coal and electric hearth appliances that are purchased from an HHT authorized dealer.

WARRANTY COVERAGE:

HHT warrants to the original owner of the HHT appliance at the site of installation, and to any transferee taking ownership of the appliance at the site of installation within two years following the date of original purchase, that the HHT appliance will be free from defects in materials and workmanship at the time of manufacture. After installation, if covered components manufactured by HHT are found to be defective in materials or workmanship during the applicable warranty period, HHT will, at its option, repair or replace the covered components. HHT, at its own discretion, may fully discharge all of its obligations under such warranties by replacing the product itself or refunding the verified purchase price of the product itself. The maximum amount recoverable under this warranty is limited to the purchase price of the product. This warranty is subject to conditions, exclusions and limitations as described below.

WARRANTY PERIOD:

Warranty coverage begins on the date of original purchase. In the case of new home construction, warranty coverage begins on the date of first occupancy of the dwelling or six months after the sale of the product by an independent, authorized HHT dealer/distributor, whichever occurs earlier. The warranty shall commence no later than 24 months following the date of product shipment from HHT, regardless of the installation or occupancy date. The warranty period for parts and labor for covered components is produced in the following table.

The term "Limited Lifetime" in the table below is defined as: 20 years from the beginning date of warranty coverage for gas appliances, and 10 years from the beginning date of warranty coverage for wood, pellet, and coal appliances. These time periods reflect the minimum expected useful lives of the designated components under normal operating conditions.

Warranty Period		HHT Manufactured Appliances and Venting							Components Covered
Parts	Labor	Gas	Wood	Pellet	EPA Wood	Coal	Electric	Venting	
1 Year		X	X	X	X	X	X	X	All parts and material except as covered by Conditions, Exclusions, and Limitations listed
2 years				X	X	X			Igniters, electronic components, and glass
		X	X	X	X	X			Factory-installed blowers
			X						Molded refractory panels
3 years		X							Ignition Modules
				X					Firepots and bumpots
5 years	1 year			X	X				Castings and baffles
7 years	3 years		X	X	X				Manifold tubes, HHT chimney and termination
10 years	1 year	X							Burners, logs and refractory
Limited Lifetime	3 years	X	X	X	X	X			Firebox and heat exchanger
90 Days		X	X	X	X	X	X	X	All replacement parts beyond warranty period

See conditions, exclusions, and limitations on next page.

WARRANTY CONDITIONS:

- This warranty only covers HHT appliances that are purchased through an HHT authorized dealer or distributor. A list of HHT authorized dealers is available on the HHT branded websites.
- This warranty is only valid while the HHT appliance remains at the site of original installation.
- This warranty is only valid in the country in which the HHT authorized dealer or distributor that sold the appliance resides.
- Contact your installing dealer for warranty service. If the installing dealer is unable to provide necessary parts, contact the nearest HHT authorized dealer or supplier. Additional service fees may apply if you are seeking warranty service from a dealer other than the dealer from whom you originally purchased the product.
- Check with your dealer in advance for any costs to you when arranging a warranty call. Travel and shipping charges for parts are not covered by this warranty.

WARRANTY EXCLUSIONS:

This warranty does not cover the following:

- Changes in surface finishes as a result of normal use. As a heating appliance, some changes in color of interior and exterior surface finishes may occur. This is not a flaw and is not covered under warranty.
- Damage to painted, plated, or enameled surfaces caused by fingerprints, accidents, misuse, scratches, melted items, or other external sources and residues left on the plated surfaces from the use of abrasive cleaners or polishes.
- Repair or replacement of parts that are subject to normal wear and tear during the warranty period. These parts include: paint, wood, pellet and coal gaskets, firebricks, grates, flame guides, batteries and the discoloration of glass.
- Minor expansion, contraction, or movement of certain parts causing noise. These conditions are normal and complaints related to this noise are not covered by this warranty.
- Damages resulting from: (1) failure to install, operate, or maintain the appliance in accordance with the installation instructions, operating instructions, and listing agent identification label furnished with the appliance; (2) failure to install the appliance in accordance with local building codes; (3) shipping or improper handling; (4) improper operation, abuse, misuse, continued operation with damaged, corroded or failed components, accident, or improperly/incorrectly performed repairs; (5) environmental conditions, inadequate ventilation, negative pressure, or drafting caused by tightly sealed constructions, insufficient make-up air supply, or handling devices such as exhaust fans or forced air furnaces or other such causes; (6) use of fuels other than those specified in the operating instructions; (7) installation or use of components not supplied with the appliance or any other components not expressly authorized and approved by HHT; (8) modification of the appliance not expressly authorized and approved by HHT in writing; and/or (9) interruptions or fluctuations of electrical power supply to the appliance.
- Non-HHT venting components, hearth components or other accessories used in conjunction with the appliance.
- Any part of a pre-existing fireplace system in which an insert or a decorative gas appliance is installed.
- HHT's obligation under this warranty does not extend to the appliance's capability to heat the desired space. Information is provided to assist the consumer and the dealer in selecting the proper appliance for the application. Consideration must be given to appliance location and configuration, environmental conditions, insulation and air tightness of the structure.

This warranty is void if:

- The appliance has been over-fired or operated in atmospheres contaminated by chlorine, fluorine, or other damaging chemicals. Over-firing can be identified by, but not limited to, warped plates or tubes, rust colored cast iron, bubbling, cracking and discoloration of steel or enamel finishes.
- The appliance is subjected to prolonged periods of dampness or condensation.
- There is any damage to the appliance or other components due to water or weather damage which is the result of, but not limited to, improper chimney or venting installation.

LIMITATIONS OF LIABILITY:

- The owner's exclusive remedy and HHT's sole obligation under this warranty, under any other warranty, express or implied, or in contract, tort or otherwise, shall be limited to replacement, repair, or refund, as specified above. In no event will HHT be liable for any incidental or consequential damages caused by defects in the appliance. Some states do not allow exclusions or limitation of incidental or consequential damages, so these limitations may not apply to you. This warranty gives you specific rights; you may also have other rights, which vary from state to state. EXCEPT TO THE EXTENT PROVIDED BY LAW, HHT MAKES NO EXPRESS WARRANTIES OTHER THAN THE WARRANTY SPECIFIED HEREIN. THE DURATION OF ANY IMPLIED WARRANTY IS LIMITED TO DURATION OF THE EXPRESSED WARRANTY SPECIFIED ABOVE.

2 Homologations et codes approuvés

A. Certification de l'appareil

Modèle :	Adventure II
Laboratoire :	Underwriter's Laboratories, Inc.
Rapport n° :	MH 60687
Type :	Appareil de chauffage d'ambiance à combustible solide
Norme :	UL1482-10 and ULC S627-00 and (UM) 84-HUD, approuvé pour maisons mobiles.

REMARQUE : Cette installation doit être conforme aux codes locaux. En l'absence de codes locaux, vous devez être en conformité avec les codes d'installation UL1482, (UM) 84-HUD et NPFA211 aux États-Unis et les codes ULC S628-93 et CAN/CSA-B365 au Canada.

► B. Puissance calorifique et rendement

N° de certification EPA :	1007-15
EPA, Émissions certifiées :	2,4 grammes par heure
*PCI, Efficacité testée :	77,6 %
**PCS, Efficacité testée :	71,8 %
***EPA, Sortie en BTU :	de 10 500 à 31 100 BTU/h
****Pointe d'émission de BTU/heure :	61 700
Taille du conduit :	152 mm (6 po)
Taille de la boîte à feu :	0,07 m ³ (2,5 pi ³)
Longueur recommandée des bûches :	457 mm (18 po)
Combustible :	Corde de bois séché
* * Efficacité moyenne pondérée PCI (pouvoir calorifique inférieur) avec du sapin Douglas aux dimensions spécifiées et les données collectées pendant les tests d'émission de l'EPA. Le PCI présume que l'humidité est déjà à l'état de vapeur et qu'il n'y aura donc aucune perte d'énergie à vaporiser.	
****Efficacité moyenne pondérée PCS (pouvoir calorifique supérieur) avec du sapin Douglas aux dimensions spécifiées et les données collectées pendant les tests d'émission de l'EPA. LE PCS comprend l'énergie requise pour vaporiser l'eau dans le combustible.	
***Plage d'émission de BTU basée sur l'efficacité par défaut de l'EPA et les taux de combustion des résultats bas et élevés des tests EPA, en utilisant du sapin Douglas aux dimensions spécifiées.	
****Maximum de BTU émis par l'appareil calculé en utilisant le taux de combustion maximal de la première heure à partir du résultat élevé du test EPA et le niveau en BTU du bois (8600) multiplié par l'efficacité.	

Cet appareil de chauffage au bois Quadra-Fire des Séries Adventure-II est conforme aux normes d'émission de particules du 15 mai 2015 de l'EPA (agence de protection de l'environnement des États-Unis).

Cet appareil nécessite des inspections et des réparations périodiques pour un fonctionnement adéquat. Ne pas utiliser cet appareil selon les directives du présent manuel contrevient aux réglementations fédérales.

C. Approuvé pour les maisons préfabriquées

- Cet appareil peut être installé dans les maisons préfabriquées, à l'exclusion de la chambre à coucher, à condition qu'une prise d'air extérieure de ait été installée.
- L'intégrité de la structure du sol, du plafond et des murs de la maison préfabriquée doit être préservée.
- L'appareil doit être correctement fixé à la charpente de la maison préfabriquée avec un fil de mise à terre en cuivre n° 8, et la cheminée doit être homologuée UL103 HT ou un doublage homologué UL-1777 de 152 mm (6 po) de diamètre doit être utilisé sur toute la longueur.
- L'ensemble de prise d'air extérieur, n° de pièce OAK-ACC, doit être installé en cas d'utilisation dans une maison préfabriquée.

D. Spécifications de la porte vitrée

Cet appareil comporte une porte vitrée en vitrocéramique de 5 mm d'épaisseur. N'utilisez que des vitres en vitrocéramique de 5 mm pour remplacer une vitre endommagée. Veuillez contacter votre détaillant si vous devez remplacer la vitre.



AVERTISSEMENT



Risque d'incendie.

Hearth & Home Technologies décline toute responsabilité et annulera la garantie dans les cas suivants :

- Installation et utilisation d'un appareil endommagé.
- Modification de l'appareil.
- Non-respect des instructions d'installation de Hearth & Home Technologies.
- Installation et/ou utilisation de composants non autorisés par Hearth & Home Technologies.
- Utilisation de l'appareil sans tous les composants installés.
- Ne surchauffez PAS – Si l'appareil ou le carneau devient rouge, le feu est trop intense.

Toute action qui peut créer un danger d'incendie.

Les installations, réglages, modifications, entretiens ou maintenances inadéquats peuvent provoquer des blessures et des dommages matériels.

Pour obtenir une assistance ou des renseignements supplémentaires, consulter un installateur, un réparateur qualifié ou votre fournisseur.

REMARQUE : Le fabricant de cet appareil, Hearth & Home Technologies, se réserve le droit de modifier sans préavis ses produits, leurs spécifications et/ou leurs prix.

Quadra-Fire est une marque déposée de Hearth & Home Technologies.

3 Importantes informations concernant la sécurité et l'utilisation

A. Sécurité incendie

La majorité des problèmes sont causés par une installation et une opération inadéquate de l'appareil. Pour obtenir une sécurité incendie adéquate, prenez sérieusement en considération ce qui suit :

- Une inspection annuelle devrait être effectuée sur le système de l'appareil.
- Installez au moins un détecteur de fumée à chaque étage de la maison pour garantir votre sécurité.
- Un détecteur de CO doit être installé dans la même pièce que l'appareil.
- Installez dans un endroit pratique près de l'appareil, un extincteur classe A.
- Préparez et testez un plan d'évacuation comportant au minimum deux chemins d'évacuation.
- Préparez un plan à suivre en cas de feu de cheminée :
 - Évacuez.
 - Avisez le service des incendies.

AVERTISSEMENT! Risque d'incendie! *Hearth & Home Technologies décline toute responsabilité et annulera la garantie et la liste des prestations de service en cas de non-respect des conditions précitées.*

NE PAS :

- utiliser un appareil endommagé
- modifier l'appareil
- surchauffer
- installer des composants qui n'ont pas été approuvés par *Hearth & Home Technologies*
- installer des pièces ou composants qui ne sont pas homologués ou approuvés
- utiliser l'appareil sans que tous les composants soient installés

Les installations, réglages, modifications, entretiens ou maintenances inadéquats peuvent provoquer des blessures et des dommages matériels.

1. Espace libre

On ne doit pas ranger des matériaux inflammables sur le prolongement de l'âtre. Les meubles de la pièce, comme les draperies, rideaux, chaises ou autres combustibles doivent se trouver à au moins 1219 mm (4 pi) de l'ouverture avant de l'appareil.

AVERTISSEMENT! Risque d'incendie! *Éloignez de l'appareil les matériaux inflammables, l'essence et les autres vapeurs et liquides inflammables.*

NE PAS :

- ranger les matériaux inflammables près de l'appareil
- utiliser de l'essence, de l'huile de lampe, du kérosène, du liquide d'allumage de charbon de bois ou des liquides similaires pour démarrer cet appareil ou le rallumer.

2. Surchauffe de votre appareil

AVERTISSEMENT! Risque d'incendie! *Ne surchauffez pas.*

« **NE SURCHAUFFEZ PAS CET APPAREIL** » *Tenter d'atteindre des taux de chaleur dépassant les spécifications de conception pour cet appareil peut causer des dommages permanents à cet appareil.*

LA SURCHAUFFE PEUT ENFLAMMER LE CRÉOSOTE OU PEUT ENDOMMAGER L'APPAREIL ET LA CHEMINÉE.

Pour empêcher la surchauffe de votre appareil. NE PAS :

- utiliser de liquides inflammables
- trop remplir de bois
- faire brûler des déchets ou de grandes quantités de rebuts de bois
- laisser trop d'air pénétrer dans le feu

Un ou plusieurs des symptômes suivants peuvent indiquer une surchauffe du foyer :

- le carneau ou l'appareil est incandescent
- bruits de rugissement ou de grondement
- forts bruits de gercement ou de claquement
- gauchissement du métal
- feu de cheminée

Que faire si votre appareil surchauffe :

- Fermez immédiatement la porte et abaissez le thermostat pour réduire l'alimentation en air du feu.
- Si vous soupçonnez un feu dans la cheminée, appelez les pompiers et évacuez votre maison.
- Contactez votre professionnel local d'entretien de cheminée et faites inspecter votre appareil et votre cheminée pour tout dommage.
- N'utilisez pas votre appareil tant qu'il n'a pas été inspecté par un professionnel de l'entretien de cheminée.
- *Hearth & Home Technologies NE GARANTIRA PAS les appareils qui présentent des preuves de surchauffe. La preuve d'une surchauffe du foyer peut en outre comprendre :*
 - gauchissement des conduits d'air
 - brique réfractaire détériorée
 - déflecteur et autres composants intérieurs détériorés

3. Feu de cheminée

Dans le cas d'un feu de cheminée

- Faites inspecter et nettoyer la cheminée et la structure adjacente par du professionnel qualifié. Hearth & Home Technologies recommande que des professionnels certifiés par NFI ou CSIA, ou des techniciens supervisés par des professionnels certifiés effectuent au minimum une inspection **NFPA 211 Niveau 2** de la cheminée.
- Remplacez les pièces de la cheminée et de l'appareil comme spécifié par les inspecteurs.
- Assurez-vous que tous les raccords ont été correctement engagés et que la cheminée est solidement fixée.

AVERTISSEMENT! Risque d'incendie! Un feu de cheminée peut endommager de façon permanente votre système de cheminée. Le non-respect de remplacer les composantes endommagées et de faire les réparations adéquates peut provoquer un feu de structure.

4. Déflecteur et laine céramique

Le panneau du déflecteur doit être en contact avec le collecteur à l'arrière de la boîte à feu. La laine céramique isolante devrait reposer sur le panneau du déflecteur et le collecteur.

Le canal de protection du déflecteur devrait être positionné et couvrir l'avant de la laine céramique et le protecteur du déflecteur.

**AVERTISSEMENT**



Risque d'incendie
Un dégât à la boîte à feu provoqué par une disposition incorrecte du déflecteur n'est pas couvert par la garantie. Utilisez l'appareil au bois uniquement avec un déflecteur correctement en place.

Une utilisation inadéquate du déflecteur entraînera :

- un rendement réduit
- une surchauffe de la cheminée
- une surchauffe de l'arrière de la boîte à feu
- un mauvais rendement

Assurez-vous de la disposition adéquate du déflecteur et remplacez les composants du déflecteur, s'ils sont endommagés ou manquants.

ATTENTION

Les plaques du déflecteur sont **FRAGILES**. Faites preuve de prudence au moment de remettre du bois dans le poêle pour éviter :

- De fissurer, casser ou endommager les plaques du déflecteur

NE PAS utiliser l'appareil sans les plaques du déflecteur et la laine céramique isolante.

POSITIONS CORRECTES

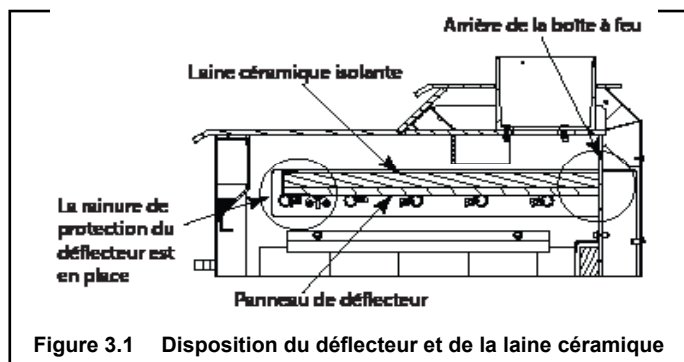

POSITIONS INCORRECTES

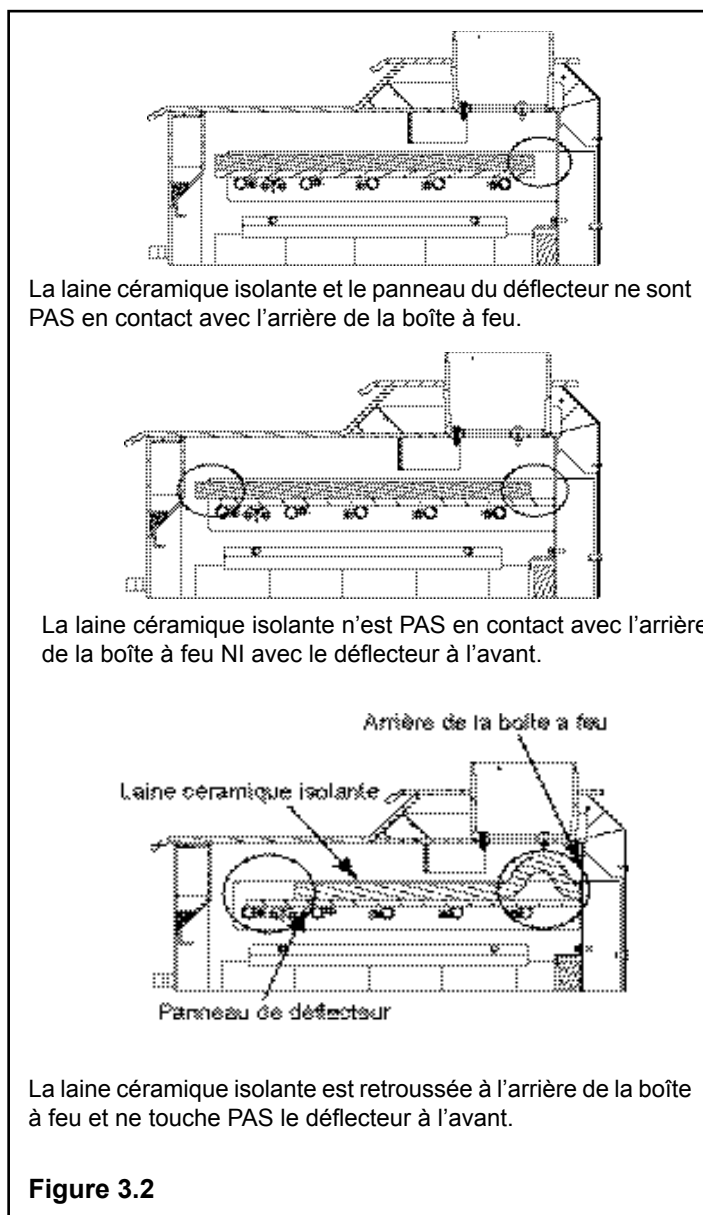

5. Brique réfractaire

Votre appareil est recouvert de briques réfractaires haute qualité aux propriétés isolantes exceptionnelles.

Ne pas utiliser l'appareil sans les briques et le panneau réfractaires en place. Assurez-vous que les briques soient installées, comme indiqué à la figure 3.3.

Il n'est pas nécessaire d'utiliser une grille, il suffit de préparer un feu sur le fond de la boîte à feu.

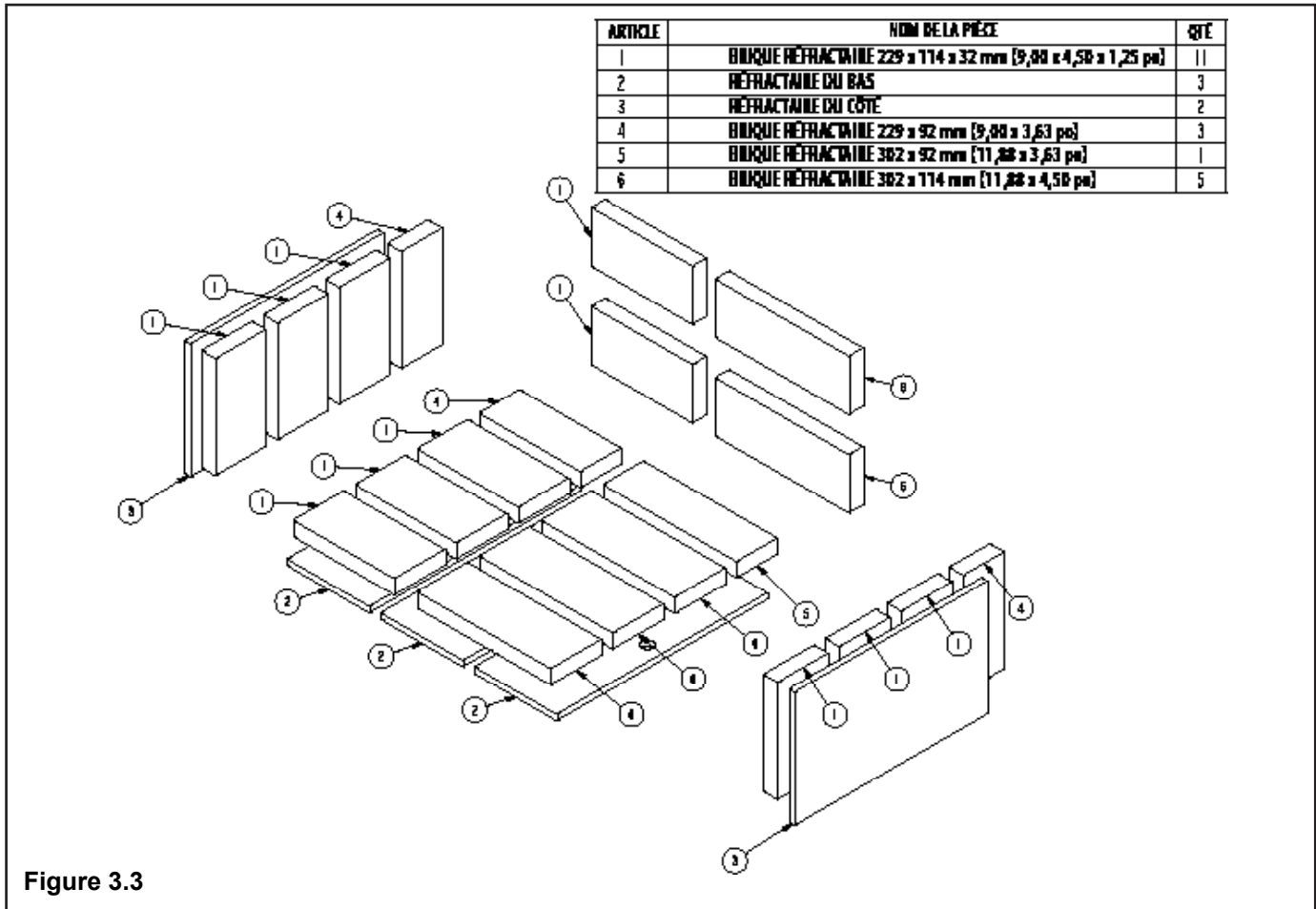

AVERTISSEMENT



SURFACES CHAUDES!

La vitre et les autres surfaces sont chaudes pendant l'utilisation ET le refroidissement.

La vitre chaude causera des brûlures.

- **NE PAS** toucher la vitre avant qu'elle ne soit refroidie.
- Ne laissez JAMAIS les enfants toucher la vitre
- Éloignez les enfants
- SURVEILLEZ ATTENTIVEMENT les enfants présents dans la pièce où l'appareil est installé.
- Avertir les enfants et les adultes des dangers associés aux températures élevées.

La température élevée peut enflammer les vêtements ou d'autres matériaux inflammables.

- Éloignez les vêtements, meubles, rideaux ou autres matières inflammables.

B. Pièces de fonctionnement général

AVERTISSEMENT! N'UTILISEZ PAS l'appareil sans avoir lu et compris le mode d'emploi. Ne pas utiliser l'appareil selon les instructions d'utilisation risque de provoquer un incendie ou des blessures.

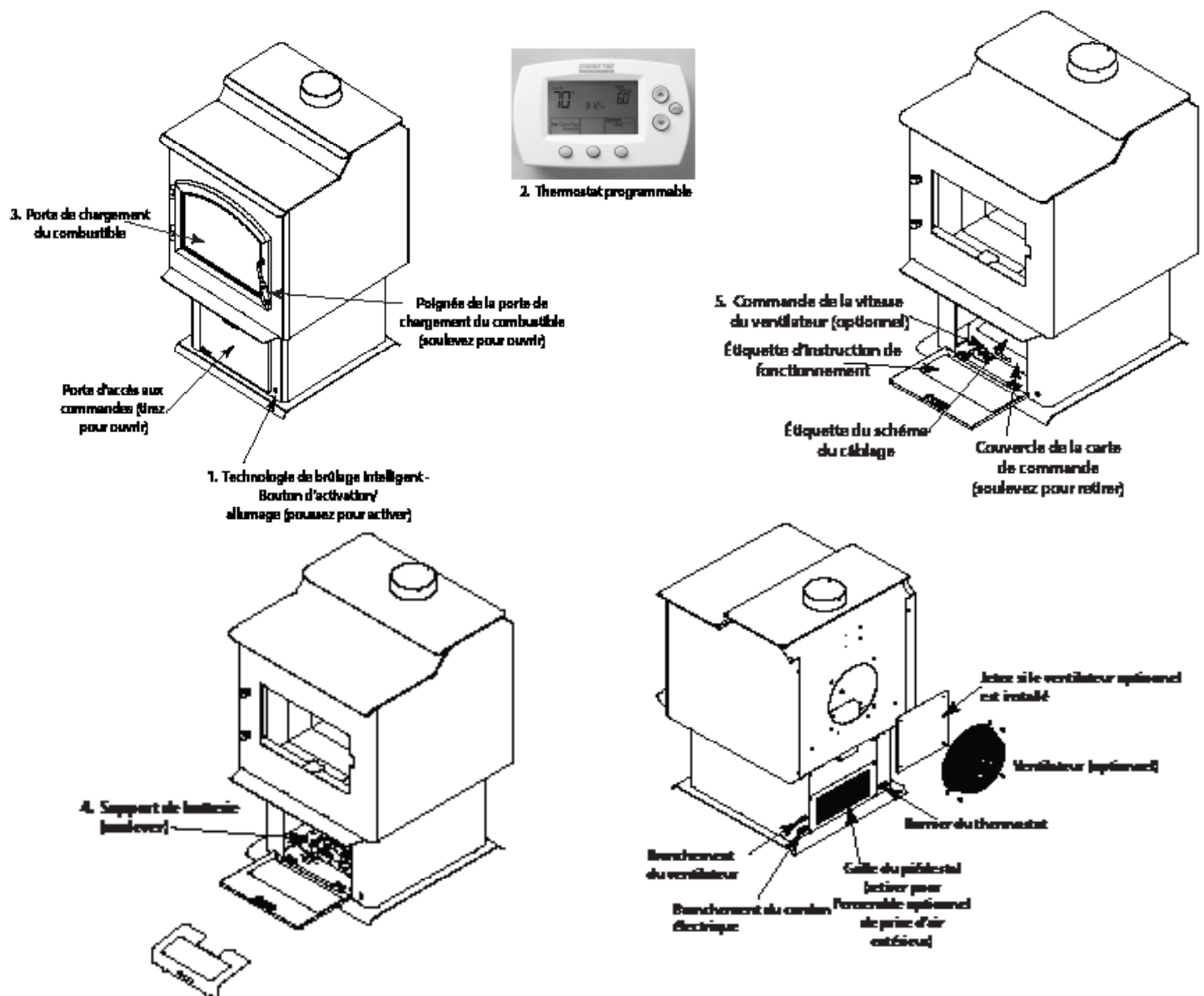

Figure 3.4 Pièces de fonctionnement général

Technologie de brûlage intelligent (TBI)

Le système de technologie de brûlage intelligent permet de régler le thermostat à la température désirée, allumer le feu, charger le bois dans l'appareil et celui-ci brûlera de manière propre et efficace, avec un minimum d'intervention par le propriétaire.

La protection à piles permet à l'appareil de fonctionner sans alimentation 110 V, mais ne fera pas fonctionner le ventilateur optionnel BK-350.

L'appareil peut également fonctionner manuellement si nécessaire.

1. Activation de la technologie de brûlage intelligent

Pousser le bouton activera l'appareil, ouvrant le réglage de l'air au maximum.

Voyant vert

Le voyant vert s'allume lorsque le bouton est pressé. Il indique que l'appareil est prêt pour un nouveau feu ou pour un chargement. Si aucune des deux actions n'est entreprise, le voyant demeurera allumé pendant 2 heures et le réglage de l'air restera ouvert. Après 2 heures sans élévation de la chaleur dans l'appareil, le voyant s'éteindra et le réglage de l'air se fermera en position zéro.

Si un feu est allumé ou si l'appareil est rechargé, le voyant restera allumé pendant le cycle de réchauffage. Si un appel de chaleur par le thermostat est effectué, alors le voyant demeure vert pendant aussi longtemps que l'appareil brûle à température élevée.

Voyant éteint

Lorsque la température de la pièce a atteint celle réglée sur le thermostat, l'appareil passera en phase d'arrêt. Le voyant sera éteint pendant l'arrêt.

Voyant rouge

Lorsque le thermostat effectue un appel de chaleur alors que l'appareil est en phase de charbon, le réglage de l'air s'ouvrira complètement et le voyant rouge s'allumera. Il s'agit d'une indication que l'appareil tente de réchauffer la pièce, mais qu'il n'y a que du charbon et qu'un chargement est nécessaire.

2. Thermostat mural programmable

Installation et remplacement des piles

REMARQUE : 2 piles AA sont fournies avec le thermostat et doivent être installées avant l'utilisation de l'appareil.



Installez immédiatement de nouvelles piles lorsque l'indicateur de **REPLACEMENT DES PILES** se met à clignoter. L'indicateur clignote deux mois avant que les piles soient totalement déchargées.

Même si l'indicateur ne s'enclenche pas, il est conseillé de remplacer les piles une fois par année.

Si les piles sont remplacées en moins de deux minutes, l'heure et la date resteront en mémoire. Tous les autres paramètres sont stockés en permanence dans la mémoire.

Programmation du thermostat

Le thermostat maintient une température ambiante souhaitée en ajustant l'émission de chaleur lorsque le thermostat effectue un appel de chaleur. La fonction réglable de 5-2 jours permet un programme pour les jours de la semaine et un programme distinct pour le samedi/dimanche. (Jusqu'à 4 périodes par jour).

Commandes du thermostat

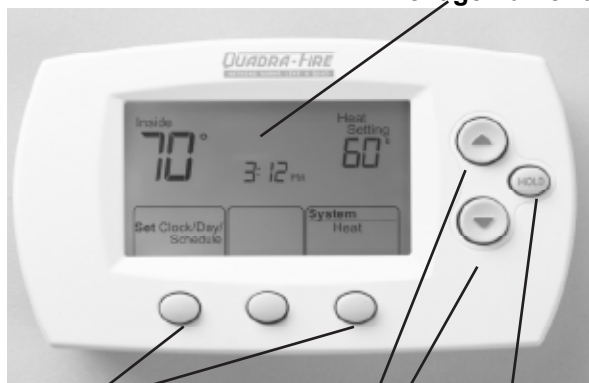

Affichage numérique

Boutons de fonctions

Appuyez pour sélectionner la fonction affichée juste au-dessus de chaque bouton. (Les fonctions dépendent de la tâche.)

Bouton de maintien

Appuyez pour contourner le contrôle de température programmé

Boutons de température

Appuyez vers le haut ou le bas pour régler la température préférée.

Vous pouvez régler les températures du samedi et du dimanche en passant le format de 5-2 à 5-1-1. Pour modifier le format :

1. Enfoncez et retenez le bouton du haut et le bouton du centre jusqu'à ce que l'affichage change.
2. Appuyez vers le haut ou vers le bas pour faire passer le numéro de fonction du système à 16.
3. Appuyez sur **NEXT** pour passer à la prochaine fonction.
4. Appuyez vers le haut ou vers le bas pour faire passer le numéro d'état à 1.
5. Appuyez sur **DONE** pour quitter et enregistrer les paramètres.

Programme

Les paramètres de pré-réglage sont montrés ci-dessous.

Vous pouvez programmer 4 périodes par jour, avec des paramètres différents pour les jours de la semaine et la fin de semaine.

Réveil- Réglez l'heure et la température que vous désirez le matin jusqu'à votre départ pour la journée.

Absence- Réglez l'heure et la température à laquelle vous souhaitez réduire la sortie de chaleur pendant la journée.

Retour- Réglez l'heure et la température à laquelle vous souhaitez augmenter la sortie de chaleur en soirée.

Sommeil- Réglez l'heure et la température souhaitée pendant la nuit.

	Heat
Wake (6:00 am)	70°
Leave (8:00 am)	62°
Return (6:00 pm)	70°
Sleep (10:00 pm)	62°

Pour régler les horaires du programme

1. Appuyez **RÉGLER HORLOGE/JOUR/HORAIRE**, et ensuite **ÉTABLIR HORAIRE**.
2. Appuyez sur ▲ / ▼ pour régler votre heure de réveil (lundi-vendredi.), et appuyez sur **SUIVANT**.
3. Appuyez sur ▲/▼ pour régler la température pour cette période, et appuyez sur **SUIVANT**.
4. Établissez l'heure et la température pour la prochaine période (Absence). Répétez les étapes 2 et 3 pour chaque période de temps.
5. Appuyez sur **SUIVANT** pour régler les horaires du weekend (samedi-dimanche), appuyez ensuite sur **TERMINÉ** pour enregistrer et quitter.

REMARQUE : Vous pouvez appuyer sur **ANNULER PÉRIODE** pour supprimer les horaires non souhaités (sauf Réveil).

Interruption de l'horaire de programmation (temporaire)

Appuyez ▲ ou ▼ pour régler la température immédiatement. Ceci interrompra temporairement le réglage de la température pour la période de temps actuelle.

La nouvelle température sera maintenue uniquement jusqu'au début de la prochaine période programmée. Par exemple, si vous souhaitez augmenter la chaleur tôt le matin, elle sera réduite automatiquement plus tard lorsque vous partez pour la journée.

Pour annuler le réglage temporaire à tout moment, appuyez sur **RUN SCHEDULE**.

Interruption de l'horaire de programmation (permanent)

Appuyez sur **HOLD** pour régler la température de façon permanente. Ceci interrompra le réglage de la température pour toutes les périodes.

La fonction « hold » suspend l'horaire et vous permet de régler le thermostat de façon manuelle, au besoin.

La température que vous fixerez sera maintenue 24 heures par jour, jusqu'à ce que vous le modifiez manuellement, ou appuyez sur **RUN SCHEDULE** pour annuler « hold » et continuez avec l'horaire programmé.

3. Porte de chargement du combustible

Cet appareil doit être utilisé avec la porte conçue pour ce modèle.

L'appareil doit être utilisé avec la porte en position fermée et verrouillée.

Saletés sur la vitre

Une partie de l'air de combustion entrant dans la boîte à feu est déviée vers le bas et balaie la surface intérieure de la porte vitrée. Ce courant d'air « nettoie » le verre et empêche la fumée d'y créer des dépôts. Lorsque le taux de combustion est bas, moins d'air passe sur la vitre et la fumée et les températures relativement basses créent des dépôts sur la vitre. Utiliser l'appareil pendant 15 à 20 minutes au réglage élevé devrait enlever la couche d'accumulation.

4. Support de batterie

Le support de batterie contient 8 piles D et permet à l'appareil de fonctionner sans alimentation 110 V. (Le ventilateur optionnel ne fonctionnera pas en mode piles.)

1. Ouvrez la porte d'accès aux commandes
2. Retirez le couvercle de la carte de commande
3. Installez les piles
4. Inversez les étapes précédentes

Les piles permettront à l'appareil de fonctionner pendant 30 jours ou davantage, sans alimentation électrique.

5. Contrôle du ventilateur (optionnel si le BK-350 est installé)

La vitesse élevée du ventilateur peut être réduite en tournant le bouton en sens antihoraire. La vitesse du ventilateur variera automatiquement selon la température de l'appareil. Le ventilateur peut être éteint en tournant manuellement le bouton en sens antihoraire vers la position éteinte.

C. Combustible

AVERTISSEMENT! À n'utiliser qu'avec des combustibles solides à base de bois.

Les autres combustibles risquent de provoquer des feux incontrôlables et d'émettre des gaz toxiques (par exemple, du monoxyde de carbone).

Cet appareil est conçu pour brûler uniquement du bois naturel. Une haute efficacité et de basses émissions sont généralement le résultat de bois durs séchés à l'air, comparativement aux bois mous ou aux bois durs fraîchement coupés.

NE BRÛLEZ PAS :

- (1) Déchets;
- (2) Résidus de tonte ou de jardin;
- (3) Matériaux contenant du caoutchouc, incluant les pneus;
- (4) Matériaux contenant du plastique;
- (5) Produit à résidus de pétrole, peinture ou diluants à peinture, ou produits d'asphalte;
- (6) Matériaux contenant de l'amiante;
- (7) Débris de construction ou de démolition;
- (8) Traverses de chemin de fer ou bois traité par pression;
- (9) Fumier ou restes d'animaux;

(10) Le bois flotté en eau salée ou autres matériaux saturés en eau salée;

(11) Bois non séché; ou

(12) Produits de papier, carton, contreplaqué ou panneau de particules. L'interdiction de brûler ces matériaux n'empêche pas l'utilisation d'allume-feu composés de papier, de sciures de bois, de cire et autres substances similaires afin d'allumer un feu dans un appareil de chauffage au bois. Brûler ces matériaux peut causer l'émission de fumées toxiques ou rendre l'appareil de chauffage inefficace et causer de la fumée.

1. Bois dur comparé au bois mou

La performance de votre appareil dépend de la qualité du bois utilisé. Les variétés de bois diffèrent très peu d'une espèce à l'autre, par rapport au contenu en énergie. Tous les bois secs contiennent environ 8600 BTU par livre. Les bois durs sont plus denses que les bois mous; un morceau de bois contient environ 60 % plus de rendement calorifique qu'un morceau de taille égale de bois mou. Un cordon de chêne sec (bois dur) contiendrait environ 60 % plus d'énergie possible qu'un cordon de bois de pin sec (bois mou).

La majorité des bois mous sont des conifères. Ceux-ci sont des arbres avec des feuilles en aiguilles restant vertes toute l'année et qui ont leurs graines dans un cône. Des exemples de conifères sont le sapin Douglas, le pin, l'épicéa et le cèdre. Les bois mous, étant plus poreux, nécessitent moins de temps pour sécher, brûlent plus rapidement et sont plus faciles à allumer que les bois durs. Les bois durs sont des arbres décidus à larges feuilles, qui perdent leurs feuilles à l'automne. Leurs graines sont habituellement trouvées à l'intérieur d'un fourreau ou d'une enveloppe protectrice. Certains exemples d'arbres décidus sont les chênes, les érables, les pommiers et les bouleaux. Cependant, on devrait noter que certains arbres décidus ne sont pas considérés comme des bois durs, comme le peuplier, l'aulne et le tremble. Les bois durs nécessitent plus de temps à sécher, brûlent plus lentement et sont habituellement plus difficiles à allumer que les bois mous. Évidemment, vous utiliserez le type de bois qui est le plus disponible dans votre secteur.

Cependant, si cela est possible, le meilleur arrangement est d'avoir un mélange de bois mou et de bois dur. De cette façon, vous pouvez utiliser le bois mou pour allumer le feu, donnant une chaleur rapide, pour amener l'appareil à une température de fonctionnement. Ajoutez le bois dur pour une chaleur lente, égale, et un temps de brûlage plus long.

AVERTISSEMENT! Risque d'incendie!

- **NE PAS** utiliser de bois mouillé ou de bois vert.
- Le bois mouillé ou vert peut augmenter les dépôts de créosote.

Bois mous	Bois durs
• Sapin Douglas	• Chêne
• Pin	• Érable
• Épicéa	• Pommier
• Cèdre	• Bouleau
• Pouplier	
• Tremble	
• Aulne	

2. Contenu d'humidité

La majorité des problèmes éprouvés par les propriétaires d'un appareil sont causés par l'utilisation de bois vert ou humide. Le bois fraîchement coupé peut contenir autant d'eau que de bois, puisque son contenu d'humidité est autour de 50 %. Imaginez un seau d'eau qui pèse environ 3,6 kg (8 lb). Remplissez-le de 4 litres (1 gal) d'eau, placez-le dans la boîte à feu et essayez de le faire brûler. Cela peut sembler ridicule, mais c'est exactement ce que vous faites, si vous tentez de faire brûler du bois vert. Le bois mort tombé des arbres doit être considéré comme étant mouillé et doit donc être séché. Le bois mort encore sur les arbres peut être considéré comme étant au 2/3 sec, s'il est coupé au temps sec de l'année.

Faire brûler du bois vert ou mouillé produira une intensité de chaleur moindre, parce que de l'énergie sous forme de chaleur est nécessaire, pour faire évaporer l'eau emprisonnée à l'intérieur. C'est de l'énergie perdue qui devrait être utilisée pour chauffer votre maison. L'humidité s'évapore sous forme de vapeur, ce qui a un effet de refroidissement dans votre boîte à feu et système de cheminée. Lorsque les vapeurs de brûlage du bois sont combinées au goudron et autres vapeurs organiques, elles formeront du créosote, qui se condense dans une boîte à feu et une cheminée dont la température est relativement fraîche.

Même le bois sec contient au minimum 15 % d'humidité en poids. Il faut donc qu'il puisse brûler à une température suffisamment élevée pour que la cheminée reste chaude jusqu'à l'évaporation complète de l'humidité, à savoir environ une heure. Pour savoir si le bois est assez sec pour être brûlé, contrôlez les extrémités des bûches. Si elles sont fendues de toutes parts, elles sont sèches. Si votre bois grésille quand il brûle, il pourrait ne pas être entièrement sec, même si sa surface est sèche.

-Vérification de l'humidité

Utilisez un doseur d'humidité pour vérifier la teneur en humidité de votre bois. Poussez les deux tiges dans les morceaux de bois pour le vérifier. Le doseur d'humidité peut être acheté auprès de votre détaillant local ou en ligne.

3. Séchage

Le bois de foyer sec n'est rien de plus que du bois qui est coupé en longueur et fendu, puis séché à l'air, pour un contenu d'humidité d'environ 20 %. Le temps nécessaire pour faire sécher du bois varie de neuf mois pour les bois mous et aussi longtemps que dix-huit mois pour les bois durs. La clé pour faire sécher du bois est de s'assurer qu'il a été fendu, exposant l'intérieur humide et augmentant la zone de surface de chaque pièce. Un arbre qui a été coupé il y a un an et n'a pas été fendu est susceptible d'avoir une teneur en humidité aussi élevée que lorsqu'il a été coupé.

Pour faire sécher du bois :

- Coupez les bûches à la bonne longueur
- Fendez à 152 mm (6 po) ou moins
- Faites sécher à l'air pour un contenu d'humidité d'environ 20 %
 - Bois mou - environ neuf mois
 - Bois dur - environ dix-huit mois

AVIS : *Le temps de séchage peut varier selon les conditions de séchage.*

4. Rangement du bois

Fendre le bois avant de l'entreposer accélère son séchage. Les lignes directrices suivantes assureront un séchage adéquat du bois :

- Empliez le bois pour permettre la circulation d'air à travers la pile de bois.
- Soulevez la pile de bois du sol, pour permettre la circulation d'air en dessous.
- Plus les morceaux sont petits, plus le processus de séchage est rapide. Tout morceau plus gros que 152 mm (6 po) de diamètre devrait être fendu.
- Le bois doit être empilé de façon à ce que les deux extrémités de chaque bûche soient exposées à l'air. Le séchage est alors plus rapide. Cela est vrai même si le bois a été fendu.
- Entreposez le bois de façon à ce qu'il soit couvert, par exemple dans une remise ou sous une bâche, un plastic, du papier goudronné, des panneaux de contreplaqué usés, etc., car le bois peut autrement absorber l'eau de pluie ou la neige fondue, ce qui retarde son séchage. Évitez de couvrir complètement les côtés et les extrémités. Ceci pourrait emprisonner l'humidité du sol et entraver la circulation d'air.

5. Processus de combustion

Le feu a besoin de trois ingrédients – du combustible, de l'air et de la chaleur. Par conséquent, si l'appareil est privé de chaleur pendant le séchage, il a moins de chances de produire une combustion propre et efficace. Ne brûlez que du bois sec.

• **Allumage ou 1er stade :**

Pendant cette étape, le bois est chauffé à une température suffisante pour que l'humidité s'en évapore. Le bois atteint la température d'ébullition de l'eau de 100 °C (212 °F) et reste à cette température jusqu'à ce que toute l'eau se soit évaporée. Ce processus capte la chaleur des briquettes et a tendance à refroidir l'appareil.

• **2e stade :**

La deuxième étape est celle où le bois émet des gaz inflammables qui brûlent au-dessus du combustible en produisant des flammes intenses. Il est très important que les flammes ne s'éteignent pas pendant cette étape. Ceci garantira un feu aussi propre que possible.

• **Étape finale :**

L'étape finale est la combustion du charbon. Cela se produit quand pratiquement tous les gaz inflammables ont été brûlés et que seul le charbon reste. Il s'agit de la phase de combustion la plus propre. Le charbon brûle en produisant des flammes chaudes de couleur bleue.

Il est très important de recharger l'appareil alors qu'il contient encore assez de charbon chaud pour fournir la chaleur nécessaire au séchage et au rallumage de la nouvelle charge de bois.

6. Formation de crésote

Quand le bois brûle lentement, il produit du goudron et d'autres vapeurs organiques qui se combinent avec l'humidité expulsée pour former du crésote. Les vapeurs de crésote se condensent dans le conduit de fumée lorsqu'il est relativement froid, par exemple lorsque le feu vient d'être allumé ou que le feu brûle lentement. Par conséquent, les résidus de crésote s'accumulent sur le revêtement du conduit de fumée.

Si le crésote prend feu, il crée un feu extrêmement chaud qui peut endommager la cheminée, voir détruire la maison.

Une fois par an, avant d'allumer le foyer ou une fois tous les 2 mois pendant la saison de chauffage.

Lorsque survient un dépôt de crésote, il doit être enlevé pour diminuer le risque de feu de cheminée.

7. Opacité

L'opacité indique la propreté du brûlage de votre appareil. L'opacité est exprimée en valeur relative : un taux de 100 % correspond à une situation dans laquelle un objet est entièrement caché par la colonne de fumée sortant de la cheminée et 0 % correspondant à l'absence de fumée visible. Contrôlez périodiquement l'opacité et utilisez votre appareil avec la plus petite quantité de fumée possible (0 % d'opacité étant le but).

D. Préparation d'un feu

1. Premier feu

Avant d'allumer votre premier feu dans le foyer, assurez-vous que :

- le déflecteur et la laine céramique isolante sont correctement placés, s'appuyant contre le support arrière
- la rainure du protecteur de déflecteur est en place
- la brique réfractaire est en place
- toutes les étiquettes ont été enlevées des vitres et moulures
- toutes les surfaces ont été essuyées avec un chiffon humide

AVIS : *Si les taches d'huile ne sont pas entièrement éliminées avant votre premier feu, elles risquent de laisser des empreintes permanentes sur le placage.*

ATTENTION

Lors de votre premier feu, il y aura de la fumée et une odeur provenant de l'appareil, entraînant une cuisson de la peinture et de la combustion des huiles utilisées pendant la fabrication.

OUVREZ LES FENÊTRES PENDANT LA COMBUSTION INITIALE POUR DISSIPER LA FUMÉE ET LES ODEURS!

- Les odeurs peuvent gêner les personnes sensibles.
- Les détecteurs de fumée pourraient s'activer.

2. Guide de démarrage rapide

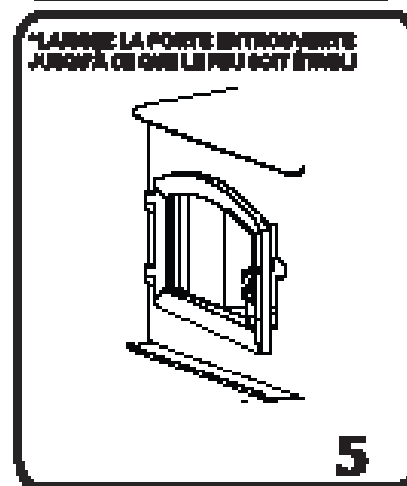
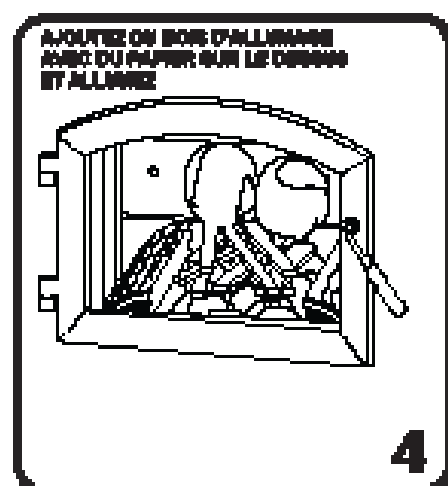

**Consultez le manuel du propriétaire ou utilisez la vidéo démontrant comment procéder à la programmation

*Allumer un feu peut ne pas nécessiter de laisser la porte ouverte pour assurer un tirage.

Fonctionnement du voyant DEL

Voyant	Quoi faire
Vert	Tout va bien, il n'est pas nécessaire de pousser le bouton en ajoutant du combustible.
Aucun	Tout va bien, poussez le bouton en ajoutant du combustible.
Rouge	Appel de chaleur, poussez le bouton et ajoutez du combustible.
2 clignotements rapides rouges, puis aucune couleur pendant 1 seconde.	Erreur du thermocouple de gauche, appelez le détaillant.
3 clignotements rapides rouges, puis aucune couleur pendant 1 seconde.	Erreur du thermocouple de droite, appelez le détaillant.
1 clignotement rouge continué chaque 1/2 seconde	Indique une surchauffe; ne pas ajouter de combustible. Contactez votre détaillant.

AVERTISSEMENT! RISQUE D'INCENDIE

Fermez et verrouillez la porte de manière sécuritaire une fois le feu allumé, et après le remplissage, pour éviter :

- La propagation de fumée, de flammes et de monoxyde de carbone
- La propagation d'étincelles, de charbons et de bûches
- La surchauffe

NE PAS laisser l'appareil sans surveillance avec la porte ouverte.

3. Allumage du feu

1. Réglez le thermostat à la température désirée.
2. Poussez le bouton TBI (le réglage de l'air s'ouvrira et le voyant devrait s'allumer en vert)
3. Placez 2 petites bûches d'un diamètre de 152 mm (6 po) ou moins dans la boîte à feu, une de chaque côté.
4. Placez quelques feuilles de papier chiffonné dans la boîte à feu.
5. Placez ensuite du petit bois sur le papier en les croisant le petit bois pour permettre à l'air de circuler.
6. Placez 1 morceau de papier chiffonné sur le dessus du petit bois.
7. Allumez le morceau de papier supérieur et celui sous le petit bois, puis fermez la porte.
 - a. Il pourrait être nécessaire de laisser la porte légèrement ouverte jusqu'à ce que le feu soit établi.
8. Quand le petit bois brûle bien, ouvrez lentement la porte et ajoutez quelques longueurs de bûches d'un diamètre de 76 à 102 mm (3 à 4 po). Faites attention de ne pas étouffer le feu. Empilez soigneusement les bûches en les plaçant assez près les unes des autres pour qu'elles se maintiennent au chaud, mais assez éloignées pour permettre à l'air de circuler.
9. Après avoir établi un bon feu, rechargez l'appareil de bois.

4. Chargement de l'appareil

Si le voyant est rouge ou que l'appareil nécessite davantage de combustible, poussez le bouton, ouvrez lentement la porte, brassez les charbons, rechargez de bois et fermez la porte.

Lorsque le bouton d'activation est pressé, peu importe si la température est réglée sur le thermostat, l'appareil brûlera à température élevée et passera à travers le cycle élevé de brûlage jusqu'à ce que l'appareil se soit réchauffé et que la température de fonctionnement maximal ait été atteinte. Si le thermostat ne fait aucun appel de chaleur, l'appareil progressera vers le réglage moins élevé de brûlage tout en continuant de brûler à ce taux jusqu'à ce que le thermostat effectue un appel de chaleur (la température de la pièce est moindre que le réglage du thermostat).

E. Commandes de chauffage

L'Adventure II est conçu pour fonctionner avec un thermostat mural programmable. Réglez la température désirée sur le thermostat et la sortie de chaleur de l'appareil s'ajustera au besoin afin de maintenir la température de la pièce.

AVERTISSEMENT! Risque d'incendie!

Cet appareil au bois possède un bas taux de combustion minimum prédéfini par le fabricant qui ne doit pas être altéré. Altérer ce paramètre ou autrement utiliser cet appareil au bois sans suivre les directives du présent manuel, contrevient aux réglementations fédérales.

F. Atteindre les taux de combustion

Bien que l'utilisation du thermostat soit la méthode recommandée pour maintenir la température de la pièce, des taux de combustion spécifiques peuvent être atteints si désiré.

Si un ventilateur optionnel est installé, éteignez-le pour assurer qu'il ne se mettra pas automatiquement en marche avant que l'appareil ne soit réchauffé.

- **Brûlage élevé (chaleur maximale) -**

Réglez le thermostat à une température dépassant ce que la pièce peut atteindre, par exemple, 32° (90°) sur le thermostat fera en sorte que l'appareil brûlera à un niveau élevé de façon continue. Pressez le bouton d'activation pour activer le système et charger le combustible. Le ventilateur refoulant peut être mis en marche après 30 minutes.

- **Brûlage moyen - élevé (15 000 à 30 000 BTU) -**

Programmez le thermostat à une température pendant 30 minutes au-delà de ce que la pièce peut atteindre, par exemple 32° (90°). Ensuite, programmez le thermostat à une température pendant 7 heures, sous ce que la pièce descendra, par exemple 7° (45°). Programmez ensuite le thermostat pendant 2 heures à 32° (90°).

Pressez le bouton d'activation pour activer le système et charger le combustible. Le réglage de l'air s'ouvrira et le voyant devrait s'allumer en vert. Laissez le ventilateur refoulant éteint pendant au moins 30 minutes après avoir poussé le bouton d'activation.

Pressez le bouton à gauche en bas sur le thermostat pour démarrer l'événement programmé.

- **Brûlage moyen - bas (10 000 à 15 000 BTU) -**

Réglez le thermostat à une température sous ce que la pièce descendra, par exemple 7° (45°). Pressez le bouton d'activation pour activer le système et charger le combustible. Laissez le ventilateur refoulant éteint pendant au moins 30 minutes.

- **Brûlage bas (sous 11 000) -**

Réglez le thermostat à une température sous ce que la pièce descendra, par exemple 7° (45°). Pressez le bouton d'activation pour activer le système et charger le combustible. Laissez le ventilateur refoulant éteint pendant au moins 30 minutes.

AVERTISSEMENT! Risque d'incendie! Éloignez de l'appareil les matériaux inflammables, l'essence et les autres vapeurs et liquides inflammables.

NE PAS :

- ranger les matériaux inflammables près de l'appareil
- utiliser de l'essence, de l'huile de lampe, du kérosène, du liquide d'allumage de charbon de bois ou des liquides similaires pour démarrer cet appareil ou le rallumer.

Éloignez tous les liquides inflammables de l'appareil quand il est en marche. Les matériaux inflammables peuvent s'enflammer.

G. Interruption manuelle du réglage de l'air

L'appareil peut fonctionner manuellement si nécessaire lorsque l'électricité ou les piles ne sont pas disponibles. Il est indispensable de retirer la tige de l'actionneur avant et de contrôler manuellement le réglage de l'air situé dans le piédestal.

ATTENTION

Le réglage de l'air peut devenir CHAUD au toucher. Utilisez des gants ou un outil pour l'ajuster.

1. Ouvrez la porte d'accès aux commandes
2. Retirez la tige de l'actionneur avant en tirant sur l'anneau sur le côté
3. Le réglage de l'air se déplacera librement de l'avant vers l'arrière
4. Poussez le réglage de l'air vers l'arrière de l'appareil et la combustion augmentera
5. Tirez le réglage de l'air vers l'avant pour réduire le taux de combustion.

La tige de l'actionneur devrait être installée lorsque l'électricité ou les piles auront été rétablies.

1. Alignez le trou du réglage de l'air avec le trou de l'actionneur
2. Insérez la tige de l'actionneur

H. Questions souvent posées

PROBLÈMES	SOLUTIONS
Odeur provenant de l'appareil	Quand l'appareil est utilisé pour la première fois, il peut dégager une odeur pendant quelques heures. Cela provient de la cuisson de la peinture et de la combustion des huiles utilisées laissées à la fabrication.
Bruit métallique	Le bruit est dû à l'expansion et la contraction du métal pendant le chauffage et le refroidissement. Il ressemble au bruit provoqué par une chaudière ou un conduit de chauffage. Ce bruit n'a aucun effet sur le fonctionnement et la longévité de l'appareil.
Vrombissement	Si le ventilateur optionnel est installé, son bruit augmente en intensité à mesure que sa vitesse augmente.

CONTACTEZ VOTRE DÉTAILLANT pour plus d'information concernant l'utilisation et le dépannage.
Visitez www.quadrafire.com pour trouver un détaillant.



AVERTISSEMENT

NE PLACEZ AUCUN OBJET INFLAMMABLE DEVANT L'APPAREIL. Les températures élevées peuvent enflammer les vêtements, les meubles ou les rideaux.



AVERTISSEMENT



Risque d'incendie.

- NE BRÛLEZ AUCUN DÉCHET OU LIQUIDE INFLAMMABLE TEL QUE DE L'ESSENCE, DU NAPHTÉ OU DE L'HUILE DE MOTEUR.
 - Ne brûlez PAS de bois traité ou de bois contenant du sel (bois flotté).
 - Brûler d'autres matériaux que du bois peut dégager du monoxyde de carbone.
- Cela peut provoquer des malaises, voire la mort.



AVERTISSEMENT



Risque d'incendie.

- Éloignez les matériaux inflammables, l'essence et les autres vapeurs et liquides inflammables de l'appareil.
- Ne PAS entreposer des matériaux inflammables à proximité de l'appareil.
 - N'UTILISEZ PAS D'ESSENCE, DE L'HUILE DE LAMPE, DU KÉROSÈNE, DU LIQUIDE D'ALLUMAGE DE CHARBON DE BOIS OU DES LIQUIDES SIMILAIRES POUR DÉMARRER CET APPAREIL DE CHAUFFAGE OU LE RALLUMER.
 - Éloignez tous ces liquides de l'appareil de chauffage quand il est en marche.
 - Les matériaux inflammables peuvent prendre feu.



4 Maintenance et entretien

A. Tableau simplifié de référence à la maintenance

Avec un entretien adéquat, votre appareil vous procurera plusieurs années de service sans problèmes. **Communiquez avec votre détaillant** pour vos questions concernant la bonne utilisation, le dépannage et l'entretien de votre appareil. Visitez www.quadrafire.com pour trouver un détaillant.

ATTENTION! Attendez que l'appareil soit froid avant de procéder au nettoyage ou d'effectuer la maintenance.

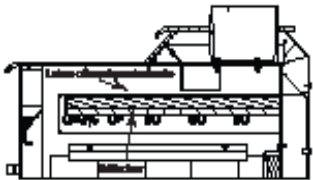
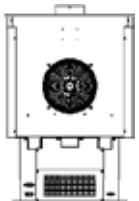
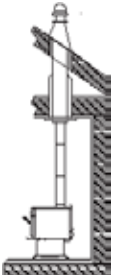
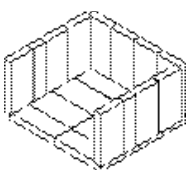
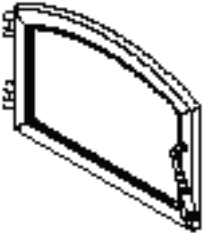
Commencez la première inspection après 2 mois d'utilisation. Si le rendement change, ajustez votre horaire en conséquence. Une maintenance est requise pour une opération sécuritaire et doit être effectué pour assurer votre garantie.

	Fréquence	Tâche
<p>Défecteur et laine céramique</p> 	<p>MENSUELLE ou Après chaque corde de bois</p>	<p>L'emplacement du déflecteur et de la laine céramique isolante est essentiel à la sortie de chaleur, l'efficacité et la durée de vie générale de l'appareil. Assurez-vous que le déflecteur est entièrement poussé à l'arrière de la boîte à feu et que la laine céramique est à plat. Vérifiez le déflecteur pour déceler les fissures.</p>
<p>Ventilateur optionnel</p> 	<p>ANNUEL ou Après chaque 4 cordes de bois</p>	<p>Passez l'aspirateur sur la roue à ailettes du ventilateur.</p>
<p>Système de cheminée</p> 	<p>TOUS LES 2 MOIS ou Après chaque 4 cordes de bois</p>	<p>La cheminée et le chapeau de la cheminée doivent être inspectés pour déceler la suie et le crésote tous les deux mois pendant l'hiver ou plus souvent si la cheminée dépasse ou est inférieure à 4,3 à 4,8 m (14 à 16 pi), en mesurant depuis la base de l'appareil.</p> <p>Ceci empêchera l'obstruction des tuyaux, un faible tirage et les feux de cheminée.</p> <p>Toujours brûler du bois sec pour prévenir l'obstruction du chapeau de l'extrémité et l'accumulation de crésote.</p>
<p>Piédestal et élimination des cendres</p> 	<p>HEBDOMA- DAIRE ou Après chaque 25 chargements de bois</p>	<p>Les cendres doivent être refroidies avant de les mettre au rebut dans un contenant incombustible.</p> <p>La brique réfractaire est conçue pour protéger votre boîte à feu. Une fois les cendres retirées, inspectez la brique et remplacez les briques détériorées, fissurées ou brisées.</p>
<p>Porte et panneau de verre fixe</p> 	<p>HEBDOMA- DAIRE ou Après chaque 25 chargements de bois</p>	<p>Gardez la porte et le cordon d'étanchéité en bon état pour conserver de bonnes durées de combustion. Pour effectuer un test : placez un billet entre l'appareil et la porte, puis fermez la porte. Si vous pouvez enlever le billet, retirez une rondelle de la poignée de la porte derrière la came du loquet et réessayez. Si vous pouvez toujours le retirer, remplacez le joint d'étanchéité.</p> <p>Vérifiez le cadre du panneau de verre pour déceler les vis lâches afin de prévenir les fuites d'air. Vérifiez le panneau de verre pour déceler les fissures.</p>
<p>Poignée de porte</p> 	<p>HEBDOMA- DAIRE ou Après chaque 25 chargements de bois</p>	<p>Vérifiez le verrou de porte pour un ajustement approprié. Il est très important, particulièrement lorsqu'un cordon de porte s'est formé sur la face de l'appareil.</p> <p>Vérifiez la poignée de la porte pour un bon fonctionnement de la came.</p>

Il s'agit de dessins génériques qui peuvent ne pas représenter votre modèle.

B. Maintenance générale

1. Élimination du crésote présent dans la cheminée

- **Fréquence** : Tous les 2 mois pendant la saison de chauffage ou selon la recommandation d'une entreprise de ramonage certifiée. De manière plus fréquente si une cheminée excède ou est inférieure à 4,3 à 4,9 m (14 à 16 pi) (mesurée à partir du bas de l'appareil)
- **Par** : Entreprise de ramonage de cheminées certifiée

Attendez que l'appareil soit complètement refroidi. Retirez toutes les cendres de la boîte à feu. Déconnectez le conduit de fumée ou enlevez le déflecteur et la laine céramique isolante de l'appareil avant de nettoyer la cheminée. Sinon, des résidus peuvent se déposer sur le déflecteur et la laine céramique isolante, causant un mauvais fonctionnement de l'appareil. (Voir Retrait des tubes et du déflecteur à la section 6C.) Fermez bien la porte. Le crésote ou la suie doit être enlevé avec une brosse spéciale adaptée au type de cheminée utilisée. Enlevez les cendres tombées dans la boîte à feu.



Il est également recommandé de faire inspecter tout le système par un spécialiste avant la saison de chauffage et de le nettoyer et le réparer si nécessaire.



Inspection : Inspectez le raccordement de l'appareil et le chapeau de l'extrémité de la cheminée. Le crésote a tendance à s'accumuler plus rapidement sur les surfaces froides. Il est donc important de contrôler la cheminée depuis le haut et le bas.

Formation de dépôt et nettoyage : Quand le bois brûle lentement, il produit du goudron et d'autres vapeurs organiques qui se combinent avec l'humidité expulsée pour former du crésote.

Les vapeurs de crésote se condensent dans le conduit de fumée lorsqu'il est relativement froid, par exemple lorsque le feu vient d'être allumé ou que le feu brûle lentement. Par conséquent, les résidus de crésote s'accumulent sur le revêtement du conduit de fumée. Si le crésote prend feu, il crée un feu extrêmement chaud qui peut endommager la cheminée, voir détruire la maison.

Le carneau et la cheminée doivent être inspectés tous les 2 mois pendant la saison de chauffage pour déterminer si des dépôts de crésote ou de suie se sont formés. Si un dépôt de crésote ou de suie s'est formé, il doit être enlevé pour diminuer le risque de feu de cheminée.



 AVERTISSEMENT	
	Risque d'incendie.
	Empêchez l'accumulation de crésote.
	• Inspectez le carneau et la cheminée, une fois tous les deux mois pendant la saison de chauffage.
	• Enlevez le crésote pour diminuer les risques de feu de cheminée.
	• Le crésote brûle à très HAUTE température.

 AVERTISSEMENT	
	Risque d'incendie.
	N'utilisez aucun nettoyant de cheminée ou colorant de flamme dans votre appareil. Cela corrode les conduits.

2. Jeter les cendres

- **Fréquence** : Lorsque les cendres sont à moins de 44 mm (1-3/4 po) du rebord de la boîte à feu
- **Par** : Le propriétaire de l'habitation

Les cendres doivent être placées dans un récipient en métal recouvert d'un couvercle bien ajusté. Le récipient de cendres fermé doit être placé sur un plancher incombustible ou sur le sol, loin des matériaux inflammables, en attendant sa mise au rebut finale. Si les cendres sont enterrées ou dispersées sur place, elles doivent rester dans le récipient fermé, jusqu'à ce qu'elles soient complètement refroidies.

 AVERTISSEMENT	
	Risque d'incendie.
	Jeter les cendres
	• Les cendres doivent être placées dans un récipient en métal avec un couvercle bien ajusté.
	• Ne placez pas le récipient en métal sur une surface inflammable.
	• Elles doivent être conservées dans un récipient fermé, jusqu'à ce qu'elles soient complètement refroidies.

3. Nettoyage des surfaces plaquées

- **Fréquence** : Avant le premier emploi et ensuite selon les besoins
- **Par** : Le propriétaire de l'habitation

À l'aide d'un chiffon humide, nettoyez les empreintes de doigts et les taches d'huile présentes sur les surfaces plaquées **AVANT** d'allumer l'appareil pour la première fois. N'utilisez aucun produit à polir contenant des substances abrasives, car elles pourraient égratigner les surfaces plaquées. Si les taches d'huile ne sont pas entièrement éliminées avant votre premier feu, elles risquent de laisser des empreintes permanentes sur le placage.

Une fois le placage cuit, les taches d'huile n'affecteront plus l'état de la surface et une maintenance minimale suffira. Essuyez si nécessaire.

ATTENTION	
	• N'utilisez aucun produit à polir contenant des substances abrasives. Il égratignerait les surfaces plaquées.

4. Nettoyage de la vitre

- **Fréquence** : Au besoin
- **Par** : Le propriétaire de l'habitation

Nettoyez la vitre au moyen d'un nettoyant non abrasif. Les nettoyants abrasifs peuvent égratigner la vitre et la fragiliser. Si les dépôts sur la vitre ne sont pas épais, vous pouvez utiliser un nettoyant pour vitres normal. Les dépôts plus importants peuvent être enlevés au moyen d'un chiffon humide trempé dans des cendres.

Une partie de l'air de combustion entrant dans la boîte à feu est déviée vers le bas et balaie la surface intérieure de la porte vitrée. Ce courant d'air « nettoie » le verre et empêche la fumée d'y créer des dépôts.

Lorsque le taux de combustion est bas, moins d'air passe sur la vitre et la fumée et les températures relativement basses créent des dépôts sur la vitre.

5 Dépannage

Avec une installation, utilisation et maintenance appropriées, votre appareil au bois fonctionnera sans problèmes pendant de nombreuses années. Si vous rencontrez des problèmes de fonctionnement, ces directives de dépannage permettront au technicien d'entretien de localiser et d'éliminer la panne.

Problèmes pour démarrer un feu	Cause possible	Solution	
Impossible de démarrer un feu Fumée excessive ou propagation Brûle trop lentement Sortie de chaleur insuffisante	Pas suffisamment de petit bois/papier ou aucun petit bois/papier	Utilisez du petit bois sec, plus de papier. Disposez le petit bois et les bûches de façon à faciliter la circulation de l'air.	
	Air insuffisant pour que le feu s'alimente	Vérifiez toute restriction au chapeau de l'extrémité	
		Vérifiez l'obstruction de l'ensemble de prise d'air extérieur (si installé).	
		Vérifiez l'obstruction du conduit de fumée.	
		Préchauffez le conduit de fumée avant de faire le feu (reportez-vous à la section Préparation d'un feu).	
		Vérifiez pour une hauteur adéquate du conduit d'évacuation de 4,3 à 4,9 m (14 à 16 pi) minimum.	
		Ouvrez une fenêtre sous l'appareil en direction du vent.	
	Le bois est trop mouillé, trop gros	Utilisez du bois sec (reportez-vous à la section Bois sec).	
	Un lit de charbon est non établi avant d'ajouter du bois	Commencez avec du papier et du petit bois pour faire un lit de charbon (reportez-vous à la section Préparation d'un feu).	
	Obstruction du conduit de fumée, comme des nids-d'oiseau ou des feuilles dans le chapeau de l'extrémité.	Faites inspecter et nettoyer la cheminée et le chapeau par une entreprise de ramonage de cheminées certifiée.	
	Contre-tirage ou pression négative Les ventilateurs de tirage créent une dépression	N'utilisez pas les ventilateurs d'évacuation pendant l'allumage.	
		Ouvrez une fenêtre sous l'appareil en direction du vent.	
Le bouton d'activation n'est pas pressé lors de l'allumage du feu	Pressez sur le bouton d'activation afin d'assurer que le voyant s'allume en vert continu.		
L'actionneur du réglage de l'air ne s'est pas déplacé à la position entièrement ouverte	Dans tous les cas, le réglage de l'air se déplacera vers la position entièrement ouverte après avoir pressé le bouton d'activation. Une vérification visuelle peut s'effectuer pour respecter le guide de diagnostic.		
Voyant rouge clignotant sur le bouton d'activation	Ceci indique la défaillance d'un composant dans l'appareil. Se référer au guide de diagnostic pour analyser le clignotement et pour un diagnostic plus poussé. Ne pas utiliser l'appareil.		
Aucune alimentation c.a. à l'appareil	Vérifiez que le cordon d'alimentation au dos de l'appareil est bien branché et que le cordon d'alimentation est branché dans la prise murale.		
Les piles sont faibles ou AUCUNE pile n'est dans le support de batterie de l'appareil.	Une faible tension ou le manque de piles dans le support de batterie ne permettra pas le fonctionnement du système si l'alimentation c.a. régulière n'est pas disponible. Remplacez les piles.		
Le réglage de l'air est débranché de l'actionneur en raison d'un précédent débranchement	Si le réglage de l'air a été débranché en raison de l'absence d'alimentation c.a./de piles ou parce que celles-ci étaient faibles, il est donc nécessaire de rattacher le réglage de l'air à l'actionneur.		

Dépannage (suite)

Le feu brûle trop rapidement ou la température de la pièce dépasse la valeur de réglage du thermostat	Bois extrêmement sec ou tendre	Mélange de bois dur.
		Mélangez avec du bois moins sec après avoir démarré le feu. (reportez-vous à la section Combustible à base de bois.)
	Surtirage	Vérifiez que la hauteur du conduit d'évacuation est appropriée; une hauteur verticale excessive crée un surtirage.
		Vérifiez l'emplacement de l'extrémité du conduit (référez-vous à la section Exigences relatives à l'extrémité de la cheminée).
	Le thermostat ne fonctionne pas ou est incorrectement programmé.	Se référer aux instructions du thermostat utilisé pour la bonne méthode de programmation. Se référer au diagnostic afin d'assurer que le signal émis par le thermostat est correctement interprété par la carte de commande.
	Trop de combustible a été chargé dans l'appareil lors du chargement.	Des quantités appropriées de combustible doivent être chargées selon les conditions spécifiques de la demeure et selon les conditions météo.
	Le réglage de l'air ne se ferme pas pour réduire votre taux de combustion.	Ceci pourrait être lié à l'une des conditions précédemment trouvées. Se référer au diagnostic pour effectuer quelques tests.
	Les thermocouples dans l'appareil ne sont plus en bonne position.	Les thermocouples détectant l'état du feu dans l'appareil doivent être dans l'emplacement approprié. Leur recourbement excessif peut avoir été causé par un coup par le combustible ou autre. Dans un appareil froid, ils peuvent revenir dans la bonne position.
Défaillance du thermocouple.	Ceci est indiqué par un voyant clignotant sur le bouton d'activation. Se référer aux diagnostics.	
Le ventilateur ne fonctionne pas correctement	Le ventilateur ne fonctionne pas lorsque l'appareil est chaud.	Vérifiez que la position rotationnelle du bouton de niveau de puissance est à une puissance quelconque plutôt qu'à l'arrêt.
		L'alimentation c.a. n'est pas disponible. Le ventilateur ne fonctionne pas lorsque l'appareil fonctionne en mode de piles.
		Vérifiez que le ventilateur est branché à l'arrière de l'appareil.
	Le ventilateur fonctionne au réglage maximum en tout temps.	Ceci peut indiquer une défaillance des thermocouples dans l'appareil. Cette condition peut aussi être indiquée par un voyant clignotant sur le bouton d'activation. Se référer aux diagnostics.

Diagnostics

Indication	Article	Conséquence du défaut en utilisation chez le propriétaire
Voyant vert	Le bouton d'activation a été pressé.	L'appareil est prêt pour un nouveau feu ou pour un chargement.
Voyant éteint	Le thermostat ne fait aucun appel de chaleur	L'appareil est en mode d'arrêt.
Voyant rouge	L'appareil fait un appel de chaleur.	L'appareil est en phase charbon et le thermostat effectue un appel de chaleur. Il est temps de recharger.
Deux clignotements du voyant rouge, puis un long arrêt (1 sec.)	Le thermocouple de gauche a grillé (circuit ouvert)	L'appareil présentera des arrêts retardés ou prématurés. Peut mener à étouffer le feu si l'arrêt est trop rapide ou qu'il y a trop de chaleur lors de la commande d'arrêt.
Trois clignotements du voyant rouge, puis un long arrêt (1 sec.)	Le thermocouple de droit a grillé (circuit ouvert)	L'appareil présentera des arrêts retardés ou prématurés. Peut mener à étouffer le feu si l'arrêt est trop rapide ou qu'il y a trop de chaleur lors de la commande d'arrêt.
Voyant rouge allumé 0,5 seconde et éteint 0,5 seconde	Indication de surchauffe	Le réglage de l'air de l'appareil est coincé en position ouverte si on constate un dépassement de la limite sécuritaire de temps de 30 minutes. Coincé en raison d'un réglage de l'air immobilisé ou un actionneur linéaire défaillant. Le contrôleur ne peut faire autre chose que d'alerter le propriétaire de l'habitation par un voyant d'état, car le problème pourrait être survenu alors qu'il était parti.

6 Pièces de rechange

A. Remplacement de la vitre

1. Vérifiez que le feu est éteint et que l'appareil est froid au toucher.
2. Protégez une table ou surface de travail avec un tissu matelassé ou des serviettes. Enfilez des gants pour protéger vos mains.
3. Enlevez la porte avec la vitre cassée en la soulevant et en la décrochant des charnières.
4. Posez la porte, face vers le bas, sur une table ou surface de travail de façon à ce que la poignée dépasse du bord et que la porte repose à plat sur la protection.
5. Enlevez les vis du dispositif de retenue de la vitre et enlevez la vitre. (Si les vis sont difficiles à enlever, recouvrez-les d'abord d'une huile pénétrante.)
6. Placez la vitre au centre de l'ouverture de la porte (les bords de la vitre étant à la même distance en haut, en bas et sur les côtés).
7. Remettez les arrêteurs de vitre. Faites attention de ne pas endommager le filetage des vis.
8. Serrez de quelques tours les vis jusqu'à ce qu'elles soient bien serrées. Contrôlez encore une fois le centrage de la vitre dans le cadre de porte. Continuez à serrer les vis à tour de rôle, de quelques tours, jusqu'à ce que la vitre soit bien fixée. **NE SERREZ PAS TROP.**
9. Remettez la porte sur l'appareil.

Les appareils Quadra-Fire sont équipés d'une porte en vitrocéramique capable de résister à des températures très élevées. Elle ne doit pas subir de chocs violents ou d'usages abusifs sous peine de se fêler. Ne claquez pas la porte de l'appareil et ne frappez pas la vitre. Quand vous fermez la porte, vérifiez qu'aucune bûche ne touche la vitre. Inspectez régulièrement la porte vitrée. Si vous trouvez une fissure ou si la vitre est brisée, éteignez immédiatement le feu et retournez la porte à votre concessionnaire pour faire remplacer la vitre.

ATTENTION!

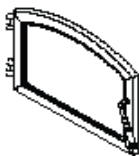

Manipuler les portes vitrées avec prudence.

Pendant le nettoyage de la vitre :

- Évitez de cogner, de rayer ou de claquer la porte vitrée.

- Ne PAS nettoyer la vitre quand elle est chaude.
- Ne PAS utiliser de nettoyants abrasifs.
- Utilisez un nettoyant à vitre pour dépôts d'eau dure sur le feuil blanc.
- **Se reporter aux instructions de maintenance.**



AVERTISSEMENT



Risque de blessures.

- N'utilisez que le verre spécifié dans le manuel.
- N'UTILISEZ AUCUN AUTRE type de matériau.

B. Assemblage de la poignée de porte

1. Introduisez la poignée de porte dans la porte.
2. Placez la ou les rondelle(s) comme il est indiqué à la **Figure 6.1**.
3. Placez la clé dans la rainure.
4. Alignez la rainure dans la came de verrouillage avec la clé. Glissez la came de verrouillage sur l'axe.
5. Installez le contre-écrou sans trop le serrer, car la poignée doit pouvoir bouger librement.
6. Installez la poignée en fibre en utilisant un mouvement dans le sens horaire, jusqu'à ce que la poignée en fibre repose bien serrée contre la tige de la poignée.

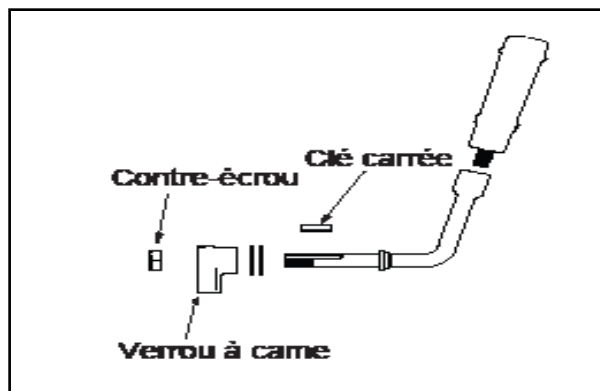

Figure 6.1

C. Démontage et remplacement des tubes et du déflecteur

1. Pour retirer ou remplacer le déflecteur ou la laine céramique isolante, assurez-vous que l'appareil est complètement froid.
2. Retirez toutes les cendres de la boîte à feu en les déposant dans un contenant de métal.
3. La plaque du déflecteur est en deux parties.
4. Pour remettre le panneau du déflecteur et la laine céramique isolante en place, vous devez d'abord retirer les tubes collecteurs.
5. L'Adventure II comporte 4 tubes collecteurs.
6. Les tubes collecteurs sont situés dans la portion supérieure de l'intérieur de la boîte à feu.
7. Si vous devez remplacer les tubes collecteurs, procédez 1 à la fois en retirant le tube collecteur avant d'abord. Si les tubes sont toujours en bon état et que vous ne remplacez que le panneau du déflecteur et la laine céramique isolante, laissez le tube avant en place pour aider à les soutenir.
8. Chaque tube est fixé à l'aide d'une vis en acier inoxydable à tête hex de 3/16 po, à la gauche de la boîte à feu. Le côté droit du tube s'agence dans une fente de la boîte à feu.
9. Après avoir retiré la vis et la pince, glissez le tube au bon angle vers le bas et ensuite vers l'extérieur. Répétez ce processus pour tous les tubes.

10. Veuillez remarquer que chaque tube est différent quant à la quantité et la disposition des orifices d'aération de chaque tube et il y a un ordre spécifique pour les placer.
11. L'Adventure III comporte 5 tubes au total. 3 différentes tailles de tubes, le tube avant, le second tube et les 3 tubes arrière, sont les mêmes. Le second et les 3 tubes arrière doivent être retirés pour enlever le déflecteur.
12. Une fois les tubes enlevés, glissez le panneau d'isolant et la laine céramique isolante vers l'arrière, puis vers le bas à l'arrière, puis tirez.
13. Pour remettre en place, glissez le panneau et la laine céramique isolante à partir de l'arrière, puis déposez sur le tube avant. Placez le tube arrière en premier pour aider à soutenir le panneau d'isolant et la laine céramique isolante.
14. Une fois à sa position, remettez en place le reste des tubes en n'oubliant pas d'installer les pinces à chaque tube.

D. Remplacement des briques réfractaires

Remplacez les briques réfractaires si elles deviennent friables ou si la fente entre les briques dépasse 6 mm (1/4 po) ou plus.

Inspectez la brique réfractaire après chaque nettoyage des cendres.

La boîte à feu est recouverte de briques réfractaires de haute qualité aux propriétés isolantes exceptionnelles. Il n'est pas nécessaire d'utiliser une grille, il suffit de préparer un feu sur le fond de la boîte à feu. N'utilisez pas l'appareil sans briques réfractaires.

1. Quand les cendres sont froides, enlevez les anciennes briques et les cendres de l'appareil et nettoyez la boîte à feu avec un aspirateur.
2. Sortez les nouvelles briques de la boîte et placez-les comme il est indiqué à la page 9.
3. Installez les briques arrière inférieures. Faites glisser le haut des briques sous la pince à l'arrière de la boîte à feu et repoussez le bas des briques vers l'arrière.
4. Placez les briques du fond de l'appareil.
5. Installez les briques latérales. Glissez le haut de la brique sous les pinces latérales de la boîte à feu et poussez le bas de la brique jusqu'à ce qu'elle soit à égalité avec le côté de l'appareil.

E. Remplacement du thermocouple

1. Pour remplacer un thermocouple, assurez-vous que l'appareil est complètement froid
2. Débranchez votre appareil de la prise
3. Ouvrez la porte d'accès aux commandes
4. Retirez le protecteur à poussière hors de la zone en le soulevant et en tirant.
5. Retirez le fil du thermocouple que vous remplacez hors de la carte de commande en soulevant et en le poussant à travers l'œillet
6. Ouvrez ensuite la porte de l'appareil et localisez le thermocouple au coin supérieur gauche ou droit de la boîte à feu. Une fois trouvé, retirez le protecteur en acier inoxydable du thermocouple. Vous aurez besoin d'une clé Allen de 3/16 po pour retirer les 2 vis.
7. Une fois les vis retirées, le protecteur s'enlèvera
8. Ensuite, vous devrez retirer 2 vis du panneau latéral de l'appareil pour le thermocouple que vous remplacez. Les vis se trouvent à l'arrière de l'appareil.
9. Une fois que vous retirez les vis, tirez sur le bouclier et retirez-le
10. Le thermocouple sera dans la portion supérieure du côté de la boîte à feu. Vous devrez retirer deux vis autotaraudeuses à tête hex de 3/8 po afin de dégager le thermocouple.
11. Une fois ces vis enlevées, sortez le thermocouple jusqu'à ce que vous ressentiez une résistance, tournez alors le thermocouple à un angle de 90 degrés jusqu'à ce que vous ressentiez encore de la résistance, puis tournez encore de 90 degrés et sortez-le complètement.
12. Tirez le reste du fil hors du piédestal en dessous
13. Installez maintenant le nouveau thermocouple et fil, branchez le fil à la carte de commande, puis remplacez les protecteurs du thermocouple et le bouclier de la boîte à feu.
14. Branchez l'appareil et poursuivez un fonctionnement normal

ATTENTION

Ne pas trop serrer le contre-écrou. La poignée de porte doit pouvoir bouger librement.).

► B. Pièces de rechange et accessoires

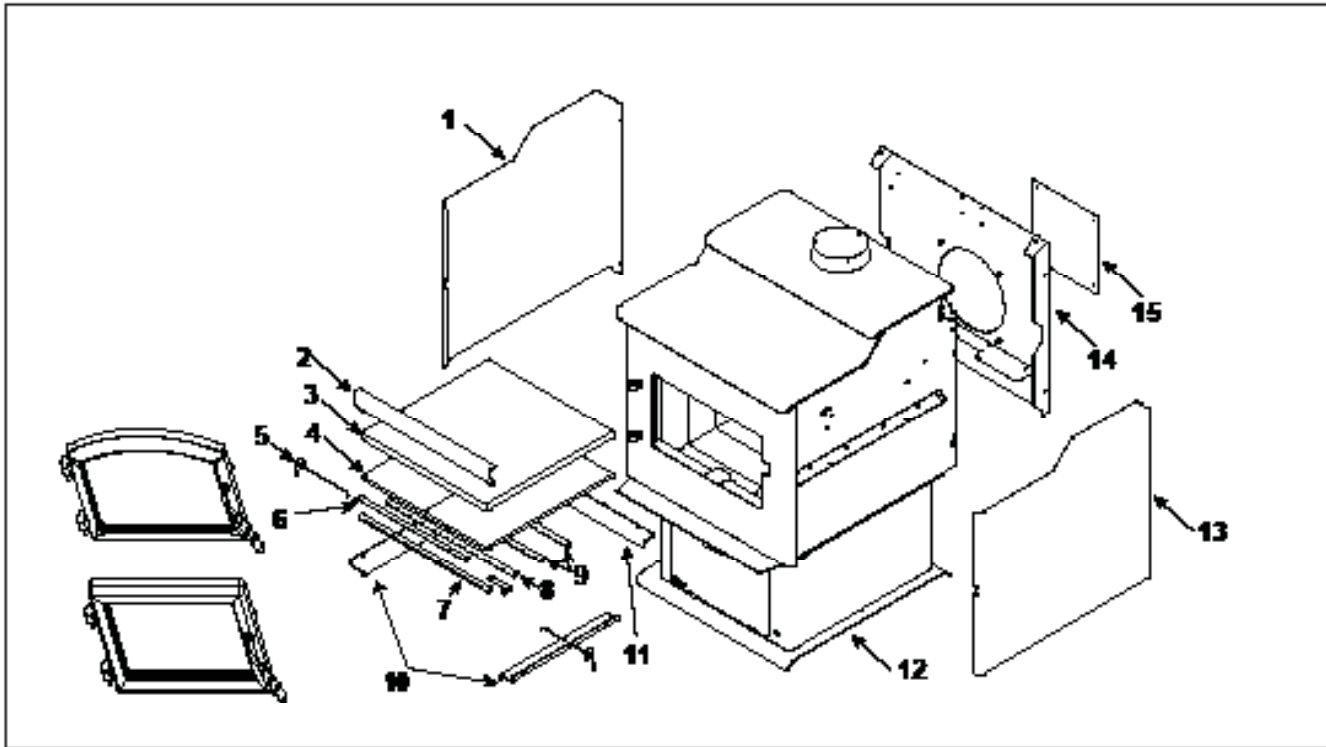

IMPORTANT: THIS IS DATED INFORMATION. Parts must be ordered from a dealer or distributor. Hearth and Home Technologies does not sell directly to consumers. Provide model number and serial number when requesting service parts from your dealer or distributor.



Stocked at Depot

ITEM	DESCRIPTION	COMMENTS	PART NUMBER	
1	Shield, LH		SRV4084-142	
2	Baffle protector		SRV4084-185	
3	Baffle Blanket		SRV4084-205	
4	Baffle	Qty 2 req	SRV4084-113	
5	Thermocouple	Qty 2 req	SRV4083-147	
6	Sensor Shield	2 pcs	SRV4084-212	
	Door Assembly		See Following Page	
	Manifold Tube Set		TUBES-4084	Y
7	Manifold Tube, Front		SRV4084-139	Y
8	Manifold Tube, Middle		SRV4084-206	Y
8	Manifold Tube, Back	Qty 2 req	SRV4084-138	Y
10	Brick Retainer, Side	Qty 2 req	SRV4083-121	
11	Brick Retainer, Back		SRV4083-123	
12	Pedestal Assembly		See Following Page	
13	Shield, RH		SRV4084-141	
14	Back Shield Assembly		SRV4084-029	
15	Blower Cover		SRV4083-213	

Additional service part numbers appear on following page.

9/15

#12 Pedestal Assembly

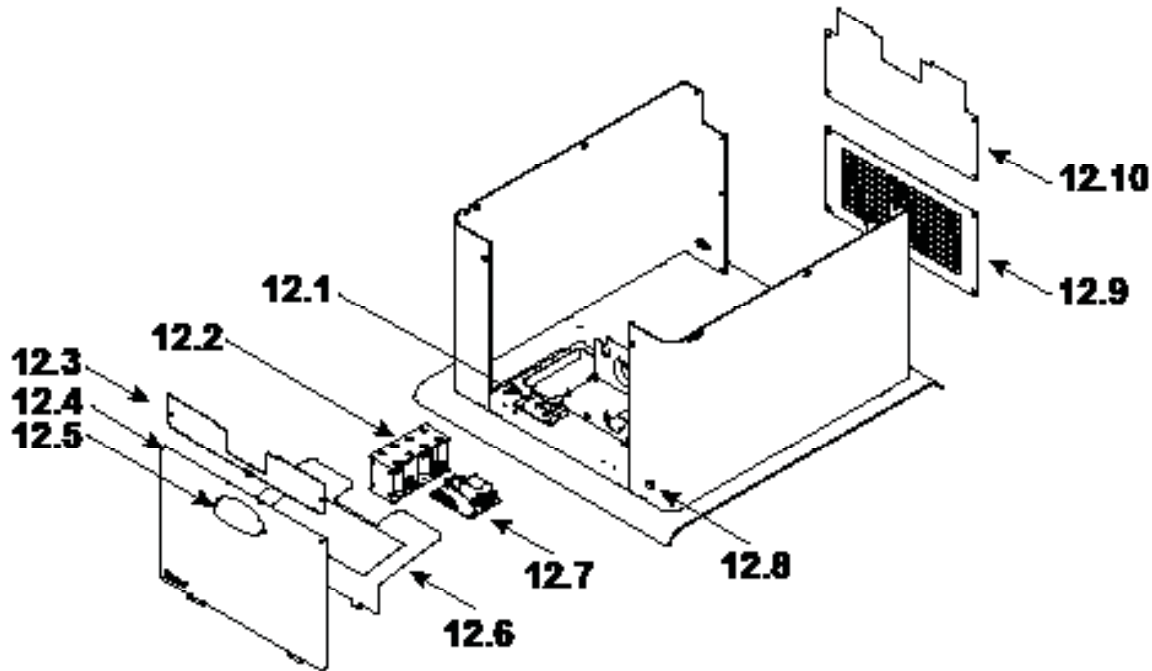

IMPORTANT: THIS IS DATED INFORMATION. Parts must be ordered from a dealer or distributor. Hearth and Home Technologies does not sell directly to consumers. Provide model number and serial number when requesting service parts from your dealer or distributor.



Stocked at Depot

ITEM	DESCRIPTION	COMMENTS	PART NUMBER	
12	Pedestal Assembly		SRV4084-017	
12.1	Control Plate Assembly		SRV4083-035	
12.2	Battery Backup		SRV4083-177	Y
12.3	Pedestal Catch Bracket		SRV4083-187	
12.4	Pedestal Door Assembly		SRV4084-033	
12.5	Door Handle		7033-274	
	Twin Ball Catch		SRV7000-532	
12.6	Control Board Cover		SRV4083-034	
12.7	Control Board Assembly		SRV4084-050	Y
12.8	Push Button		SRV4083-134	Y
12.9	Pedestal Screen		SRV4083-183	
12.10	Pedestal Rear		SRV4084-174	

Additional service part numbers appear on following page.

#16 Brick Assembly

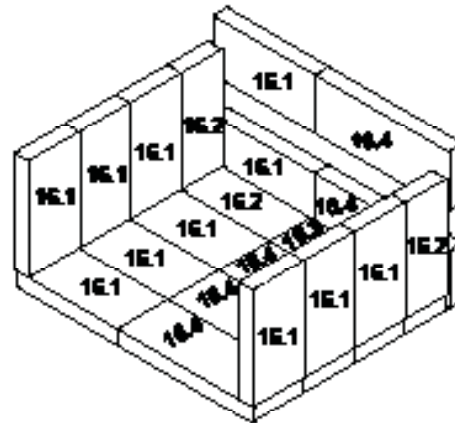

IMPORTANT: THIS IS DATED INFORMATION. Parts must be ordered from a dealer or distributor. Hearth and Herve Technologies does not sell directly to consumers. Provide model number and serial number when requesting service parts from your dealer or distributor.



Stocked at Depot

ITEM	DESCRIPTION	COMMENTS	PART NUMBER
16	Brick Assembly - Complete Set		SRV4084-016
16.1	Brick, 9 x 4-1/2 x 1-1/4"	Qty 11 req	SRV4083-306
16.2	Brick, 9 x 3-5/8 x 1-1/4"	Qty 3 req	SRV4084-201
16.3	Brick, 11-7/8 x 3-5/8 x 1-1/4"	Qty 1 req	SRV4084-202
16.4	Brick, 11-7/8 x 4-1/2 x 1-1/4"	Qty 5 req	SRV4084-208

#17 Refractory Assembly

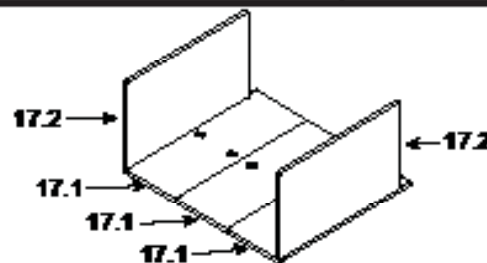

17	Refractory Assembly		SRV4084-026
17.1	Refractory, Bottom	Qty 3 req	SRV4084-135
17.2	Refractory, Side	Qty 2 req	SRV4084-136

#18 Air Control Channel Assembly

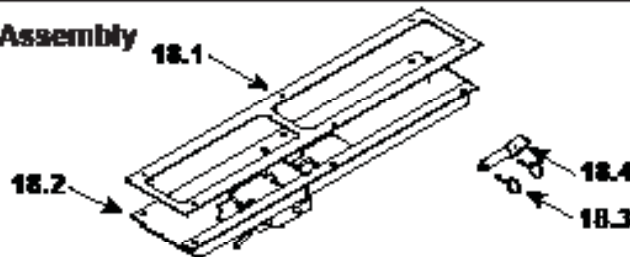

18.1	Air Control Channel Assembly		SRV4084-012
18.2	Air Control Channel Gasket		SRV4084-189
18.3	Linear Actuator		SRV4083-130
18.4	Detent Pin 5/32	Qty 2 req	SRV4083-376

Additional service part numbers appear on following page.

Door Assemblies

#19 Arch Door Assembly

#20 Rectangular Door Assembly

#21 Handle Assembly

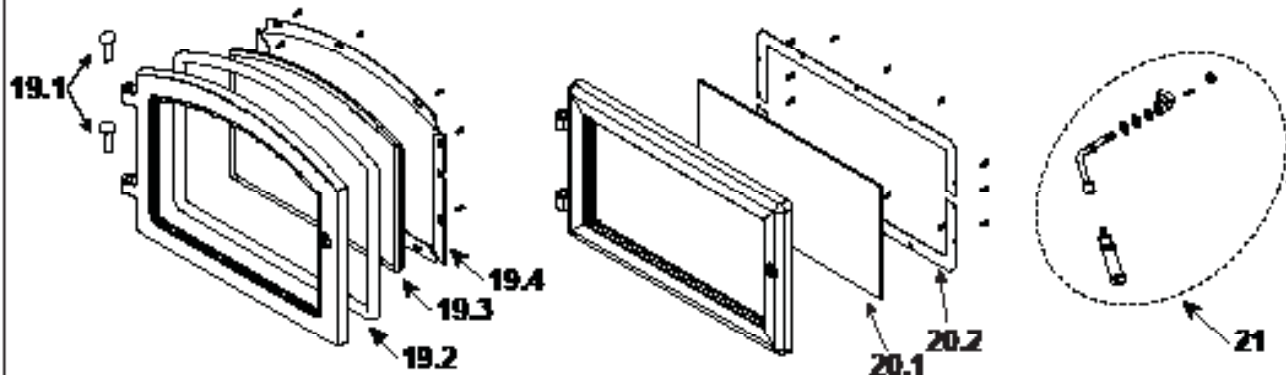

IMPORTANT: THIS IS DATED INFORMATION. Parts must be ordered from a dealer or distributor. Hearth and Home Technologies does not sell directly to consumers. Provide model number and serial number when requesting service parts from your dealer or distributor.



Stocked at Depot

ITEM	DESCRIPTION	COMMENTS	PART NUMBER	
19	Door Assembly	Black	DR-31M3BK-FH	
		Nickel	DR-31M3NL-FH	
19.1	Hinge Pins, 1/2"	Qty. 2 Gold	832-0250	
		Qty. 2 Nickel	430-5320	
19.2	Rope, Door, 3/4" x 84" - Field cut to Size	7 Ft Length	832-1880	Y
19.3	Door Glass Assembly - 15-1/2" W x 13-3/8" H		7000-012	Y
	Gasket, Glass Tape - Field cut to Size	5 Ft Length	832-0460	Y
	Screw, Flat Head Philips 8-32 x 1/2	Pkg of 10	832-0860	Y
19.4	Glass Frame Set	Qty. 4 Pc	832-0350	
20	Door Assembly, Rectangular		DR-31RCT	
20.1	Door Glass Assembly		SRV7044-027	Y
20.2	Glass Frame Set		SRV7044-1B1	
21	Door Handle Assembly	Arch Door	SRV7033-071	
		Rectangle Door	SRV7044-1B8	
	Cam Latch		430-1141	
	Key, Cam Latch		430-1151	
	Nut, Locking Door Handle	Pkg of 24	226-0100/24	Y
	Washer, Sae, 3/8	Pkg of 3	832-0890	Y

Additional service part numbers appear on following page.

Beginning Manufacturing Date: June 2015
Ending Manufacturing Date: Active

IMPORTANT: THIS IS DATED INFORMATION. Parts must be ordered from a dealer or distributor. Hearth and Home Technologies does not sell directly to consumers. Provide model number and serial number when requesting service parts from your dealer or distributor.



Stocked at Depot

ITEM	DESCRIPTION	COMMENTS	PART NUMBER	
	Wire Harness AC		SRV4083-176	Y
	Wire Harness, Blower AC		SRV4083-178	Y
	Manifold Clip/Screw		B32-0881	
	Component Pack		SRV4084-030	
	Power Cord		B12-1180	Y
	Wire Harness, TSTAT Block		SRV7080-152	Y
	Thermostat, Programmable		WALL-STAT-P	Y
	Wire Harness, T-STAT Wire		230-0810	Y
Accessories				
	Blower Kit		BK-350	
	Fan		SRV4083-300	
	Fan Control		SRV4083-179	
	Knob, Knurled, Black		SRV4083-743	
	Outside Air Kit		OKK-ADV	
FASTENERS				
	Bolt, Hex Head, 1/4-20 x 1	Pkg of 10	25221A/10	Y
	Nut, Ser Flange Small 1/4-20	Pkg of 24	226-0130/24	Y
	Screw, Sheet Metal #8 x 1/2 S-Grip	Pkg of 40	12480/40	Y

B. Coordonnées



Quadra-Fier, une marque commerciale de Hearth & Home Technologies
1915 West Saunders
Mt. Pleasant, Iowa 52641

Veillez contacter votre fournisseur Quadra-Fire pour toute question.

Pour obtenir le numéro de téléphone du distributeur Quadra-Fire le plus proche, veuillez visiter www.quadrafire.com.

-REMARQUES-

ATTENTION		
NE PAS JETER CE MANUEL		
	<ul style="list-style-type: none">• Il contient d'importantes instructions d'utilisation et de maintenance.	<ul style="list-style-type: none">• Assurez-vous de lire, comprendre et respecter ces instructions pour garantir une installation et un fonctionnement sûrs.• Ce manuel doit être confié aux personnes responsables de l'utilisation et du fonctionnement.

Ce produit peut être couvert sous un ou plusieurs des brevets suivants : (États-Unis) 5 341 794, 5 263 471, 6 688 302, 7 216 645, 7 047 962 ou autres brevets américains et étrangers en attente.